

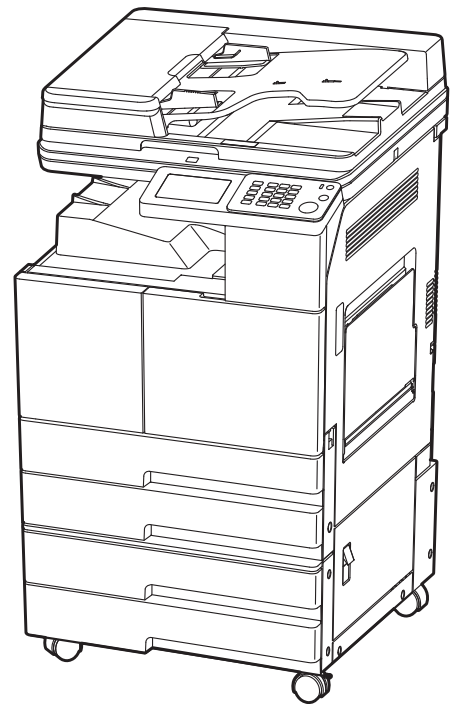

# N410/MF Series

## 사용설명서

- 본 제품을 사용하기 전에 사용설명서를 읽어 보시고 잘 보관하시기 바랍니다.



## 안전사용을 위한 주의 사항

기기를 사용할 때에는 다음 사항을 반드시 지켜 주십시오.

### **경고 : 지시사항을 준수하지 않으면 사망이나 심각한 부상을 초래할 수 있습니다.**

- 전원 코드를 벽의 콘센트에 직접 접속하여야 하고 확장 코드를 사용하여서는 안됩니다.
- 전원 케이블이나 플러그가 마모되거나 손상되었다면 플러그를 당겨 전원 플러그를 뽑아 주십시오.
- 감전되거나 레이저 방사(레이저 사용기기의 경우)에 노출되지 않도록 본 사용설명서에 명시된 이외의 커버나 나사를 빼내지 마십시오.
- 다음 상황 하에서는 전원을 끄고 플러그를 당겨 전원 플러그를 뽑아 주십시오.
  - 기기에 무언가를 얹질렀을 때
  - 기기에 대한 서비스나 수리 의뢰를 고려할 때
  - 기기의 커버가 손상되어 젖을 때
- 토너를 사용하는 기기의 경우, 옆질러진 토너나 폐 토너를 소각하지 마십시오.  
토너 입자가 화염에 노출되면 점화될 수 있습니다.
- 폐기 시에는 당사 지정 판매소나 적합한 수거 장소를 이용하십시오.
- 장기간 사용하지 않을 때나 업무 종료 후 퇴근시에는 전원을 꺼 주십시오.  
그렇지 않을 경우 돌발적인 화재 사고의 원인이 될 수 있습니다.

### **주의 : 지시사항을 준수하지 않으면 중경상이나 재물 손상을 초래할 수 있습니다.**

- 기기를 비, 눈 등의 습하거나 젖은 곳으로부터 보호해 주십시오.
- 기기를 이동하기 전에 전원 코드를 벽의 콘센트에서 뽑아 주십시오.
- 기기를 이동하는 동안 전원 코드가 손상되지 않도록 주의해 주십시오.
- 전원 코드를 벽에서 뺄 때 케이블을 당기지 말고 반드시 플러그를 당겨 주십시오.
- 클립이나 스테이플 또는 기타 소형 금속성 물체가 기기 내부로 떨어지지 않도록 하십시오.
- 용지 걸림 제거, 기기 내부 청소 등 기기 내부를 조작할 때에는 안전사고에 주의해 주십시오.
- 토너를 사용하는 기기의 경우 토너와 토너 용기를 어린이 손이 닿지 않는 곳에 보관해 주십시오.
- 기기나 소모품을 가정용 쓰레기 처리장에 폐기하지 마십시오.  
폐기 시에는 당사 지정 판매소나 적합한 수거 장소를 이용해 주십시오.
- 기기 내부가 무척 뜨거울 수 있습니다. “고온주의” 라벨이 부착된 부품과 그 주변을 만지지 마십시오.  
그렇지 않으면 화상을 입을 수 있습니다.
- 당사 제품은 고품질 기준 및 성능에 부합합니다.  
당사 지정 판매소에서 구비 가능한 순정 부품만을 사용하시도록 권장합니다.

## 사용하시기 전에

저희 신도리코 제품을 구입해 주셔서 진심으로 감사드립니다.

본 사용설명서에서는 제품을 항상 최적의 상태로 유지하며 귀사의 사무 합리화와 효율화에 이바지하고자 기기의 올바른 사용법과 간단한 보수 방법 등에 대해서 자세하게 설명하고 있습니다.

기기를 사용하기 전에 본 사용설명서를 신중히 읽으시고 가까운 곳에 보관해 주십시오.

안전하고 올바르게 사용할 수 있도록 기기를 사용하기 전에 안전 사용을 위한 주의 사항을 반드시 읽어 주십시오.

## 출력 금지 및 제한

1. 본 사용설명서의 내용은 사전 공지없이 변경될 수 있으며 당사에서는 어떠한 경우에도 기기 취급 및 작동 결과로 인한 직·간접적인 손해 및 사용자 부주의에 의해 발생한 결과에 대해서 책임지지 않습니다.
2. 국·내외에서 유통하는 지폐, 수입인지, 채권, 주권, 은행 어음, 수표, 여권, 운전면허증 등을 복사하거나 인쇄하는 등의 행위는 법률로 금지된 사항입니다.
3. 저작권이 있는 서적, 악보, 그림, 지도, 도면, 사진 등의 저작물은 개인적인 용도 또는 가정용 기타 여기에 준하는 범위 내에서 복사하여 사용할 수 있으나 그 이외에는 법률로 금지되어 있습니다.
4. 위의 내용은 법의 일부만을 제시한 것이며 법률 내용을 그대로 옮겨 놓은 것은 아닙니다. 이의 정확성 및 완전성에 대해서는 당사에서 책임지지 않으며 어떤 목적물의 출력이 합법인지의 여부는 법률 자문을 받으시기 바랍니다.
5. 이 기계의 GUI 및 사용설명서에서 사용한 글꼴은 네이버에서 제공한 나눔글꼴이 적용되어 있습니다.

---

# 목차

---

## 사용하기 전에

---

1.	사용설명서에 대해서	1
2.	본 사용설명서를 보는 방법	2
2.1	제품이나 절차소개에 대해	2
2.2	사용자 설명서의 기호에 대해	2
2.3	사용자 설명서의 키에 대해	3
	제어판에 있는 버튼	3
	터치 패널에 있는 키	3
3.	복합기에 관한 유의 사항	4
3.1	복합기 이동하기	4
3.2	복합기 설치하기	5
3.3	환기	6
3.4	전원 스위치	6
3.5	절전 모드	7
3.6	소모품의 취급 요령	7
3.7	복합기 사용 시의 주의 사항	8
3.8	사용한 배터리의 폐기	8
4.	안전정보	9
5.	고지사항	11
6.	Wifi 모듈 고지사항	14

---

## 제1장 복합기 사용을 위한 준비

---

1.	주요 기능	1-2
1.1	복사 기능	1-2
	기본 복사	1-2
	양면 복사	1-2
	집약 복사	1-2
	신분증 복사	1-2
	회전 분류(교차 스택)	1-2
1.2	스캔 기능	1-2
	컴퓨터에서 스캔	1-2
	복합기 본체에서 스캔	1-2
1.3	프린터 기능	1-3
	컴퓨터에서 프린트	1-3



	USB 이동식 메모리에서 프린트 -----	1-3
1.4	팩스 기능(옵션) -----	1-3
	보안 기능 -----	1-3
	G3 및 JBIG, 고속 문서 스캔 기능 및 신속한 메모리 전송 기능 -----	1-3
	문서 방향 회전 송수신 -----	1-3
	놀라운 3중 작동 기능 -----	1-3
	팩스 전달 기능 -----	1-3
	송신 리포트 -----	1-3
2.	<b>부품의 명칭 및 기능</b> -----	1-4
2.1	외장 부품 -----	1-4
2.2	내장 부품 -----	1-6
2.3	옵션 부품 -----	1-7
3.	<b>조작부</b> -----	1-8
4.	<b>문자 입력하기</b> -----	1-10
4.1	직접 입력 화면 -----	1-10
4.2	문자 입력 화면 -----	1-10
4.3	알파벳 입력(English Word input) -----	1-11
4.4	숫자 및 기호 입력(Digit or symbol Word input) -----	1-11
4.5	한글 입력(Back to Korean) -----	1-11
4.6	문자 수정하기(Change word) -----	1-12
5.	<b>기본 설정</b> -----	1-13
5.1	기본 설정 사항 -----	1-13
	언어 설정하기 -----	1-14
	시간 설정하기 -----	1-14
	네트워크 설정하기 -----	1-14
5.2	설정 모드 화면 -----	1-15
5.3	언어 설정하기 -----	1-16
5.4	단위 설정하기 -----	1-17
5.5	시간 설정하기 -----	1-17
6.	<b>원고 및 용지</b> -----	1-19
6.1	원고 및 용지 크기 -----	1-19
6.2	원고 및 용지 표기 -----	1-19
6.3	사용 가능한 원고 -----	1-20
	자동 양면 원고 이송기(ARDF)에 사용 가능한 원고 -----	1-20
	원고대 유리에 사용 가능한 원고 -----	1-20
7.	<b>원고 놓기</b> -----	1-21
7.1	자동 양면 원고 이송(ARDF)에 원고 놓기 -----	1-21

7.2	원고대 유리에 원고 놓기 -----	1-23
7.3	자동 감지되는 원고 크기 -----	1-24
7.4	원고 크기가 자동 감지되지 않는 경우 -----	1-24
<b>8.</b>	<b>용지 -----</b>	<b>1-26</b>
8.1	사용 가능한 용지 -----	1-26
8.2	사용 가능한 용지 크기 -----	1-27
8.3	올바른 작업을 위한 주의 사항 -----	1-27
	사용할 수 없는 용지 -----	1-27
	용지 보관 -----	1-28
<b>9.</b>	<b>용지 공급하기 -----</b>	<b>1-29</b>
9.1	급지대에 용지 공급하기 -----	1-29
9.2	MPT(수동 급지대)에 용지 공급하기 -----	1-31
	엽서 공급 -----	1-33
	봉투 공급 -----	1-34
	바른 OHP 필름 공급 -----	1-35
	인덱스지(탭지) 공급 -----	1-36
<b>10.</b>	<b>케이블 연결 -----</b>	<b>1-37</b>
10.1	USB 케이블 연결하기 -----	1-37
10.2	네트워크 케이블 연결하기 -----	1-38
<b>11.</b>	<b>복합기 드라이버 설치하기 -----</b>	<b>1-39</b>
11.1	프린터 드라이버에서 사용 가능한 옵션 업데이트 -----	1-39
<b>12.</b>	<b>제품 인증 -----</b>	<b>1-40</b>
12.1	에너지 절약마크 인증 제품 -----	1-40
<b>13.</b>	<b>설치 및 사용 정보 안내 -----</b>	<b>1-41</b>
13.1	드라이버 CD와 사용설명서 -----	1-41
13.2	간단 설치 안내서와 사용설명서 -----	1-41
13.2	신도리코 홈페이지 -----	1-41

---

## 제2장 복사 기능

---

<b>1.</b>	<b>복사하기 -----</b>	<b>2-2</b>
1.1	기본 작동법 -----	2-2
1.2	복사 기능 -----	2-2
	기본 복사 화면 -----	2-2
	1) 원고 -----	2-3
	2) 용지 -----	2-4
	3) 원고 종류 -----	2-7

4) 원고글자방향	2-7
5) 양면	2-8
6) 한부씩 인쇄	2-13
7) 농도	2-13
8) 배율	2-13
9) 집약	2-15
10) 부가기능	2-18

---

### 제3장 프린터 기능

---

1. 드라이버 설치 하기	3-2
1.1 드라이버 설치하기	3-2
1.2 프린터 드라이버에서 사용 가능한 옵션 업데이트	3-4
2. 컴퓨터에서 인쇄하기	3-5
2.1 인쇄하기	3-5
2.2 조작부 버튼으로 인쇄 취소하기	3-6
2.3 내 컴퓨터에서 인쇄 취소하기	3-7
3. USB 이동식 메모리로 인쇄하기	3-8
3.1 인쇄하기	3-8
4. 프린터 드라이버 설정 구성하기	3-10
4.1 프린터 등록 정보 열기	3-10
응용 프로그램에서 소프트웨어 설정하기	3-10
“프린터” 폴더에서 설정하기	3-10
4.2 각 탭의 공통 사항	3-11
4.3 인쇄 설정 탭	3-12
4.4 용지 탭 기능	3-17
4.5 고급 탭 기능	3-21
4.6 인쇄 품질 탭	3-28
4.7 장치 상태 탭	3-30

---

### 제4장 스캐너 기능

---

1. 드라이버 설치하기	4-2
2. 컴퓨터로 문서 스캔하기	4-3
2.1 컴퓨터로 문서 스캔하기	4-3
스캔 드라이버 설정 메뉴	4-5

---

<b>3.</b>	<b>스캔하기</b>	<b>4-6</b>
3.1	자동 양면 원고 이송기(ARDF)를 이용하는 방법	4-6
3.2	원고대 유리를 이용하는 방법	4-7
<b>4.</b>	<b>스캔 설정하기</b>	<b>4-9</b>
<b>5.</b>	<b>스캔 후 전송하기</b>	<b>4-13</b>
5.1	메일로 전송하기	4-13
5.2	FTP로 전송하기	4-15
5.3	공유폴더로 전송하기	4-16
5.4	WebDAV로 전송하기	4-18
<b>6.</b>	<b>파일 저장</b>	<b>4-20</b>
6.1	스캔 설정(Scan Setting) 상세	4-21
<b>7.</b>	<b>부가 기능</b>	<b>4-22</b>
7.1	스캔농도	4-22
7.2	JPEG품질	4-22
7.3	테두리 지움	4-23
7.4	크기혼재	4-23
7.5	대량원고	4-24
7.6	원고글자방향	4-24
7.7	문서명	4-24

---

## 제5장 팩스 기능

---

<b>1.</b>	<b>기본적인 팩스 기능</b>	<b>5-2</b>
<b>2.</b>	<b>팩스 설정하기</b>	<b>5-5</b>
2.1	해상도	5-5
2.2	원고종류	5-6
2.3	원고크기	5-7
2.4	농도	5-8
2.5	재발신	5-9
2.6	번호 추가	5-10
<b>3.</b>	<b>팩스 송수신 기능</b>	<b>5-11</b>
3.1	온훅 송신	5-11
3.2	직접 송신	5-11
3.3	빠른 송신	5-12
3.4	시각지정 송신(예약 송신)	5-13
3.5	폴링 송신	5-15
3.6	폴링 수신	5-16

3.7	수동 송신 -----	5-16
3.8	수동 수신 -----	5-17
4.	컴퓨터로 팩스 보내기 -----	5-18

---

## 제6장 일반 설정

---

1.	일반 설정 -----	6-2
1.1	기본 설정 -----	6-2
	기본 설정 일람표 -----	6-2
	기본 설정하기 -----	6-2
1.2	용지/급지대 -----	6-5
	용지/급지대 설정일람표 -----	6-5
	용지/급지대 설정하기 -----	6-5
1.3	리포트 -----	6-10
2.	복사 설정 -----	6-12
2.1	복사설정 일람표 -----	6-12
2.2	복사 설정하기 -----	6-13
3.	스캔 설정 -----	6-16
3.1	스캔설정 일람표 -----	6-16
3.2	스캔 설정하기 -----	6-16
4.	팩스 설정 : Fax 키트(옵션) -----	6-18
4.1	일반 설정 -----	6-18
	일반 설정 일람표 -----	6-18
	일반 설정하기 -----	6-18
4.2	송신 설정 -----	6-20
	송신 설정 일람표 -----	6-20
	송신 설정하기 -----	6-20
4.3	수신 설정 -----	6-23
	수신 설정 일람표 -----	6-23
	수신 설정하기 -----	6-23
4.4	보안 및 통제 -----	6-25
	보안 및 통제 설정 일람표 -----	6-25
	보안 및 통제 설정하기 -----	6-26
4.5	리포트 -----	6-29
	리포트 기능 설정 일람표 -----	6-29
	리포트 출력 및 설정하기 -----	6-29
5.	인쇄 설정 -----	6-31

---

5.1	인쇄 설정 일람표 -----	6-31
5.2	인쇄 설정하기 -----	6-31
<b>6.</b>	<b>전체 카운터 -----</b>	<b>6-33</b>
6.1	전체 카운터 일람표 -----	6-33
6.2	전체 카운터 보기 -----	6-33
<b>7.</b>	<b>관리자 -----</b>	<b>6-35</b>
7.1	관리자 메뉴 일람표 -----	6-35
7.2	관리자모드 진입 -----	6-44
7.3	기본설정 -----	6-45
	공장 출하 설정 -----	6-45
	펌웨어 업데이트 -----	6-46
7.4	패스워드 변경 -----	6-47
7.5	인증 -----	6-48
7.6	네트워크 설정 -----	6-49
	네트워크 설정하기 -----	6-49
7.7	주소록 -----	6-61

---

## 제7장 부가기능

---

<b>1.</b>	<b>작업 관리자 -----</b>	<b>7-2</b>
1.1	모든 작업 -----	7-2
1.2	팩스 -----	7-3
1.3	복사/스캔/인쇄 -----	7-3
1.4	팩스로그 -----	7-3
1.5	작업 로그 -----	7-4
1.6	감사로그 -----	7-4
<b>2.</b>	<b>신분증 복사 -----</b>	<b>7-5</b>
<b>3.</b>	<b>주소록 -----</b>	<b>7-6</b>
3.1	사용자 등록방법 -----	7-6
3.2	그룹 등록방법 -----	7-7
3.3	주소록 삭제 -----	7-8
3.4	주소록 검색 -----	7-9
3.5	주소록 일람표 -----	7-10
<b>4.</b>	<b>프로그램 기능 -----</b>	<b>7-13</b>
4.1	프로그램 등록 -----	7-13
4.2	등록된 프로그램 사용 -----	7-14
4.3	등록된 프로그램 수정 및 삭제 -----	7-14

<b>5.</b>	<b>웹브라우저</b> -----	<b>7-16</b>
5.1	웹브라우저 실행하기 -----	7-16
5.2	홈페이지로 이동하기 -----	7-17
5.3	북마크 이용하기 -----	7-17
5.4	웹페이지 프린트 이용하기 -----	7-20
5.5	웹브라우저 설정하기 -----	7-21
5.6	웹브라우저 닫기 -----	7-22
<b>6.</b>	<b>인터넷 팩스</b> -----	<b>7-23</b>
6.1	인터넷 팩스 -----	7-23
6.2	인터넷 팩스 설정 -----	7-24
	인터넷 팩스 설정 하기 -----	7-24
	인터넷 팩스 일반 설정 -----	7-25
	인터넷 팩스 송신 설정 -----	7-26
	인터넷 팩스 수신 설정 -----	7-26
	인터넷 팩스 고급 설정 -----	7-27
6.3	인터넷 팩스 송신 -----	7-28
	인터넷 팩스 송신 하기 -----	7-28
6.4	인터넷 팩스 수신 -----	7-29
	인터넷 팩스 송신 하기 -----	7-29
6.5	부가 기능 -----	7-30
	작업 내역 확인 하기 -----	7-30
<b>7.</b>	<b>로그인/로그아웃</b> -----	<b>7-32</b>
7.1	로그인 -----	7-32
7.2	로그아웃 -----	7-32

---

## 제8장 Web Monitor 사용하기

---

<b>1.</b>	<b>Web Monitor 사용하기</b> -----	<b>8-2</b>
1.1	기기 구성하기 -----	8-2
1.2	사용가능 기능 -----	8-2
<b>2.</b>	<b>메뉴에 대하여</b> -----	<b>8-3</b>
2.1	메뉴 -----	8-3
<b>3.</b>	<b>설정 항목 리스트</b> -----	<b>8-4</b>
3.1	홈 -----	8-4
3.2	주소록 -----	8-4
3.3	환경 설정 -----	8-5
3.4	복사 설정 -----	8-5

3.5	스캔 설정 -----	8-6
3.6	팩스 설정 -----	8-6
3.7	인쇄 설정 -----	8-6
3.8	네트워크 설정 -----	8-6
3.9	용지 설정 -----	8-7
3.10	관리자 설정 -----	8-7
	IP필터링 -----	8-8
	관리자 로그인 허용 IP설정 -----	8-8
	관리자 비밀번호 변경 -----	8-9
	관리자 비밀번호 조합규칙 변경 -----	8-9
	SNMP 설정 -----	8-10
	IPSec 설정 -----	8-11
	IPSec IP 및 PSK 설정 -----	8-12

---

## 제9장 유지보수 및 문제해결

---

1.	소모품 교체하기 -----	9-2
1.1	토너 보틀 -----	9-2
1.2	토너 보틀 교체하기 -----	9-2
	교체 방법 -----	9-2
2.	기기 청소하기 -----	9-5
2.1	기기의 외부면 청소하기 -----	9-5
2.2	스캐너 영역 청소하기 -----	9-5
	자동 양면 원고 이송기(ARDF) 유리, 원고대 유리, 원고 커버, 원고 패드 청소하기 -----	9-5
2.3	프린터 영역 청소하기 -----	9-6
3.	문서 또는 용지 걸림 해결하기 -----	9-7
3.1	문서 걸림 -----	9-7
3.2	용지 걸림 -----	9-8
3.3	옵션 급지대(3단 Tray) 용지 걸림 제거 -----	9-11
3.4	옵션 급지대(4단 Tray) 용지 걸림 제거 -----	9-12
4.	에러 메시지 -----	9-13
4.1	상태 LED의 경고 메시지 -----	9-13
4.2	주요 에러 메시지 및 해결 방법 -----	9-14
5.	문제 해결 -----	9-16
5.1	기기가 작동하지 않는 경우 -----	9-16
5.2	수신할 수 없는 경우 -----	9-18
5.3	이미지 품질의 문제 -----	9-18



---

6.	전원 공급이 차단되는 경우 -----	9-22
6.1	전원 공급이 차단될 때 -----	9-22
6.2	전원 공급 차단 중의 기기 작동 -----	9-22
7.	문제가 해결되지 않는 경우 -----	9-23

---

## 제10장 부록

---

1.	소모품 일람표 -----	10-2
----	---------------	------

---



# 1. 사용설명서에 대해서

본 사용설명서에는 본 복합기의 작동과 사용에 대해 상세한 설명과 주의할 점이 나와 있습니다. 사용자의 안전과 편의를 위해 복합기를 사용하기 전에 본 사용설명서를 자세히 읽어 주십시오. 이 사용설명서는 신속하게 찾아볼 수 있도록 가까운 곳에 보관해 주십시오.

## 중요

- 사용설명서의 내용물은 사전 통보없이 변경될 수 있습니다. 본사는 어떠한 경우에도 복합기 취급 및 작동 결과로 인한 간접적, 특수적, 부수적, 결과적 손해에 대해 책임을 지지 않습니다.
- 법으로 금지하고 있는 복제품을 만들기 위해 복사를 하거나 인쇄를 해서는 안 됩니다. 지폐, 수입인지, 채권, 주권, 은행 어음, 수표, 여권, 운전 면허증 등을 복사하거나 인쇄하는 것은 일반적으로 현지 법률에서 금지하고 있습니다.
- 위 목록은 예시일 뿐 위 목록의 내용이 전부는 아닙니다. 위 목록이 전체 목록이거나 정확한 목록인지에 대해 당사는 책임을 지지 않습니다. 어떤 목적물의 복사나 인쇄가 합법한지 의문이 생길 때에는 현지 법률 자문을 받으시기 바랍니다.

## 경고

- 본 사용설명서에 기입된 내용과 다른 순서로 조절, 조정하거나 실행할 경우 위험한 전자파에 노출될 수 있습니다.

## 노트

- 본 사용설명서의 특징은 실제 복합기와 다소간의 차이가 있을 수 있습니다. 어떤 옵션들은 국가에 따라 사용이 불가할 수도 있습니다. 상기의 경우에는 사용자의 지역 판매상에게 문의해 주십시오.
- 일부 국가에서는 특정 유형을 사용하지 못할 수도 있습니다. 자세한 내용은 현지 판매상에게 문의해 주십시오.
- 이 사용설명서는 두 가지의 크기 표시법이 활용됩니다. 복합기는 mm와 inch 표기법으로 사용할 수 있습니다. 자세한 설정은 P. 1-15 「5.4 단위 설정하기」를 참고해 주십시오.

## 2. 본 사용설명서를 보는 방법

### 2.1 제품이나 절차소개에 대해

- 1 형식 번호 “1”은 첫 번째 단계를 표시합니다.
- 2 형식번호는 연속된 순서의 번호를 표시합니다.
  - 순서의 보충적 설명을 나타냅니다.

### 2.2 사용자 설명서의 기호에 대해

본 사용설명서에서는 아래 기호들을 사용합니다.

#### 경고

- 안전상의 중요한 지시를 알립니다.  
이 지시를 따르지 않을 경우 심각한 부상이나 사망에 이를 수 있습니다

#### 주의

- 안전상의 중요한 지시를 알립니다.  
이 지시를 따르지 않을 경우 증경상이나 재물 손상을 초래할 수 있는 지시사항을 표시합니다.

#### 중요

- 동작 전에 요구되는 사전 정보를 나타냅니다.  
복합기를 사용할 때의 주의점 및 용지가 잘못 공급되거나 원본이 훼손되거나 데이터가 손실될 경우에 대해서 설명되어 있습니다.

#### 노트

- 복합기의 기능에 대한 설명과 복합기를 사용하기 위해 필요한 옵션에 대해 설명합니다.

#### 참고

- 관련된 내용이 있는 곳을 나타내는 기호입니다.

## 2.3 사용자 설명서의 키에 대해

### 제어판에 있는 버튼

[ ]

복합기 제어판에 위치한 각 기능 버튼에 대한 이름을 나타냅니다.



### 터치 패널에 있는 키

[ ]

복합기의 LCD 화면의 키 명칭, 컴퓨터 화면상의 키 명칭등을 나타냅니다.

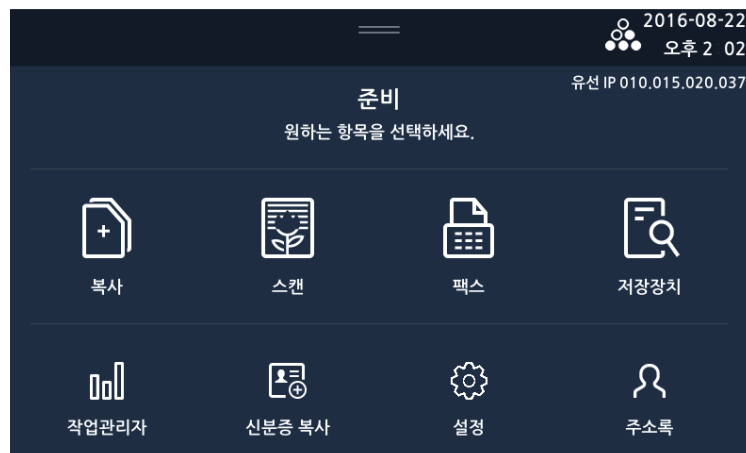

### 3. 복합기에 관한 유의 사항

제품 구입시에 제공된 “안전사용을 위한 주의 사항”과 함께 다음의 지침 사항들도 지켜주시기 바랍니다.

#### 3.1 복합기 이동하기

**△ 주의**

- 합기를 이동하기 전에 콘센트에서 전원 코드를 뽑아내고 복합기에서 분리했는지 반드시 확인해 주십시오.  
최소 두 명이 복합기를 이동해 주십시오.
- 복합기를 이동할 때는 토너 유니트를 분리해 주십시오.  
토너 유니트의 분리에 대한 자세한 내용은 P. 9-2 「1.2 토너 보틀 교체하기」를 참고해 주십시오.
- 복합기를 들어올릴 때에 무릎을 충분히 구부려서 척추에 손상이 생기지 않도록 주의해 주십시오.

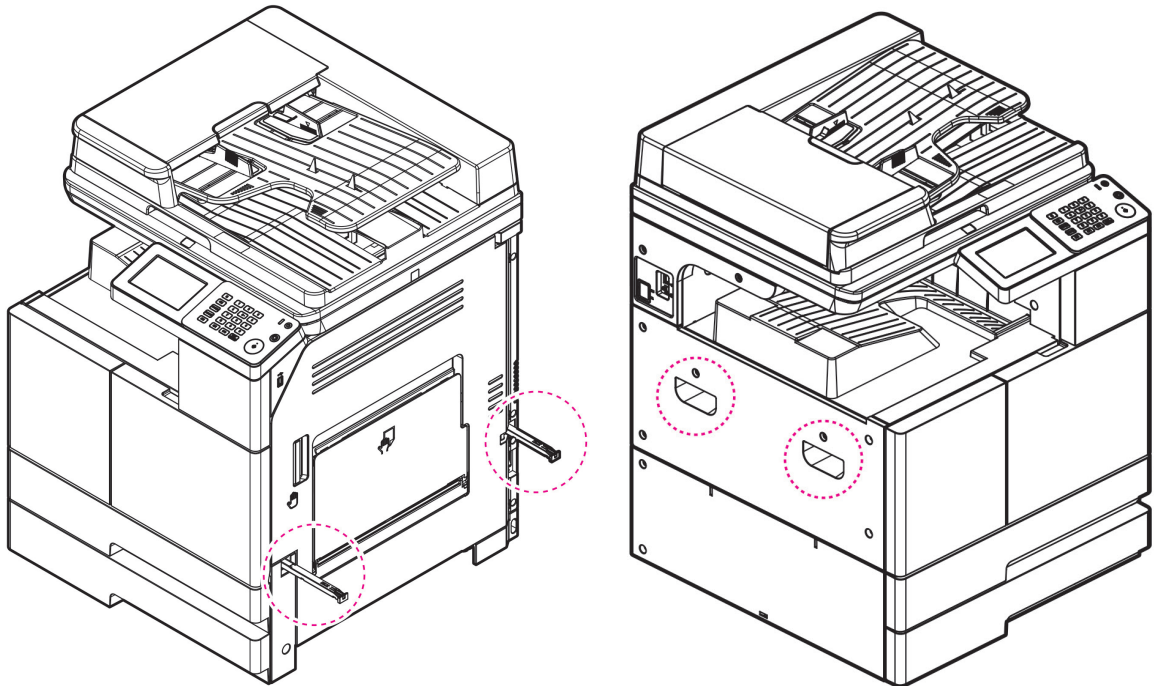

### 3.2 복합기 설치하기

**중요**

- 복합기의 통풍구가 벽이나 주변 장치들로부터 적어도 10cm의 간격을 유지할 수 있도록 복합기를 설치해 주십시오.
- 복합기 주변에 적절한 공간을 확보하여 환기와 작동이 용이할 수 있도록 해 주십시오.
- 온도 10~30℃, 습도 15~85% RH 범위의 환경에서 복합기를 사용해 주십시오.
- 야외에서 복합기를 설치하거나 사용하지 마십시오.

<단위 : mm>

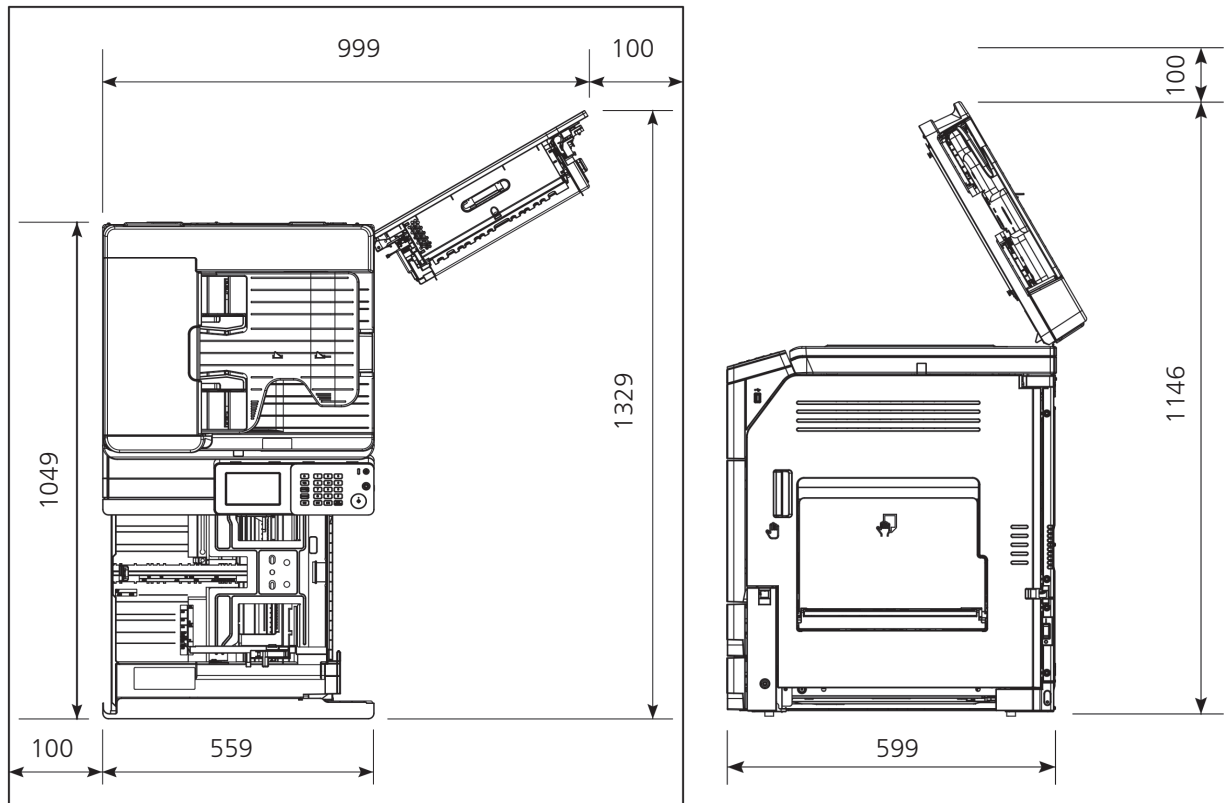

### 3.3 환기

**△ 주의**

- 환기가 원활한 장소에서 복합기를 사용해 주십시오. 복합기의 사용 중에 미량의 오존이 발생합니다. 인체에 무해한 발생량이지만, 환기가 원활하지 않은 상태에서 장시간 복합기를 사용해 오존이 누적될 경우, 건강에 해로울 수도 있습니다. 주기적으로 환기할 것을 권장합니다.
- 복합기의 방열 통풍구를 막지 않도록 하십시오. 적절하게 방열이 이루어지지 않으면 복합기의 내부 온도가 상승하여 오작동의 원인이 될 수 있습니다.
- 일반적으로 새 복합기들은 약간의 기체 성분을 발생합니다. 따라서 처음 사용하는 동안에는 복합기가 있는 장소의 환기에 유의해 주십시오. 사용량이 많을 때에는 작업 공간에 가능한 오래 머물지 않을 것을 권장합니다.

### 3.4 전원 스위치

전원 스위치를 켜기 전에 반드시 전원 코드가 콘센트에 확실하게 연결되어 있는지 확인해 주십시오. 그런 후에 복합기의 오른쪽 옆면에 있는 전원 스위치를 “I” (켜짐) 쪽으로 눌러 전원을 켭니다. 전원을 끄려면 전원 스위치를 “O”(꺼짐) 쪽으로 눌러 주십시오.

**△ 경고**

- 젖은 손으로 전원 코드를 꽂고 빼거나 전원 스위치를 만지지 마십시오. 감전의 원인이 될 수 있습니다.

**○ 중요**

- 전원을 일단 끄고 나면 5초 이상 지난 후에 다시 켜 주십시오.
- 복합기를 장시간 사용하지 않는 경우나 복합기를 이동하는 경우에는 전원 스위치를 끄고 콘센트에서 전원 코드를 제거해 주십시오.

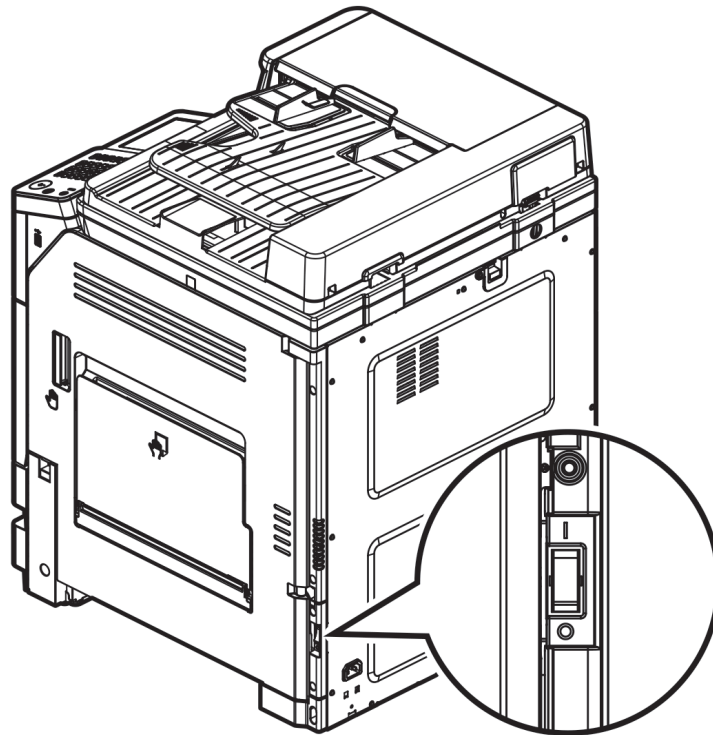



### 3.5 절전 모드

일정 시간 동안 아무런 작동이 없으면 복합기는 전력 소비를 줄이기 위하여 절전 모드로 자동 전환합니다. 절전 모드에서는 LCD 화면 및 조작부의 모든 등이 꺼집니다. 절전 모드로 전환하기까지의 대기 시간을 1~240분으로 지정할 수 있습니다. 공장 출하시에 지능형으로 설정되어 있습니다.

【⏻】 버튼을 누르면 수동으로 절전 모드를 종료하거나 절전 모드로 전환할 수 있습니다.

지정된 시간이 경과하면 자동으로 절전 모드로 전환하거나 절전 모드를 종료할지의 여부를 설정할 수 있습니다.

자세한 내용은 P. 6-2 「1.1 기본 설정」을 참고해 주십시오.

### 3.6 소모품의 취급 요령

#### ⚠ 경고

- 토너 유니트나 드럼/현상유니트를 불에 태우지 마십시오.

#### ⚠ 주의

- 토너나 기타 소모품은 강제로 열지 마십시오. 새어나온 토너가루가 호흡기로 흡입 되거나 피부에 닿지 않도록 하십시오. 또한 어린이의 손이 닿지 않는 장소에 보관해 주십시오. 만약 토너가 피부에 닿으면 흐르는 물과 비누로 닦아 주십시오. 피부 자극이 있는 경우 의사와 상담해 주십시오.

#### ⚙ 중요

- 다음과 같은 장소에 토너 유니트, 드럼/현상유니트, 용지를 보관하지 마십시오.
  - 화염에 노출되는 장소
  - 햇빛에 직접 노출되는 장소
  - 온도나 습도가 높아질 수 있는 장소
  - 급격한 온도 변화가 생길수 있는 장소
  - 먼지 낀 장소
  - 장시간 차량 내부에 보관하는 경우
- 현상 유니트, 드럼 유니트의 감광체 표면에 손을 대거나 햇빛에 직접 노출시키지 마십시오. 인쇄 품질을 저하시킬 수 있습니다.
- 현상 유니트, 드럼 유니트, 토너 유니트를 거꾸로 세우거나 경사진 장소에 두지 마십시오. 인쇄 품질을 저하시킬 수 있습니다.
- 현상 유니트, 드럼 유니트, 토너 유니트를 분해하지 마십시오.
- 현상 유니트, 드럼 유니트, 토너 유니트에 물리적 충격이나 진동이 가해지지 않도록 주의해 주십시오.
- 현상 유니트, 드럼 유니트, 토너 유니트는 사용할 준비가 될 때까지 포장을 벗겨내지 마십시오.

### 3.7 복합기 사용 시의 주의 사항

**△ 주의**

- 복합기 내부의 정착 유니트와 그 주변은 복합기 작동 중에 매우 뜨겁습니다.  
걸린 용지를 제거하거나 복합기 내부를 살펴보는 경우에 정착 유니트 주변에 손이 닿지 않도록 주의해 주십시오.  
화상의 원인이 될 수도 있습니다.

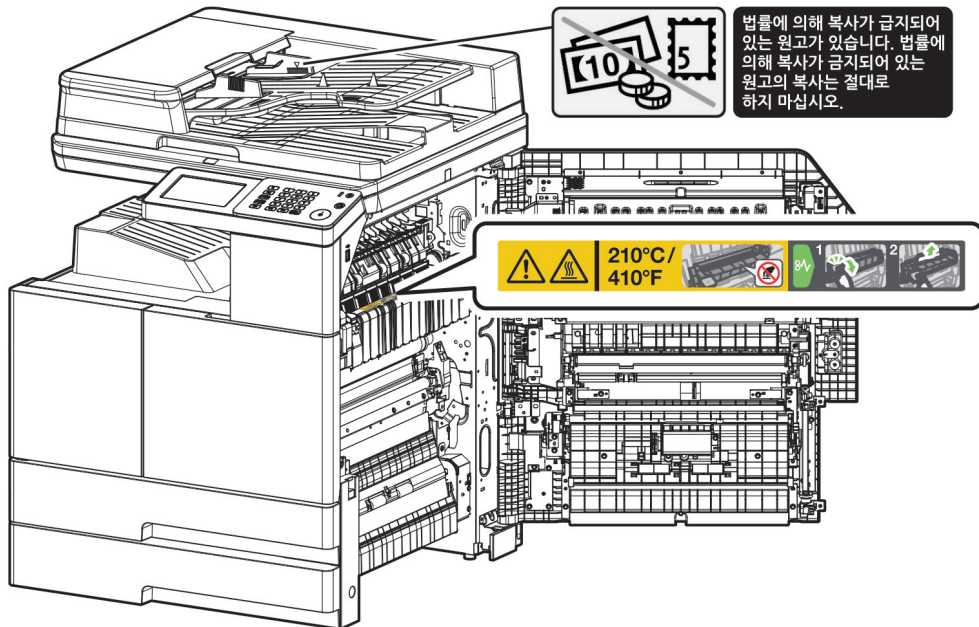

- 걸린 용지를 제거하거나 토너 유니트를 교체하는 경우에 토너 가루가 눈이나 입에 들어가지 않도록 주의해 주십시오.  
만일 토너가 눈이나 입에 들어간 경우에는 즉시 깨끗한 물로 씻어내고 의사와 상담해 주십시오.
- 손이나 옷에 토너가 묻지 않도록 주의해 주십시오. 만약, 손이나 옷에 토너가 묻은 경우에는 즉시 차가운 물로 씻어내 주십시오. 따뜻한 물로 씻으면 얼룩이 남을 수도 있습니다.
- 이 사용 설명서에서 명시되지 않은 복합기 작동은 일체 하지 마십시오.
- 주의 라벨 또는 표기를 제거하지 마십시오.  
어떤 주의 라벨이나 주의 표기가 더러워진 경우에는 반드시 청소해서 판독할 수 있도록 해 주십시오.  
만약 그것들을 읽기 쉽도록 할 수 없거나 주의 라벨이나 표기가 손상된 경우에는 서비스를 요청해 주십시오.

### 3.8 사용한 배터리의 폐기

컨트롤 보드에는 Ni-MH(니켈 메탈 하이드라이드) 배터리가 복합기 내부에 들어 있습니다.  
사용한 배터리는 제조업체의 지침에 맞추어 환경 친화적인 방법으로 폐기하시기 바랍니다.  
배터리를 교체하려면 서비스 기술자에게 문의해 주십시오.

## 4. 안전정보

제품 가까이에 있고 쉽게 접근 가능하며 올바르게 접지된 콘센트에 전원 코드를 연결해 주십시오.  
물기가 있거나 습기 찬 장소에서 제품을 사용하거나 보관하지 마십시오.

### ⚠ 주의 부상위험

- 이 제품은 레이저를 사용합니다. 본 문서에 명시되지 않은 절차를 제어, 조정 또는 수행할 경우 유해한 전자파에 노출될 수 있습니다.  
이 제품은 인쇄 매체를 가열하는 방식을 사용하므로 가열로 인해 용지에서 가스가 방출될 수 있습니다.  
유해 가스의 방출을 예방하기 위해 운영 지침 중에서 인쇄 매체 선택에 대한 내용을 다루는 섹션을 이해해야 합니다.
- 개인 상해 또는 복합기 손상을 방지하려면 복합기를 이동하기 전에 아래 지침을 따라 주십시오.  
전원 스위치를 사용하여 복합기를 끈 후 콘센트에서 전원 코드를 뽑아 주십시오.  
복합기를 옮기기 전에 복합기에서 모든 코드 및 케이블의 연결을 해제해 주십시오.  
옵션 금지대와 복합기를 동시에 들어올리려고 하지 말고 복합기와 옵션 금지대를 분리한 후 복합기를 이동하십시오.  
옵션 금지대를 들어올릴 때는 옵션 금지대의 양 측면을 이용합니다.  
이 제품과 함께 제공된 전원 코드나 제조 업체가 승인한 교체품만을 사용해 주십시오.
- 전원 코드를 꼬거나 구부리거나 밟거나 위에 무거운 물건을 올리지 마십시오. 전원 코드가 벗겨지거나 과부하가 걸리지 않도록 주의해 주십시오. 전원 코드가 가구나 벽 등의 물건 틈에 끼지 않도록 해 주십시오.  
전원 코드를 잘못 사용하면 화재나 감전 사고가 발생할 수 있습니다. 전원 코드를 주기적으로 점검해 주십시오.  
검사할 때 먼저 콘센트에서 전원 코드를 뽑습니다.  
사용설명서에 없는 문제는 전문 서비스 담당자에게 서비스나 수리를 문의해 주십시오.

### ⚠ 주의 표면고열

- 복합기 내부가 뜨거울 수 있습니다. 뜨거운 부품 때문에 다치지 않도록 표면이 식도록 두었다가 나중에 만지십시오.

### ⚠ 경고 감전위험

- 복합기를 설치한 후 시스템 보드에 접근하거나 하드웨어 또는 메모리 옵션 장치를 설치할 경우 복합기를 끄고 콘센트에서 전원 코드를 뽑은 후 작업을 수행해 주십시오. 복합기에 다른 장치가 연결되어 있는 경우 다른 장치도 끄고 복합기에 연결된 케이블을 분리해 주십시오.
- 이 제품은 엄격한 국제 안전 표준을 만족하는 구성품을 사용하여 설계 테스트를 통과하고 승인 되었습니다.  
일부 부품의 안전 기능은 명확하지 않을 수 있습니다.  
해당 제조 업체는 다른 교체 부품의 사용에 대해 책임을 지지 않습니다.
- 복합기 외부를 청소할 때는 감전의 위험을 방지하기 위해 콘센트에서 전원 코드를 뽑고 복합기에 연결된 모든 케이블을 뽑은 후 진행해 주십시오.

**⚠ 주의** 내부 레이저 방사

- 최대 평균 방사선 파워 : LSU의 레이저 흡에서 최대 0.26  $\mu$ W(1등급)
- 파장 : 780~790 nm
- 복합기 내부에는 775~800 nm의 전자파 영역에서 작동하는 최대 15  $\mu$ W 출력을 가진 갈륨비화물 3D 등급 레이저가 포함되어 있습니다.
- 복합 레이저 다이오드와 스캐닝 다각형 미러는 LSU에 장착되어 있습니다.
- LSU는 현장 서비스 품목이 아닙니다. 그러므로 LSU는 어떤 상황에서도 개방되어서는 안됩니다.

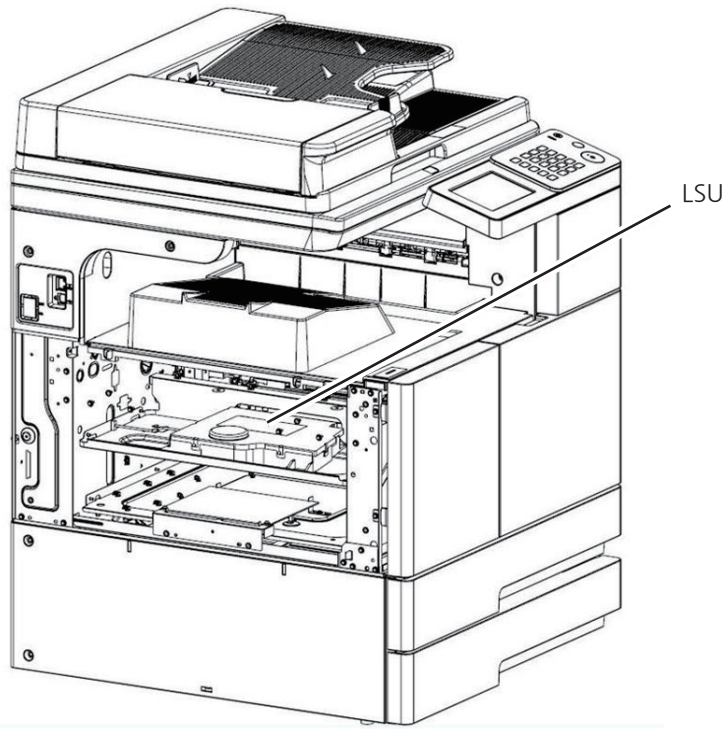

## 5. 고지사항

### ❖ 소음 방출 수준

다음 수치는 ISO 7779에 따라 측정되었으며 ISO 9296에 적합한 것으로 보고 되었습니다.  
구입하신 제품에는 없는 모드도 있습니다.

1미터 평균 음압 (dBA)	
동작중	69 dBA 이하
대기중	48 dBA 이하

### ❖ 온도 정보

사용 온도	10 °C ~ 30 °C
선적 및 보관 온도	-10 °C ~ 40 °C

### ❖ 제품 폐기

복합기 및 소모품을 일반 가정 용품을 폐기하는 방식으로 폐기하지 마십시오.  
폐기 또는 재활용과 관련된 사항은 구입 대리점에 문의해 주십시오.

### ❖ 레이저 고지 사항

복합기는 미국에서 DHHS 21 CFR Subchapter J의 요구 사항을 준수하며 이외 지역에서 IEC 60825-1:2007의 요구 사항을 준수하는 Class 1 레이저 제품으로 승인되었습니다. Class 1 레이저 제품은 위험한 제품으로 간주되지 않습니다.

이 레이저 시스템 및 복합기는 정상적인 작동 및 수리시 또는 제시된 서비스 조건 하에서 사용자가 Class 1 수준 이상의 레이저 방사에 노출되지 않도록 설계되었습니다.

### ❖ 전자파 고지사항

이 제품은 A급 복합기에 해당됩니다.

A급 복합기 : 이 복합기는 업무용(A급) 전자파 적합복합기로서 판매자 또는 사용자는 이 점을 주의하시기 바라며 가정 외의 지역에서 사용하는 것을 목적으로 합니다.

### ❖ 전원 소비량

제품 전력 소비량

다음 표에 제품의 전력 소비량 특성이 나와 있습니다.

모드	설명	전력 소비량(W)
인쇄 모드	전자 입력 데이터에서 종이 문서 출력을 생성하는 중입니다.	830W 이하
대기 모드	인쇄 작업을 기다리는 중입니다.	150W 이하
절전 모드	에너지 절약 모드에 있습니다.	4.2W 이하
오프 모드	플러그가 콘센트에 꽂혀 있지만 스위치는 꺼져 있습니다.	0.1W 이하

위의 표에 표시된 전력 소비량은 시간에 따른 평균 측정치입니다.

순간 전력 소비량은 평균보다 상당히 높을 수 있습니다.

**노트**

- 자동적으로 절전 상태가 되도록 시간을 설정하는 것이 가능합니다.  
자세한 내용은 P. 6-2 「1.1 기본 설정」의 전원절약을 참고해 주십시오.
- 다음의 경우에는 절전모드로 전환이 되지 않습니다.
  - 전면 또는 우측 커버 열림 화면이 표시되었을 때
  - 고장 수리 표시가 점등 되었을 때
  - 용지걸림이 있을 때
  - 토너 보급 표시가 점등 되었을 때
  - 토너 보급중일 때
  - 초기설정/카운터 화면이 표시되어 있을 때
  - 정작 예열 중 일 때
  - 팩스/프린터 등 기타 기능이 작동중 일 때
  - 인쇄 도중에 작동이 중지 되었을 때
  - 온후 다이얼을 사용하고 있을 때
  - 수신처, 그룹 다이얼 기능을 사용하고 있을 때
  - 상태 LED가 점멸하고 있을 때

**❖ 비활성모드**

비활성 모드가 있는 제품의 경우 비활성 모드에서도 소량의 전력이 소모되므로 전력 소비를 완전히 중단시키려면 전기 콘센트에서 전원 코드를 뽑아 주십시오.

**❖ 총 에너지 사용량**

제품의 총 에너지 사용량을 계산해 두면 유용할 수 있습니다.  
전기 사용료는 와트(W) 단위로 청구되므로 에너지 사용량을 계산하려면 제품이 각 모드에서 소비한 시간을 전력 소비량에 곱해야 합니다.  
총 에너지 사용량은 각 모드의 에너지 사용량을 모두 합한 것입니다

**❖ 결로현상**

주변 온도의 급격한 변화가 있는 경우 기계의 내외부에 미세한 물방울이 맺힐 수 있습니다.  
외부의 물방울은 닦아 주시고 내부의 물방울은 복합기의 커버 혹은 자동 양면 원고 이송기(ARDF)를 연 상태에서 물방울이 사라질때까지 기다려 주시기 바랍니다.

**❖ 대응하는 USB 메모리**

이 기기에 연결할 수 있는 USB 메모리의 사양은 다음과 같습니다.

항목	대응
인터페이스	USB(2.0/1.1) 인터페이스에 대응하는 것
포맷 형식	FAT32 형식으로 포맷되어 있는 것
보안	암호화나 암호 잠금 등의 보안 기능이 추가되어 있지 않거나, 또는 OFF로 할수 있는 것
메모리 용량	상한 없음 <ul style="list-style-type: none"> <li>• USB 메모리에 따라서는 사용할 수 없는 경우가 있습니다.</li> <li>• 복수 드라이브로써 인식되는 경우에는 사용할 수 없습니다.</li> </ul>

이 기기에 USB 메모리를 연결할 때는 다음 사항에 주의하십시오.

- 제어판 가까운 측면에 있는 USB 커넥터를 사용하십시오.
- USB 메모리에 저장 중이거나 USB 메모리내 파일의 인쇄 중에는, USB 메모리를 빼지 마십시오.

- USB 메모리 이외의 USB 기기(하드 디스크, USB 허브 등)는 사용하지 마십시오.
- 이 기기가 기동중으로, 제어판에 모래 시계 표시가 나올 때 USB 메모리를 꽂거나 빼지 마십시오.
- USB 메모리를 꽂은 직후에 빼지 마십시오.
- 한국에서는 KC 인증품을 기타국가에서는 FCC와 CE Mark가 표시된 인증품을 사용할 것.

❖ 레이저 안전

CDRH(의료기기방사선보건센터 Center for Devices and Radiological Health)에서는 현장에서 레이저 유니트의 수리를 금합니다. 레이저 유니트는 공장이나 필요한 장소에서만 수리할 수 있습니다. 레이저 유니트는 자격을 갖춘 고객서비스 기술자가 교환할 수 있고 레이저 유니트의 내부 부품들은 현장에서 교환할 수 없습니다. 따라서 고객서비스 기술자는 레이저 유니트의 부품을 교환해야 할 경우 레이저 유니트를 공장이나 서비스 센터로 반송해야 합니다.

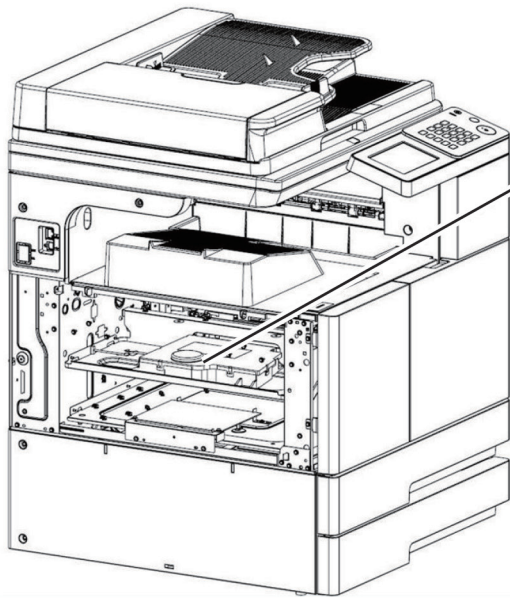

⚠	<p>주 의 : 이 곳을 열면 눈에 보이지 않는 등급 3B(또는 3R) 레이저 광선이 나옵니다. 광선에 노출을 피해 주십시오.</p> <p>注 意 : 打开时有3B(或3R)类不可见激光辐射, 避免光束照射。</p> <p>注 意 : 打開時有看不見的雷射光束等級是3B(或3R), 應避開雷射光束的照射。</p> <p>注 意 : この装置はクラス3B(または3R)の不可視レーザー光線を放射します。直射を避けましょう。</p> <p>CAUTION : CLASS 3B(OR 3R) INVISIBLE LASER RADIATION WHEN OPEN. AVOID EXPOSURE TO THE BEAM.</p> <p>VORSICHT : KLASSE 3B(ODER 3R) UNSICHTBARE LASERSTRAHLUNG WENN ABDECKUNG GEÖFFNET NICHT DEM STRAHL AUSSETZEN.</p> <p>ADVARSEL : KLASSE 3B(ELLER 3R) USYNLIG LASERSTRÅLING NÅR DEKSEL ÅPNES. UNNGÅ EKSPONERING FOR STRÅLEN.</p> <p>VARO : AVATTAESSA OLET ALTIHINA LUOKAN 3B(TAI 3R) NÄKYMÄTTÖMÄLLI LASERSÄTELYLLE. ÄLÄ KATSO SÄTEESEEN.</p> <p>ADVARSEL : USYNLIG KLASSE 3B(ELLER 3R) LASERSTRÅLING VED ÅBNING. UNDGÅ UDSÆTTELSE FOR STRÅLING.</p> <p>VARNING : OSYNLIG LASERSTRÅLING KLAS 3B(ELLER 3R) NÄR DENNA DEL AV ÖPPNAD. STRÅLEN ÄR FARLIG.</p>
---	---

📌 노트

- 주의 라벨 또는 표기를 제거하지 마십시오. 어떤 주의 라벨이나 주의 표기가 더러워진 경우에는 반드시 청소해서 판독할 수 있도록 해 주십시오. 만약 그것들을 읽기 쉽도록 할 수 없거나 주의 라벨이나 표기가 손상된 경우에는 서비스를 요청해 주십시오.

❖ 무선 LAN 규격(Wifi 키트는 옵션)

당해 무선설비는 전파혼선 가능성이 있으므로 인명안전과 관련된 서비스는 할 수 없습니다.



## 6. Wifi 모듈 고지사항

이 모듈은 Sindoh 모델들만 호환되는 Wifi 모듈이 포함되어 있습니다.

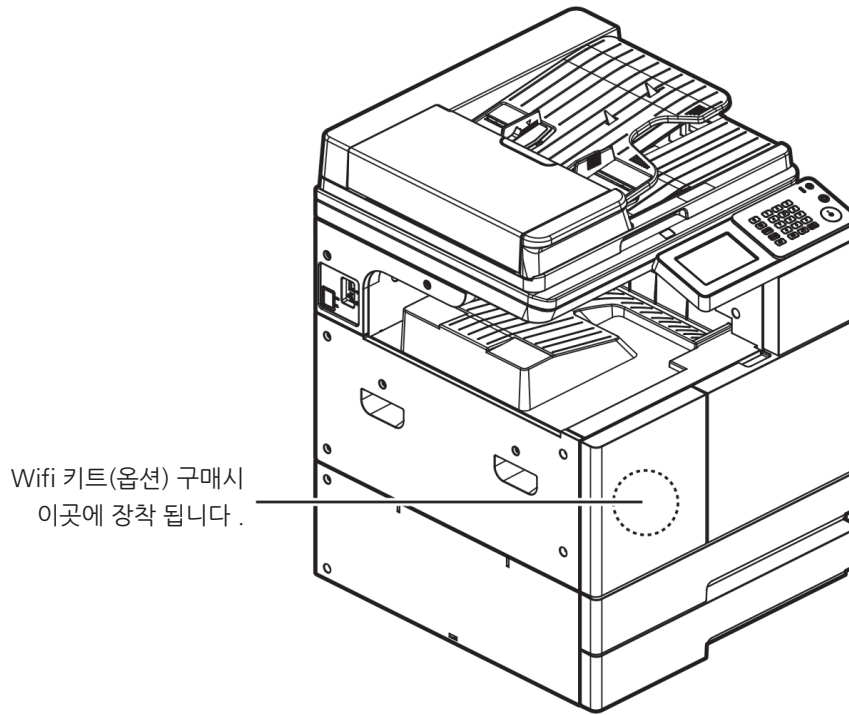

### 중요

- 이 모듈은 전파간섭을 일으킬 수 있기에 인명과연관된서비스에는 사용할 수 없습니다.
- 이 모듈이 물이나 습기 또는 기타 액체류에 의해 손상되지 않도록 주의해 주십시오.
- 이 모듈이 직사광선이나 뜨거운 온도 또는 불에 의해 손상되지 않도록 주의해 주십시오.

### 경고

- 이 모듈을 임의로 개조할 경우 고장에 대한 책임을 지지 않습니다.

### 주의

- 이 모듈은 FCC 무선 주파수 허용 기준을 초과한 전파가 사람에게 노출되는 것을 방지하기 위해 사람과의 접촉을 최소화 할 수 있는곳에 장착되었습니다.

### 중요

주파수	IEEE 802.11b : 2400MHz ~ 2484MHz IEEE 802.11g : 2400MHz ~ 2484MHz IEEE 802.11n(20MHz) : 2400MHz ~ 2483MHz IEEE 802.11n(40MHz) : 2400MHz ~ 2483MHz
출력 밀도	IEEE 802.11b : 10mW(10dbm)/MHz IEEE 802.11g : 10mW(10dbm)/MHz IEEE 802.11n(20MHz) : 10mW(10dbm)/MHz IEEE 802.11n(40MHz) : 10mW(10dbm)/MHz



채널수	IEEE 802.11b : 14 IEEE 802.11g : 14 IEEE 802.11n(20MHz) : 14 IEEE 802.11n(40MHz) : 9
변조 방식	IEEE 802.11b : DSSS/CCK IEEE 802.11g : OFDM IEEE 802.11n(20MHz) : OFDM IEEE 802.11n(40MHz) : OFDM
소비 전력	5V 500mA(Maximum)
치수	37.0mm X 28.0mm X 3.7 mm
사용 온도	0 ~ 60 ℃
보관 온도	-10 ~ 80 ℃



N410/MF Series  
사용설명서

복합기 사용을 위한 준비

1

# 1. 주요 기능

## 1.1 복사 기능

### 기본 복사

다양한 사이즈의 원고를 사용자가 원하는 용지에 복사할 수 있습니다.  
자세한 내용은 P. 2-3 「1) 원고」를 참고해 주십시오.

### 양면 복사

용지의 양면에 복사할 수 있습니다.  
자세한 내용은 P. 2-8 「5) 양면」을 참고해 주십시오.

### 집약 복사

문서 2, 4 페이지씩을 용지 한 장의 단면에 복사할 수 있습니다. 이 기능은 양면 복사 기능과 함께 용지를 더욱 절약할 수 있습니다. 자세한 내용은 P. 2-15 「9) 집약」을 참고해 주십시오.

### 신분증 복사

운전 면허증, 명함 등의 앞뒤 양면을 용지 한 장의 단면에 복사할 수 있습니다.  
자세한 내용은 P. 7-4 「2. 신분증 복사」를 참고해 주십시오.

### 회전 분류(교차 스택)

여러 부수를 복사하는 경우에 분류가 용이하도록 용지 방향을 바꾸어가면서 인쇄할 수 있습니다.  
자세한 내용은 P. 2-19 「회전소트」, P. 6-18 「용지/급지대 설정하기」을 참고해 주십시오.

## 1.2 스캔 기능

### 컴퓨터에서 스캔

TWAIN 호환 응용 프로그램을 이용해서 컴퓨터로의 스캔 작업을 할 수 있습니다.  
스캔된 파일은 응용 프로그램으로 전달되며 응용프로그램상에서 바로 편집 및 저장을 할 수 있습니다.  
자세한 내용은 P. 4-3 「2. 컴퓨터로 문서 스캔하기」를 참고해 주십시오.

### 복합기 본체에서 스캔

복합기 본체에서 스캔한 이미지는 아래의 방법으로 저장할 수 있습니다.

- USB 이동식 메모리에 저장
- E-mail로 송부
- FTP 서버에 저장
- WebDAV로 전송
- 공유폴더에 저장

저장되는 파일 형식은 JPEG, PDF, TIFF 입니다.  
자세한 내용은 P. 4-9 「4. 스캔 설정하기」를 참고해 주십시오.

## 1.3 프린터 기능

### 컴퓨터에서 프린트

사용자 컴퓨터에 복합기 드라이버를 설치하면 프린터 기능을 사용할 수 있습니다.  
자세한 내용은 P. 3-4 「1.2 프린터 드라이버에서 사용 가능한 옵션 업데이트」를 참고해 주십시오.

### USB 이동식 메모리에서 프린트

복합기에 직접 USB 이동식 메모리나 하드 디스크(HDD)를 연결하여 저장된 파일을 출력할 수 있습니다.  
출력할 수 있는 파일 형식은 PDF 문서 파일과 JPEG, PNG, TIFF 등의 이미지 파일입니다.  
자세한 내용은 P. 3-8 「3. USB 이동식 메모리로 인쇄하기」를 참고해 주십시오.



- 이미지 파일의 압축 방식에 따라 일부 파일은 지원되지 않을 수 있습니다

## 1.4 팩스 기능(옵션)

### 보안 기능

이 복합기는 “보안 송신 및 보안 수신”의 향상된 보안 기능을 갖추고 있습니다.  
보안 암호를 입력해야 하는 “보안 송/수신” 기능을 이용하면 해당 암호를 입력해야만 송/수신이 가능합니다.

### G3 및 JBIG, 고속 문서 스캔 기능 및 신속한 메모리 전송 기능

ITU-T(국제전기통신연합 전기통신표준화부문) V.34에 근거한 내장형 33.6Kbps 팩스 모뎀은 G3 통신방식을 지원함으로써 일반 전화선에서 2~3초 만에 송신이 완료되는 초고속 전송을 가능하게 합니다. 또한 새로운 표준 압축 포맷인 JBIG을 채택하고 있어서 화상 이미지가 포함된 문서들도 초고속으로 전송할 수가 있습니다.

### 문서 방향 회전 송수신

문서 방향이 용지 방향과 다른 경우에는 문서 이미지를 용지의 방향에 맞추어서 자동으로 90 회전시켜 인쇄합니다.  
저장된 문서 또한 90 회전시킨 후 송신이 이루어집니다. 따라서 용지 크기나 상대방 팩스의 문서 방향에 관계없이 송수신이 가능합니다.

### 놀라운 3중 작동 기능

복합기가 메모리 송수신이나 복사 인쇄를 하는 도중일지라도 작동 기능이나 다음의 송신 작업을 설정할 수 있습니다.

### 팩스 전달 기능

수신된 팩스 문서를 특정 수신처로 전달할 수 있습니다.  
따라서 사무실로 전송된 팩스를 외부 근무처나 가정 등 사무실 이외의 장소에서 수신할 수가 있기 때문에 사업 기회를 놓치거나 기회가 무산되는 것을 방지할 수 있습니다.

### 송신 리포트

상대방에게 팩스 송신이 성공적으로 이루어졌는지 확인하기 위한 송신 결과를 자동으로 인쇄할 수 있습니다.  
송신 결과 리포트는 모든 송신에 대해서 인쇄하도록 설정할 수도 있고 에러상황에만 인쇄하도록 설정 할 수도 있습니다.  
자세한 내용은 P. 6-10 「1.3 리포트」를 참고해 주십시오.

## 2. 부품의 명칭 및 기능

### 2.1 외장 부품

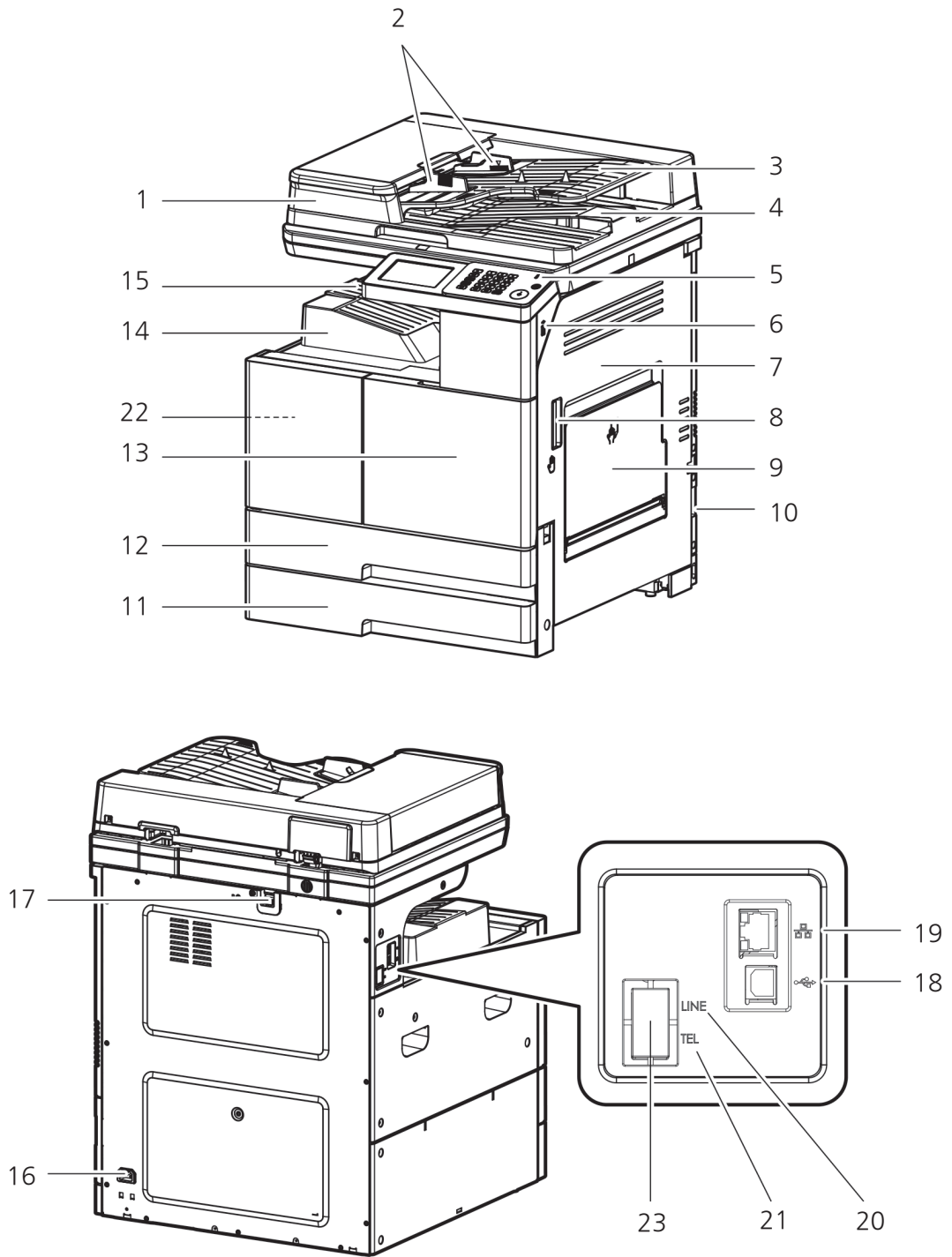

번호	명칭	설명
1	자동 양면 원고 이송기 (ARDF)	이 손잡이로 자동 양면 원고 이송기(ARDF)를 엽니다.
2	원고 가이드	이 가이드를 조정하여 원고 폭에 맞춥니다.
3	원고 급지대	스캔할 면이 위로 향하도록 원고를 놓습니다.
4	원고 배지대	원고가 배출됩니다.
5	LED 램프	램프의 색깔로 복합기 동작 상태를 알 수 있습니다. - 정지된 녹색 : 작업할 준비가 되어 있습니다. - 움직이는 녹색 : 작업 중입니다. - 빨간색 : P. 9-13 「4. 에러 메시지」를 참고해 주십시오.
6	USB	외장 USB를 복합기에 연결할 경우에 사용합니다.
7	양면 커버	이 커버를 열어서 걸린 용지를 제거하거나 정착 유닛을 교체합니다.
8	양면 커버 레버	이 레버로 양면 커버를 엽니다.
9	MPT(수동 급지대)	용지 급지대에 들어 있는 용지와 다른 종류의 용지를 사용해서 복사나 인쇄를 하는 경우에 사용합니다. MPT(수동 급지대)를 사용하려면 위쪽을 당겨서 엽니다.
10	전원 스위치	전원을 켜려면 "I" 을 눌러 주십시오.
11	급지대2	용지를 공급합니다. 용지 급지대 3, 4는 옵션입니다.
12	급지대1	용지를 공급합니다. 용지 급지대 3, 4는 옵션입니다.
13	전면 커버	이 커버를 열어서 카트리지, 드럼/현상 유닛을 교체합니다.
14	배지 급지대	복사나 인쇄된 용지가 여기로 배출됩니다.
15	조작부	작동을 위한 각종 버튼과 LCD로 구성됩니다.
16	전원 소켓	전원 코드를 연결합니다.
17	ARDF 커버	ARDF를 연결한 후 케이블 통과를 위한 커버입니다.
18	USB-B	USB 케이블로 복합기를 컴퓨터에 연결하는 경우에 사용합니다.
19	이더넷 커넥터	이더넷 인터페이스 케이블로 네트워크 연결 장치에 연결합니다.
20	LINE	전화선을 연결합니다.(옵션)
21	TEL	전화기를 추가로 연결합니다.(옵션)
22	Wifi 키트	Wifi를 사용가능합니다.(옵션)
23	FAX 키트	FAX를 사용 가능합니다.(옵션)

## 2.2 내장 부품

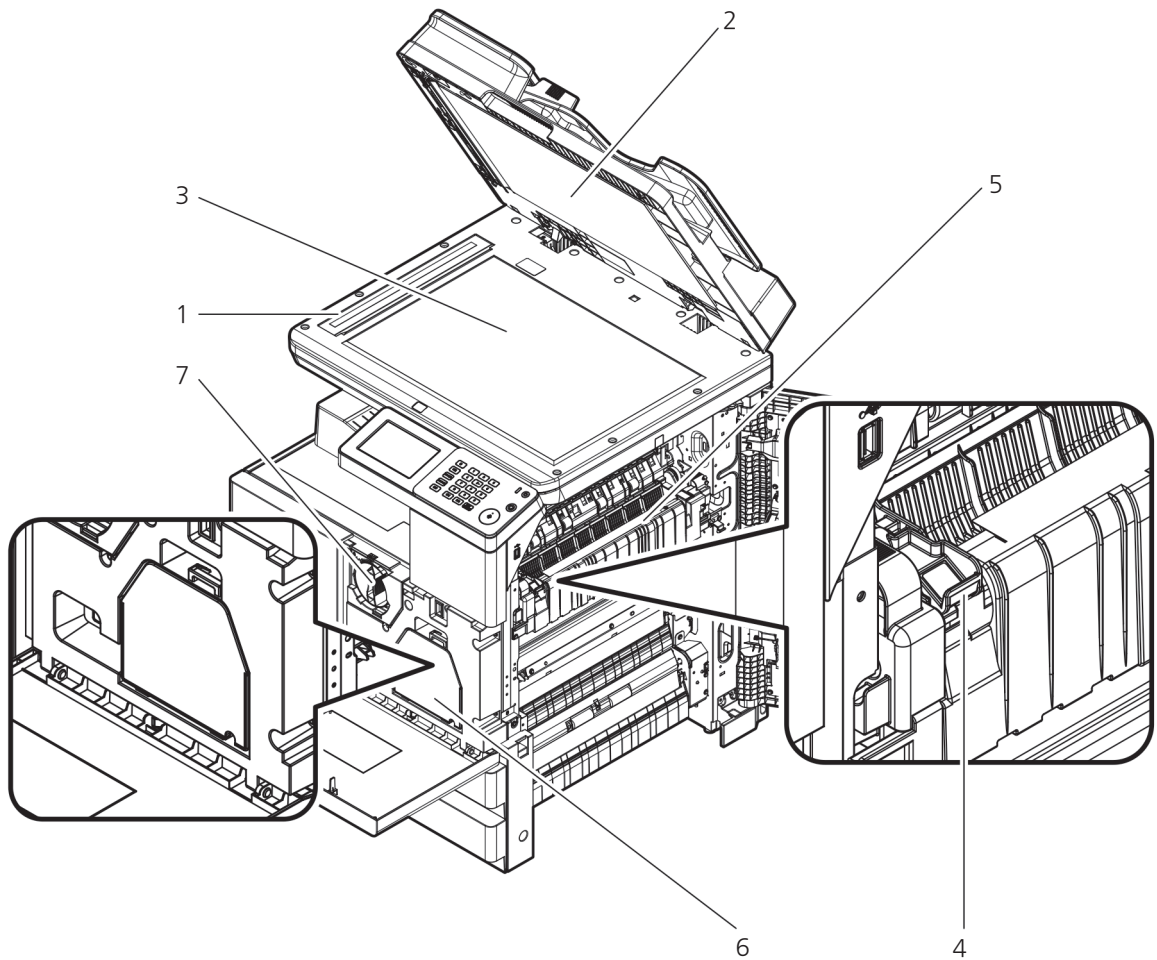

번호	명칭	설명
1	ARDF 유리	자동 양면 원고 이송기(ARDF)에서 보내진 원고가 여기서 스캔됩니다.
2	원고 패드	원고를 올바른 위치에 고정시킵니다.
3	원고대 유리	스캔할 면이 아래로 향하도록 원고를 놓습니다.
4	정착 유니트 커버 손잡이	정착 유니트에 걸린 용지를 제거하려면 이 손잡이를 잡고서 정착 유니트 커버를 엽니다.
5	정착 유니트	복합기의 작동 중에는 정착 유니트가 뜨거워집니다. 화상을 입지 않도록 주의해 주십시오.
6	현상/드럼 유니트	손으로 만지지 마십시오. 인쇄 품질을 저하시킬 수 있습니다.
7	토너 유니트	기기에 토너를 공급합니다.



## 2.3 옵션 부품

이 복합기에 제공되는 옵션 부품들을 설명합니다.

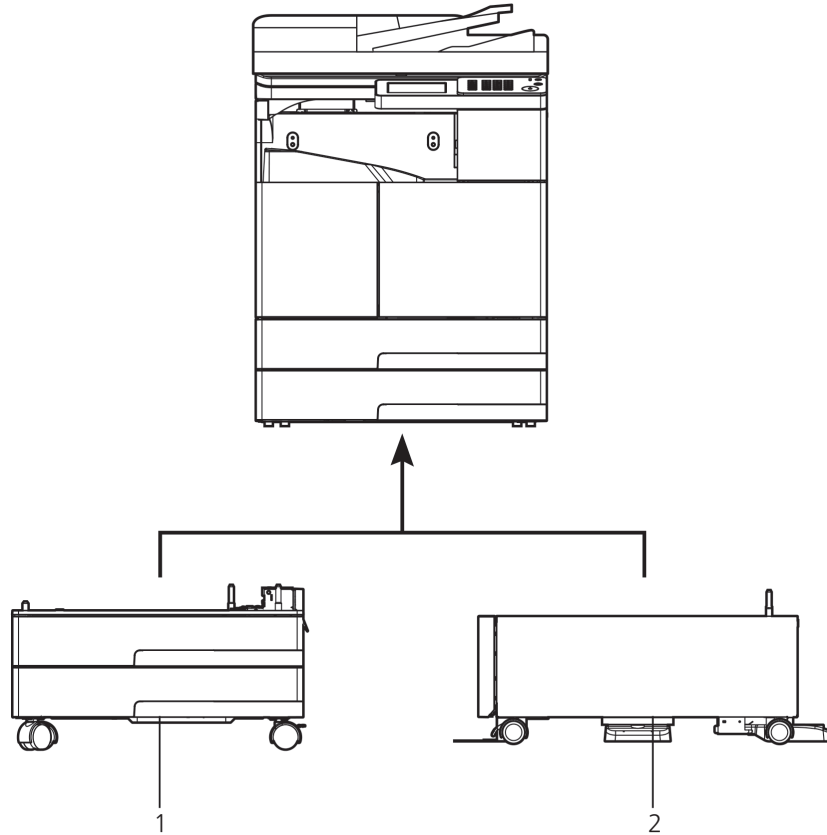

번호	명칭	설명
1	옵션 급지대 (N610PB2)	500매 급지대2단으로 구성되어 있습니다.
2	테이블 (N410TB)	바닥에 본체를 설치할 때 사용합니다.
3	Wifi 설치 장치 (N410WN)	와이파이를 이용해 통신을 합니다. 옵션 구성 요소는 장치안에 조립 되기에 위 그림에 표시하지 않았습니다.
4	팩스 설치 장치 (N410FKT)	팩스 장비로 이 장치를 작동시키는데 사용합니다. 옵션 구성 요소는 장치안에 조립 되기에 위 그림에 표시하지 않았습니다.

이 복합기에 제공되는 옵션 부품들을 설명합니다.

### 3. 조작부

조작부에 있는 부품들의 명칭 및 기능을 설명합니다.

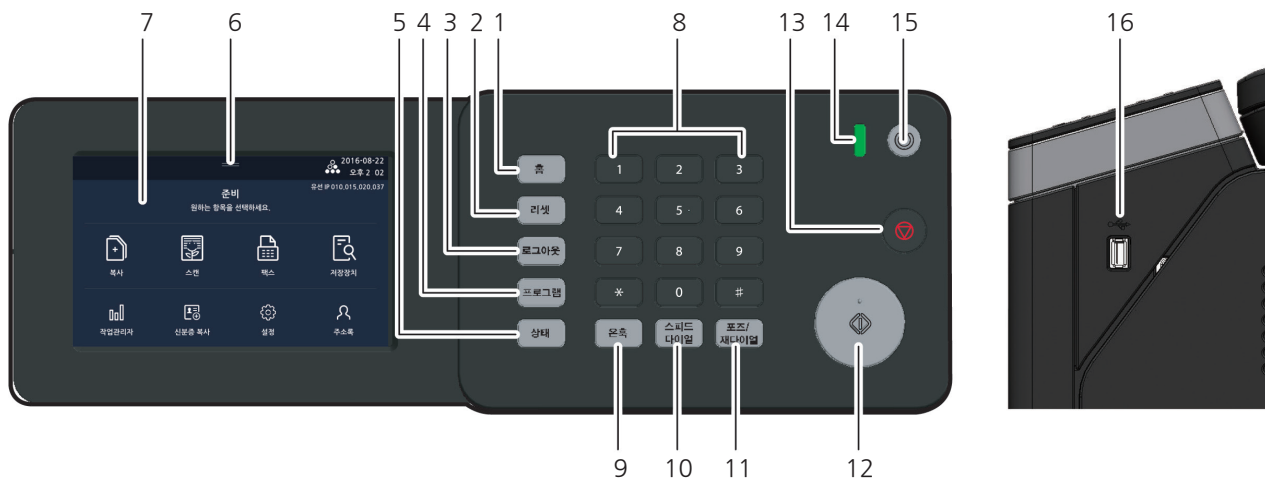

번호	명칭	설명
1	【홈】 버튼	각 모드 진입 후 홈 화면으로 이동할 때 사용합니다.
2	【리셋】 버튼	설정 항목을 기본 설정값으로 초기화하는 경우에 사용합니다.
3	【로그아웃】 버튼	로그인하여 복합기 사용을 마치고 로그아웃 할 때 사용합니다.
4	【프로그램】 버튼	프로그램 화면으로 이동할 때 사용합니다.
5	【상태】 버튼	상태 표시 화면을 표시할 때 사용합니다.
6	[ = ]	토너 잔량, 용지 크기 등 복합기의 상태를 표시합니다.
7	LCD 화면	복합기 설정을 위한 각종 메시지와 화면을 표시합니다.
8	【숫자】 버튼	복사 부수, 팩스 번호 등의 숫자를 입력하는데 사용합니다.
9	【온훅】 버튼	【팩스】 수동 송신시 사용하며 상대방에게 전화를 걸 때 【온훅】 상태로 가기 위해 사용합니다.
10	【스피드 다이얼】 버튼	팩스 송신시 자주 사용하는 번호를 【스피드 다이얼】에 저장하여 빠르게 송신할 수 있습니다.
11	【포즈/재다이얼】 버튼	팩스 수신처 번호를 입력 중에는 【포즈】로 동작하며, 수신처 번호가 전혀 입력되지 않은 상태에서는 【재다이얼】로 동작하여 최근 10개의 수신처 목록에서 선택할 수 있습니다.
12	【▶】 버튼	진행중인 작업을 시작하는 경우에 사용합니다.
13	【⊘】 버튼	진행중인 작업을 취소하거나 현재 입력 중인 내용을 전체 삭제하는 경우에 사용합니다. 팩스 번호 입력의 경우 현재 입력 중인 내용을 한글자씩 삭제하는 경우에 사용합니다.
14	【LED】	복합기의 상태를 표시합니다. 정상 상태의 경우 녹색, 이상 상태의 경우 적색을 표시합니다.
15	【⏻】 버튼	절전 또는 최대 절전 모드를 활성화 하며, 절전모드나 최대 절전모드일 때는 준비상태로 복귀 시킵니다. - 짧게 누름 : 절전모드 - 길게 누름(2초 이상) : 최대 절전모드
16	USB	외장 USB를 복합기에 연결할 경우에 사용합니다.

 노트

- 절전 모드에서도 메모리에 저장된 문서의 송신, 팩스 수신, 다른 컴퓨터로부터 인쇄 작업의 수신은 가능합니다.
- 다음의 경우에는 복합기가 절전 모드로 전환하지 않습니다.
  - 문서를 스캔하고 있는 경우
  - 복사본이나 팩스를 인쇄하고 있는 경우
  - PC 프린트를 하고 있는 경우
  - 용지 걸림이나 토너 부족 등의 프린터 에러가 발생한 경우
  - 팩스를 송신하고 있는 경우
- 다음의 경우에는 자동으로 절전 모드를 종료합니다.
  - 팩스를 수신하는 경우
  - 컴퓨터로부터 인쇄 작업을 수신하는 경우
  - ARDF 원고대에 종이를 세팅하는 경우
  - LCD 또는 버튼을 누를 경우

## 4. 문자 입력하기

이메일 주소나 FTP 주소, 파일 이름 등 직접 입력이 필요한 경우 LCD화면에 가상 키보드가 나타납니다. 이 가상 키보드를 이용하여 문자, 숫자, 특수 문자들을 입력합니다.

### 4.1 직접 입력 화면

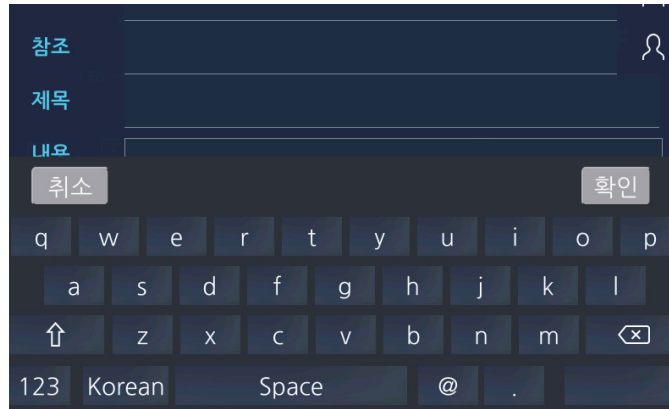

LCD 화면상 메뉴에서 입력을 할 수 있는 부분을 누르면 가상 키보드가 나타납니다.

번호	명칭	설명
1	[123] 키	숫자 및 특수 문자 입력 화면으로 전환합니다.
2	[Korean] 키	한글입력, 영문입력 모드로 전환합니다.
3	[↕] 키	영문 모드인 경우 소문자와 대문자 입력 모드를 전환합니다. 한글 모드인 경우 단자음과 쌍자음 입력 모드를 전환합니다.

### 4.2 문자 입력 화면

입력한 글자들을 표시합니다.

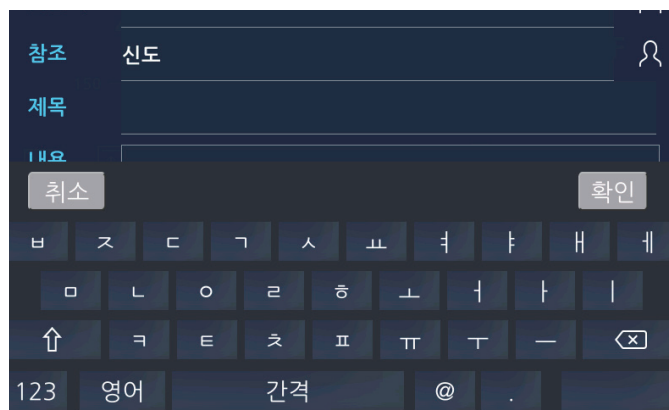

### 4.3 알파벳 입력(English Word input)

[영어]를 눌러 주십시오. 영문 입력 화면으로 전환됩니다.

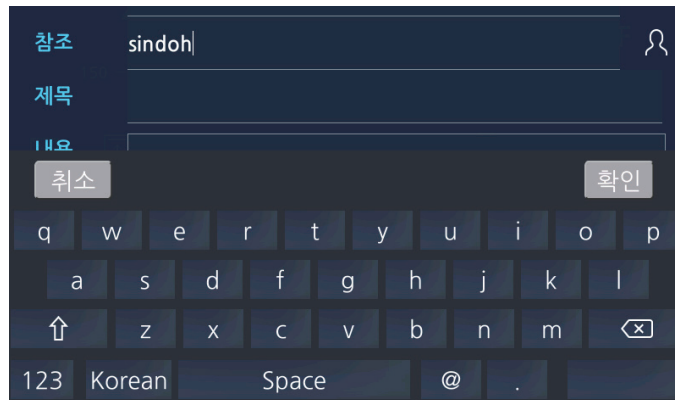

### 4.4 숫자 및 기호 입력(Digit or symbol Word input)

LCD화면에서 왼쪽 하단의 [123]을 눌러 주십시오. 숫자 및 특수문자 입력 화면으로 전환합니다.

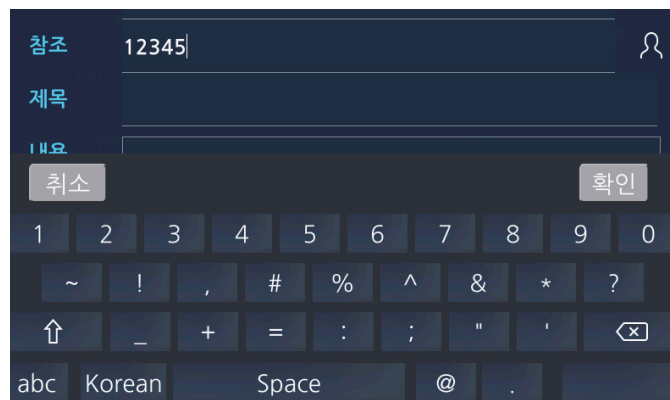

### 4.5 한글 입력(Back to Korean)

LCD화면에서 왼쪽 하단의 [Korean]을 눌러 주십시오. 한글 입력 화면으로 전환합니다.

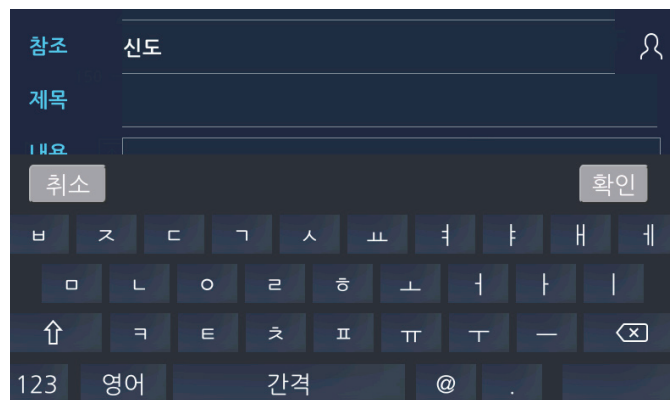

## 4.6 문자 수정하기(Change word)

글자를 수정하려면 [ⓧ] 키를 이용해 마지막 글자부터 수정하려는 글자까지 지운 후 다시 입력해야 합니다.

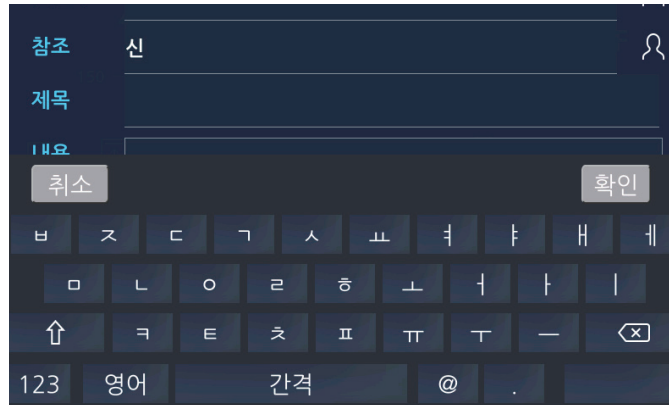

## 5. 기본 설정

### 5.1 기본 설정 사항

복합기를 사용하기 전에 필요한 사항들을 설정합니다.

본 복합기는 외부인터페이스에 대하여 인가되지 않은 접근으로부터의 보호를 제공하고 있으며 또한 물리적으로 안전한 환경에 위치해야 하며, 인가되지 않은 물리적 접근으로부터 보호됨을 보장합니다. 관리자는 조직의 보안정책 및 절차를 준수하고, 복합기의 지침과 설명서에 따라 올바르게 구성하고 운영함을 보장해야 합니다. 그리고 관리자는 관리자의 권한을 남용하지 않으며 적절한 주기로 감사기록을 검토해야 합니다. 또한, 사용자는 조직의 보안정책 및 절차를 숙지하고 정책과 절차 준수를 위한 교육 이수 및 역량을 보유하고 있어야 합니다.

본 복합기의 운영환경은 다음과 같습니다.

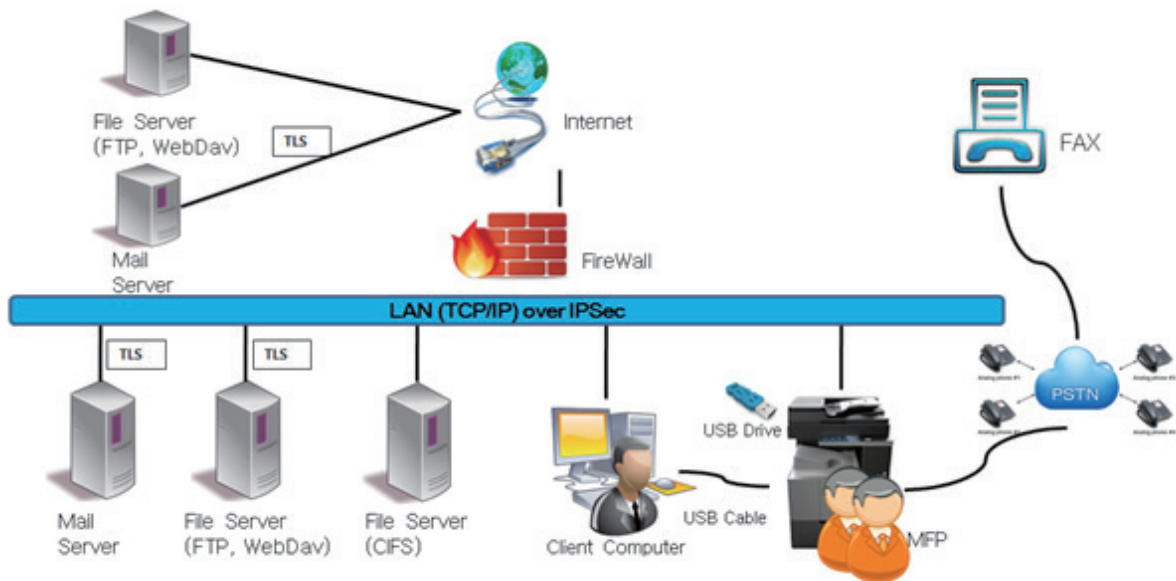

## 언어 설정하기

[설정]-[일반설정]-[언어설정]을 선택하여 LCD화면에 표시되는 사용 언어를 설정합니다.  
(자세한 내용은 P. 1-16를 참고해 주십시오)

## 시간 설정하기

[설정]-[관리자]-[기본설정]을 눌러 올바른 시각 표시를 위한 설정을 합니다.  
기기의 시각은, 기기가 네트워크에 연결되어 있는 경우 네트워크 상의 NTP(Network Time Protocol, 시간 동기화 프로토콜) 서버와 동기화하여 자동으로 올바르게 맞춰집니다.

기기를 네트워크에 연결하지 않는 경우에는 시간을 직접 입력할 수 있습니다.  
자동으로 동기화되거나 직접 입력한 시간은 팩스 송신 기능, 통신 관리 기능 등의 모든팩스 기능에 적용됩니다.  
NTP동기화, NTP서버, 시간대설정, 시간설정(연도, 월, 일, 시, 분)을 입력합니다.  
(자세한 내용은 P. 1-17를 참고해 주십시오)

## 네트워크 설정하기

[설정]-[관리자]-[네트워크 설정]을 선택하여 아래와 같은 내용을 설정합니다.  
(자세한 내용은 P. 6-49 「7.6 네트워크 설정」을 참고해 주십시오)

- 1) 유선설정  
[설정]-[관리자]-[네트워크 설정]-[유선 설정]을 선택하여, IP 주소를 설정하고 IPv6와 Mac 주소를 확인합니다.
- 2) 무선 설정 : Wifi 키트(옵션)  
[설정]-[관리자]-[네트워크 설정]-[무선 설정]을 선택하여, 무선 네트워크 사용 여부와 IP 주소를 설정합니다.  
SSID, IPv6, Mac 주소를 확인합니다.
- 3) Wi-Fi direct 설정 : Wifi 키트(옵션)  
[설정]-[관리자]-[네트워크 설정]-[Wi-Fi direct]을 선택하여, Wi-Fi Direct 사용 여부와 함께 관련 설정을 합니다.
- 4) 네트워크 일반설정  
[설정]-[관리자]-[네트워크 설정]-[일반 설정]을 선택하여, '메일 전송 설정'과 '상태 메일 통보' 관련 설정을 합니다.
- 5) 포트활성화  
[설정]-[관리자]-[네트워크 설정]-[포트활성화]를 선택하여, 사용하고자 하는 네트워크 포트를 On/Off 합니다.
- 6) IP필터링  
[설정]-[관리자]-[네트워크 설정]-[IP필터링]을 선택하여, IP필터링 관련 항목을 설정합니다.(초기상태는 접속가능 IP목록이 공란이기 때문에, 모든 접속을 허가하지 않습니다. 사용하실 PC의 IP를 입력해주시시오.)
- 7) IPSec  
[설정]-[관리자]-[네트워크 설정]-[IPSec]을 선택하여 아래와 같이 설정하십시오  
IPSec은 IP기반 통신에서 인증 및 데이터 암호화 기능을 제공합니다.
  - IPSec 활성화/비활성화: IPSec 기능의 사용 여부
  - 비 IPSec 통신 허용: 비 IPSec 통신의 허용 여부
  - 암호화 모드: 인증(AH), 암호화(ESP), 인증 및 암호화(AH&ESP)
  - IKE 모드 설정: Main, Aggressive 모드
  - DH 교환 프로토콜: 1, 2, 5, 14, 15, 16, 17, 18 중 사용할 DH 그룹 번호
  - 해쉬 알고리즘: 인증에 사용할 알고리즘(SHA-1, SHA-2-256) 선택
  - 암호화 알고리즘: 암호화에 사용할 알고리즘(3DES, AES-128) 선택
  - IKE SA 주기: 0 또는 30~31,536,000초 입력
  - PFS 활성화: PFS 기능의 활성화 여부
  - IPSec IP/PSK: IPSec으로 통신할 IP 및 사용할 키 값 설정



## 8) SNMP

[설정]-[관리자]-[네트워크 설정]-[SNMP]을 선택하여, SNMP v1/v2c/v3 관련 설정을 합니다.  
SNMP 사용 시 보안이 강화된 SNMP 버전 3을 사용할 것을 권장하며, SNMP 버전 2를 사용하는 경우 Read community name을 기본값인 [public]에서 다른 문자열로 변경한 후 사용할 것을 권장합니다.

## 9) 관리자 접속가능 IP 제한

[설정]-[관리자]-[네트워크 설정]-[관리자 접속가능 IP제한]을 선택하여, IP제한 여부화 허용IP를 설정합니다.  
(초기상태는 접속가능 IP목록이 공란입니다. 관리자로 로그인하실 PC의 IP를 입력해주시시오.)

## 5.2 설정 모드 화면

**1** LCD 홈 화면에서 [설정]을 눌러서 설정 모드로 진입해 주십시오.

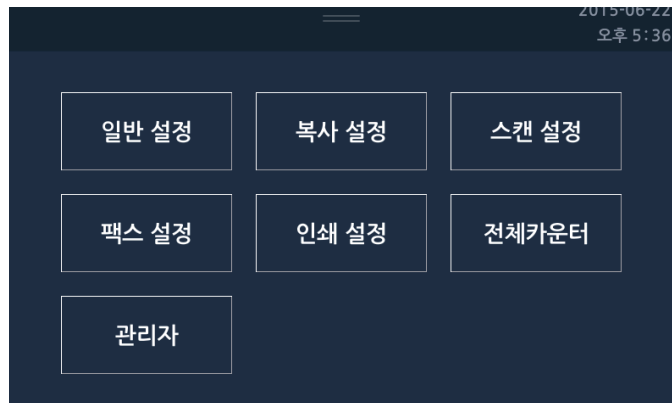
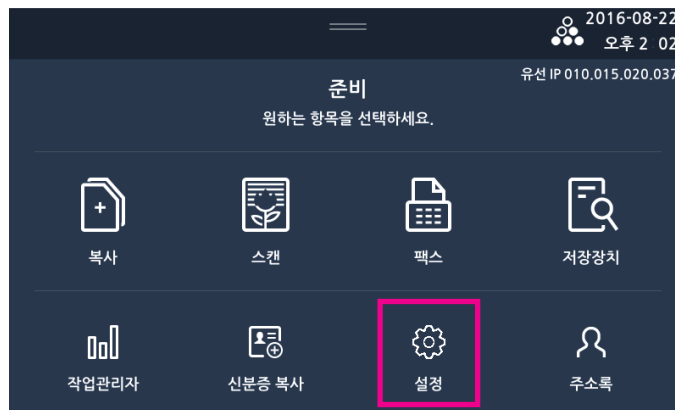

**2** 각 항목을 설정해 주십시오.

설정 사항을 적용하시려면 반드시 [저장]을 눌러 주십시오.

**3** 항목의 설정을 완료한 후 [홈] 버튼을 선택하면 홈 화면으로 돌아옵니다.

### 5.3 언어 설정하기

LCD 화면에 표시할 언어를 선택합니다.

1 LCD 홈 화면에서 [설정] → [일반설정] → [언어설정]를 눌러 주십시오.

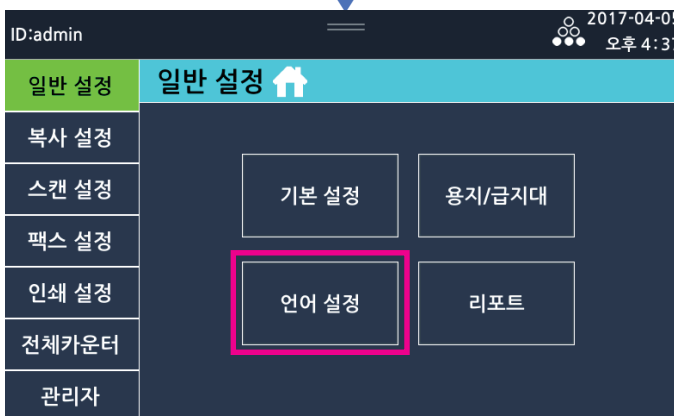
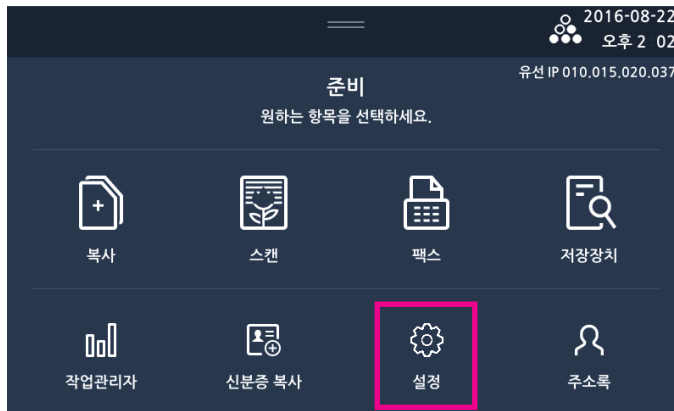

2 LCD 화면에 표시할 언어를 선택한 후 [저장]을 눌러 주십시오..

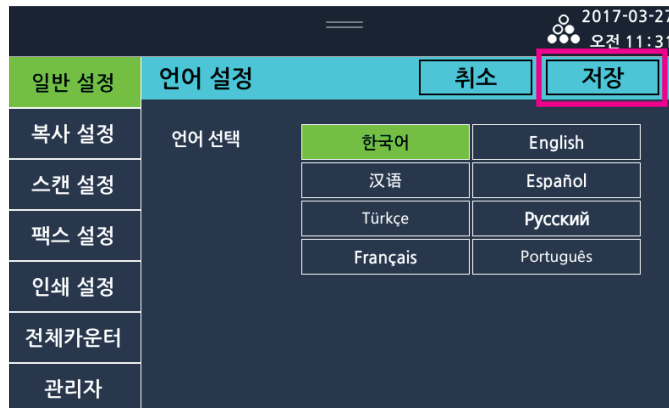

### 5.4 단위 설정하기

LCD 화면에 표시할 단위를 선택합니다.

1 LCD 홈 화면에서 [설정] → [일반설정] → [기본설정]에서 LCD 화면을 터치한 후 아래로 이동하여 [12-단위설정]에서 [mm] 또는 [inch]를 눌러 주십시오.

### 5.5 시간 설정하기

네트워크를 통한 NTP동기화를 할 경우, NTP동기화를 함으로 설정합니다. NTP동기화를 하지 않을 경우에는 시간설정에서 현재의 날짜와 시각(연도, 월, 일, 시, 분)을 설정합니다.

1 LCD 홈 화면에서 [설정] → [관리자] → [기본설정]을 눌러 주십시오.

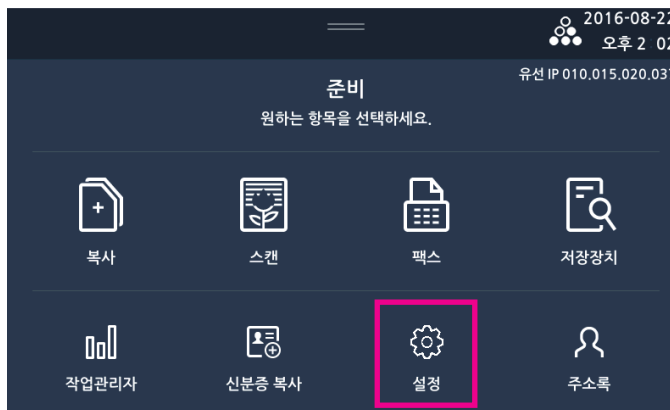

## 1 복합기 사용을 위한 준비

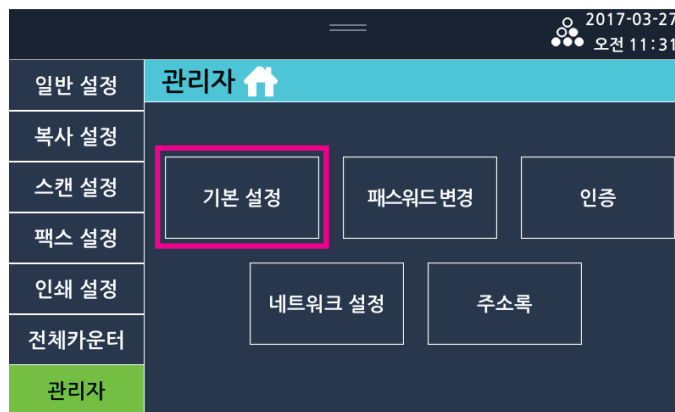
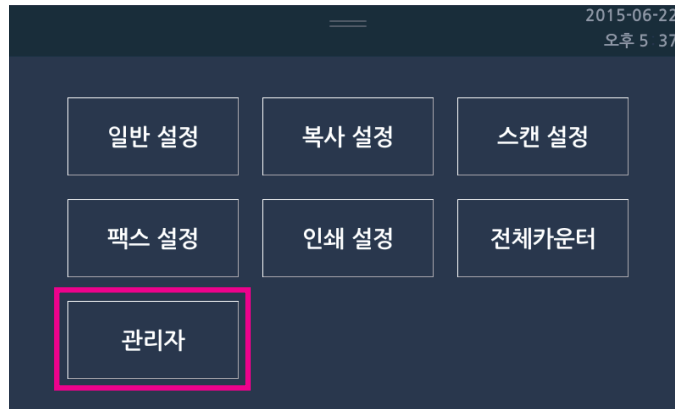

2 네트워크를 통한 NTP동기화로 시간을 맞추려면 [NTP동기화]를 [함]으로 설정 해 주십시오. 그리고 [시간 설정]에서 시간대를 알맞게 설정해 주십시오.

[NTP동기화]를 [안함]으로 설정하는 경우, [시간설정]에서 날짜와 시간, 그리고 시간대를 입력해 주십시오.

→ 날짜와 시간을 설정하려면 LCD화면에서 년, 월, 일, 오전/오후, 시, 분 칸을 선택한 후 입력하여 주십시오.

→ 시간대를 선택하시려면 [시간대 설정] 칸을 선택한 후 해당 시간대를 눌러 주십시오.

→ 시간대 변경 시 기기가 재부팅 합니다.

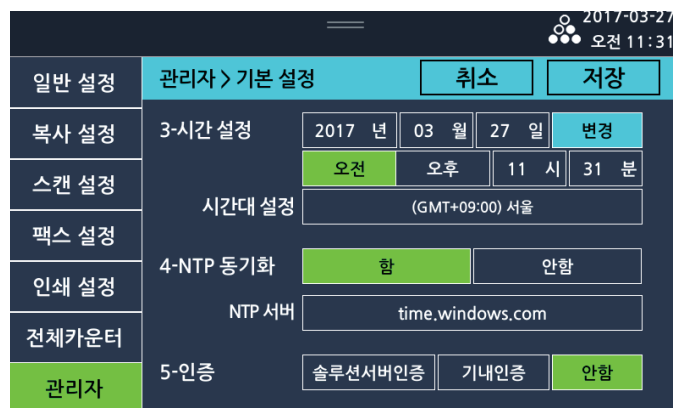

3 입력을 완료한 후 시간 설정 우측에 있는 [변경]을 눌러 주십시오.



- 복합기의 정확한 동작을 위해 시간을 정확하게 설정을 해 주십시오.

## 6. 원고 및 용지

### 6.1 원고 및 용지 크기

다음은 설명서에 설명된 원고 및 용지에 대한 표기를 설명합니다.  
원고 및 용지 크기를 표시할 때, Y는 폭을 나타내고, X는 길이를 나타냅니다.

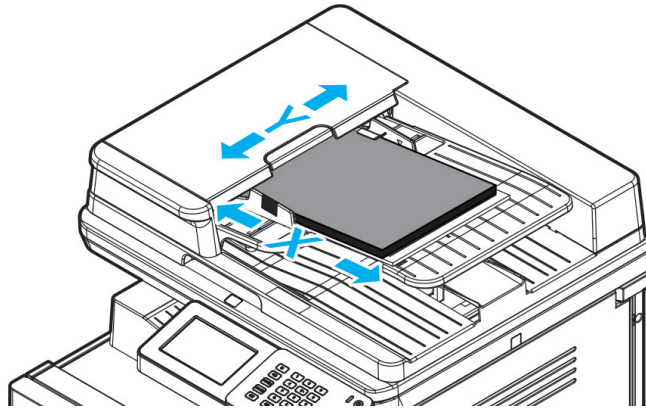

### 6.2 원고 및 용지 표기

☐는 폭(Y)보다 긴 길이(X)를 가진 용지 크기를 나타냅니다.

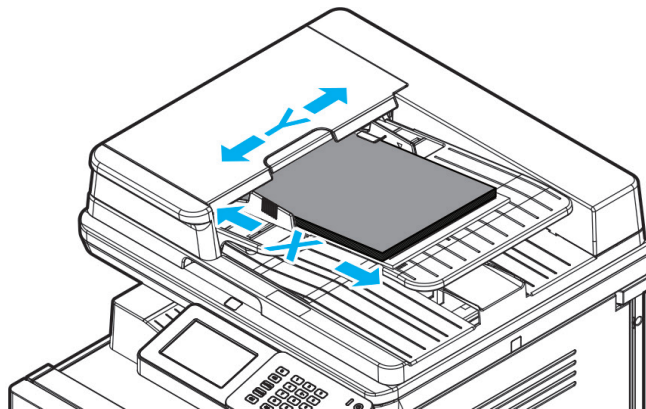

☐는 폭(Y)보다 짧은 길이(X)를 가진 용지 크기를 나타냅니다.

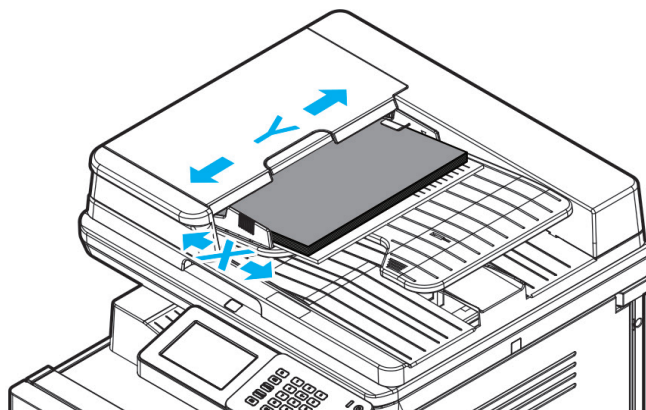

### 6.3 사용 가능한 원고

#### 자동 양면 원고 이송기(ARDF)에 사용 가능한 원고

아이템		사양
원고 종류	단면	보통용지(9-5/16lb ~ 34-1/16lb (35g/m <sup>2</sup> ~ 128g/m <sup>2</sup> ))
	양면	보통용지(9-5/16lb ~ 34-1/16lb (35g/m <sup>2</sup> ~ 128g/m <sup>2</sup> ))
	섞인 원고	보통용지(9-5/16lb ~ 34-1/16lb (35g/m <sup>2</sup> ~ 128g/m <sup>2</sup> ))
최대 원고 크기	A3 or Ledger (11 X 17) 팩스 : 11-11/16인치 X 39-3/8인치 (297mm X 1000mm)	
원고 공급 용량	최대 90매 (20 lb (75g/m <sup>2</sup> ))	

**중요**

- 아래와 같은 용지는 자동 양면 원고 이송기(ARDF)에 공급하지 마십시오.  
공급을 할 경우, 원고 걸림 또는 손상이 발생할 수 있습니다.
- 주름진, 접힌, 말린, 찢어진 원고
- 투명 필름이나 디아조 감광지와 같은 반투명 또는 투명 원고
- 탄소-백업 용지와 같은 코팅된 원고
- 용지 무게가 9-5/16 lb (35 g/m<sup>2</sup>)보다 가볍거나 34-1/16 lb (128 g/m<sup>2</sup>)보다 무거운 원고
- 스테이플이나 클립으로 결합된 원고
- 소책자 형태로 결합된 원고
- 접착제로 결합된 원고
- 오려진, 또는 오려낸 페이지를 가지고 있는 원고
- 라벨 용지
- 오프셋 인쇄 마스터
- 개발중인 용지
- 광택 코팅된 용지와 같은 광택 원고

#### 원고대 유리에 사용 가능한 원고

아이템	사양
원고 종류	용지, 책자(2면이 퍼진상태), 엽서, 3차원 물체
최대 원고 크기	A3 or Ledger (11 X 17)
원고대 총하중	최대 4-7/16 lb(2Kg)

## 7. 원고 놓기

### 7.1 자동 양면 원고 이송기 (ARDF)에 원고 놓기

자동 양면 원고 이송기(ARDF)는 위로부터 한 장씩 순서대로 원고를 공급합니다.  
많은 양의 원고를 복사, 스캔할 경우, 자동 양면 원고 이송기(ARDF)가 유용합니다.

**1** 원고 가이드를 아래 그림의 방향으로 이동하여 주십시오.

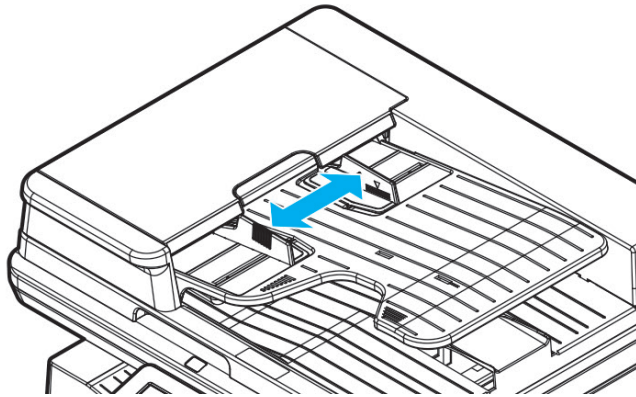

**2** 복사, 스캔할 면이 위로 향하도록 한 후 정지할 때까지 원고를 밀어 넣습니다.

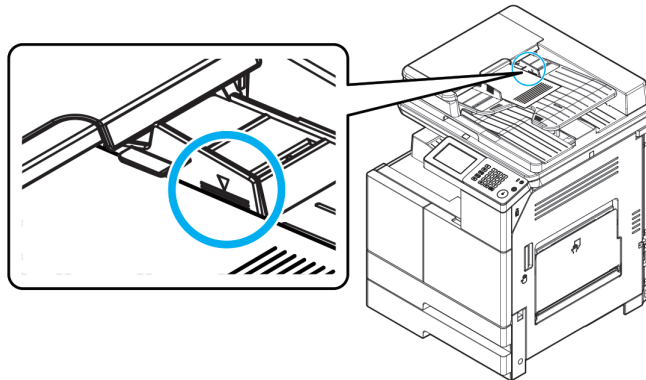

#### ⚠ 주의

- 원고 급지 금지대에 한번에 90매 이상의 원고를 공급하지 마십시오.  
원고의 최대 높이(MAX) 이상을 공급하지 마십시오. 원고의 걸림, 손상 및 ARDF 고장의 원인이 될 수 있습니다.

## 1 복합기 사용을 위한 준비

3 원고 가이드를 조정하여 원고 폭에 맞춰 주십시오.

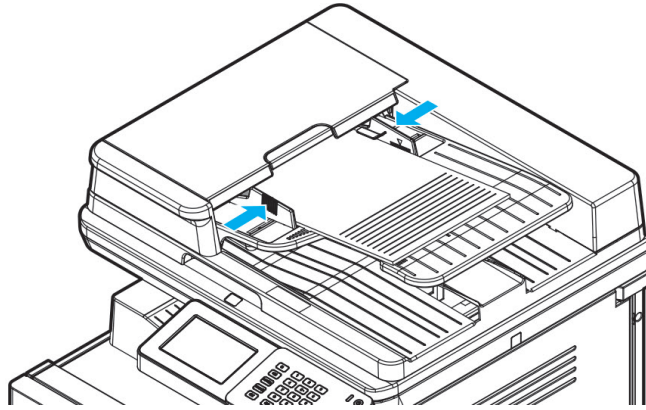

### 노트

- 다음과 같은 원고는 자동 양면 원고 이송기(ARDF)에서 사용할 수 없습니다.
  - 찢어지거나 구멍이 있는 원고
  - 심하게 주름지거나 휘어진 원고
  - 습기가 있거나 정전기로 인해서 서로 달라붙는 원고
  - 연필 또는 카본지에 의한 양면 원고
  - 옷감 또는 금속 용지
  - 스테이플, 종이 클립, 접착 테이프가 부착된 원고
  - 풀 등의 접착제로 서로 붙어 있는 원고
  - 광택지 또는 특수 코팅지의 원고



## 7.2 원고대 유리에 원고 놓기

- 1 원고대 커버 또는 자동 양면 원고 이송기(ARDF)의 손잡이를 잡고 열어 주십시오.  
원고대 유리에 원고를 놓을 때는 항상 원고대 커버 또는 자동 양면 원고 이송기(ARDF)를 20° 이상 들어 올려 주십시오.
- 2 스캔할 면이 아래로 향하도록 한 후 원고대 유리의 왼쪽 상단 모서리에 있는 원고 눈금자에 원고를 맞추어서 놓습니다.

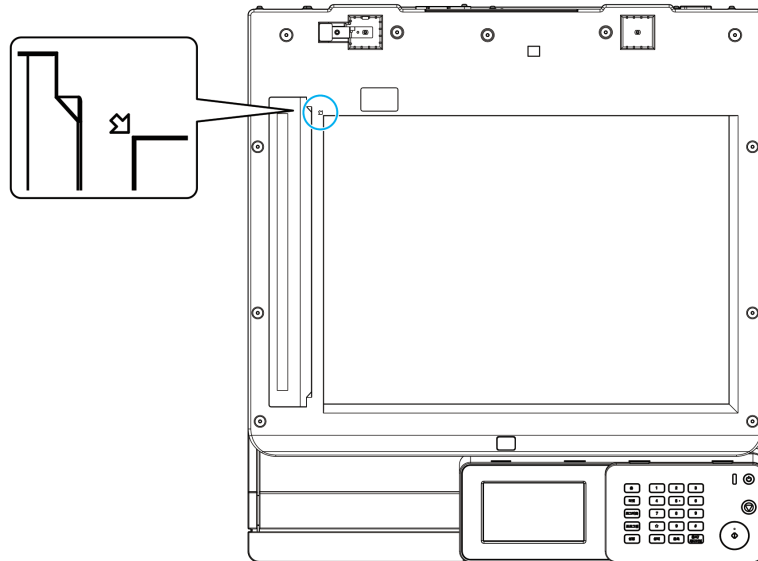
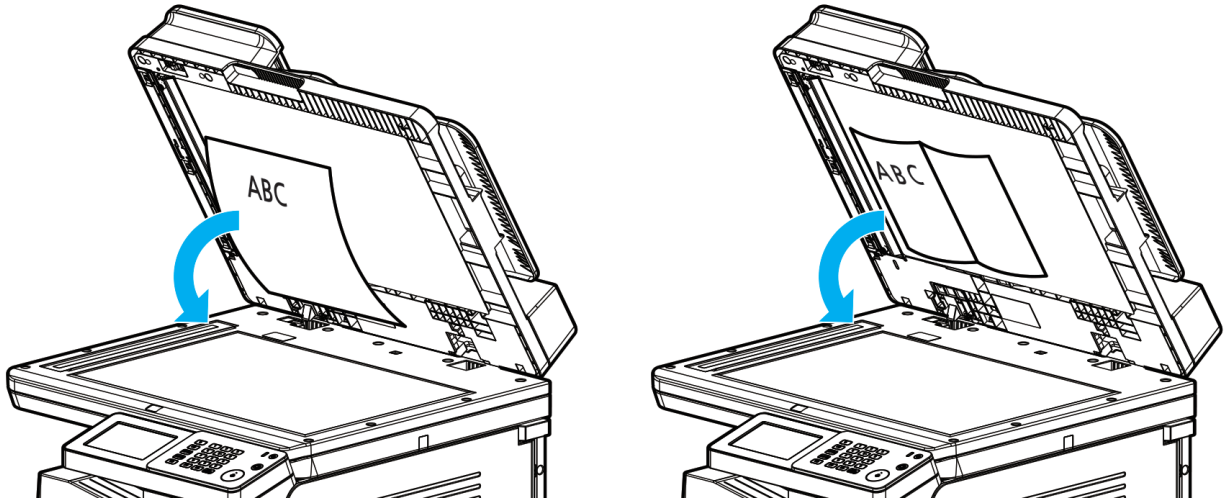

# 1 복합기 사용을 위한 준비

3 원고대 커버 또는 자동 양면 원고 이송기(ARDF)를 닫아 주십시오.

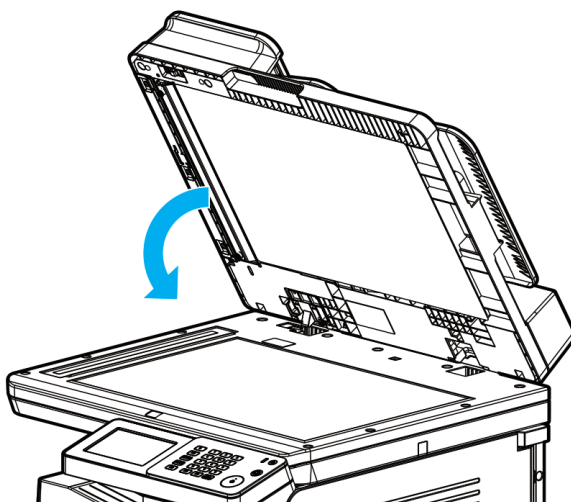

### 노트

- 자동 양면 원고 이송기(ARDF)에 원고가 남아 있으면 원고대 유리 위에 놓여진 원고는 스캔되지 않습니다.
- 두꺼운 책이나 3차원 물체를 공급할 때는 스캔을 위해 원고대 커버 또는 자동 양면 원고 이송기(ARDF)를 닫을 필요는 없습니다.  
이 경우에 밝은 빛이 원고대 유리를 통해 방출될 수 있으니, 직접 보지 않도록 주의 바랍니다.  
원고대 유리를 통해 나온 빛은 레이저 빔이 아니기 때문에 사용자에게 유해하지는 않습니다.
- 예리한 돌출부가 있으면 원고대 유리 표면에 흠이 생길 수 있습니다.

## 7.3 자동 감지되는 원고 크기

다음과 같은 표준(정형) 규격의 원고들은 자동으로 감지됩니다.

아이템	원고 크기
원고대 유리	A3 □, B4 □, A4 □, A4 □, B5 □, B5 □, A5 □, A5 □
자동 양면 원고 이송 (ARDF)	A3 □, B4 □, A4 □, A4 □, B5 □, B5 □, A5 □, A5 □

## 7.4 원고 크기가 자동 감지되지 않는 경우

원고의 크기가 자동으로 감지되지 않는 경우에는 [원고] 키를 선택한 후 원고 설정을 하십시오.  
원고 설정은 P. 2-3 「1) 원고」를 참고 하십시오.



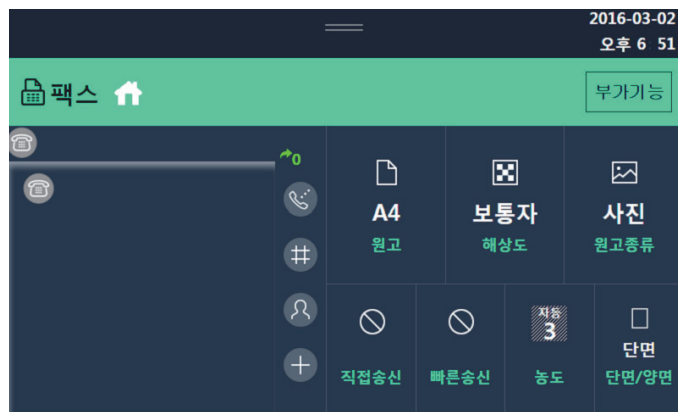

원고 크기 설정을 하지 않았을 경우 또는 이전 설정을 지우지 않았다면 이전 설정대로 원고 크기를 인식합니다.

**노트**

- 원고 크기와 일치하는 용지가 급지대에 없을 경우에는 크기의 용지를 급지대에 공급하거나 복사 배율을 변경해 주십시오. 복사 배율에 대한 자세한 내용은 P. 2-13 「8)배율」을 참고해 주십시오.

## 8. 용지

### 8.1 사용 가능한 용지

용지 종류	용지 무게	용지 용량
얇은 용지	15-15/16 lb ~ 18-5/16 lb (60 g/m <sup>2</sup> ~ 69 g/m <sup>2</sup> )	MPT(수동 급지대) : 100 sheets 급지대1, 급지대2 : 500 sheets 급지대3, 급지대4 : 500 sheets(옵션)
보통 용지, 재활용지 단면 전용 용지*1 특수 용지*2 레터헤드지*3 컬러용지*4	18-9/16 lb ~ 23-15/16 lb (70 g/m <sup>2</sup> ~ 90 g/m <sup>2</sup> )	MPT(수동 급지대) : 100 sheets 급지대1, 급지대2 : 500 sheets 급지대3, 급지대4 : 500 sheets(옵션)
두꺼운 용지 1	24-3/16 lb ~ 31-15/16 lb (91 g/m <sup>2</sup> ~ 120 g/m <sup>2</sup> )	MPT(수동 급지대) : 20 sheets 급지대1, 급지대2 : 150 sheets 급지대3, 급지대4 : 150 sheets(옵션)
두꺼운 용지 1+	32-3/16 lb ~ 41-3/4 lb (121 g/m <sup>2</sup> ~ 157 g/m <sup>2</sup> )	MPT(수동 급지대) : 20 sheets 급지대1, 급지대2 : 150 sheets 급지대3, 급지대4 : 150 sheets(옵션)
두꺼운 용지 2	42 lb ~ 55-5/8 lb (158 g/m <sup>2</sup> ~ 209 g/m <sup>2</sup> )	MPT(수동 급지대) : 20 sheets 급지대1, 급지대2 : 150 sheets 급지대3, 급지대4 : 150 sheets(옵션)
두꺼운 용지 3	55-7/8 lb ~ 58-1/2 lb (210 g/m <sup>2</sup> ~ 220 g/m <sup>2</sup> )	MPT(수동 급지대) : 20 sheets 급지대1, 급지대2 : 150 sheets 급지대3, 급지대4 : 150 sheets(옵션)
봉투		MPT(수동 급지대) : 10 sheets
라벨 용지		MPT(수동 급지대) : 20 sheets
사용자 용지 1 *5 사용자 용지 2 *5 사용자 용지 3 *5 사용자 용지 4 *5 사용자 용지 5 *5 사용자 용지 6 *5	얇은 용지, 보통용지, 두꺼운 용지 1, 두꺼운 용지 2, 두꺼운 용지 3	

\*1 양면에 인쇄하고 싶지 않은 용지 (이미 한면에 인쇄한 용지).

\*2 고급 용지 및 기타 특수 용지.

\*3 인쇄되어 있는 용지

\*4 컬러 페이퍼 등 색이 있는 용지.

\*5 자주 사용되는 것으로 등록되어 있는 용지.

#### 참고

- 보통 용지가 아닌 다른 용지를 특수 용지라고 합니다. 급지대에 특수 용지를 공급할 때 용지 종류를 올바르게 설정하세요. 그렇지 않으면 용지 걸림이나 화상 오류가 발생할 수 있습니다.

#### 노트

- 인쇄를 위해 두꺼운 용지3를 선택하면 인쇄 화질이 예상대로 나오지 않을 수 있습니다.

- 봉투는 전면(주소)에만 인쇄할 수 있습니다. 전면의 싼 부착 부분의 인쇄 상태는 보장할 수 없습니다. 보장할 수 없는 구역은 봉투 종류에 따라 달라집니다.

## 8.2 사용 가능한 용지 크기

급지대 종류	허용 용지 크기
MPT(수동 급지대)	A3, A4, A5, A6, B4, B5 (JIS), B6, 12×18, Ledger (11×17), Legal (8-1/2×14), Letter (8-1/2×11), Executive(7-1/4×10-1/2), Statement(5-1/2×8-1/2), Foolscap(8×13), 8-1/8×13-1/4, Folio (8-1/4×13), Government Legal(8-1/2×13), 8-1/2×13-1/2, 220 mm×330 mm, 8K, 16K 사진 크기 4×6 폭 : 3-9/16 inches ~ 12-5/8 inches(90 mm ~ 297 mm), 길이 : 5-1/2 inches ~ 18 inches(139.7 mm ~ 433.8 mm)
급지대 1	A4, A5, B4, B5 (JIS), Legal(8-1/2×14), Letter(8-1/2 ×11), Foolscap(8×13), Folio(8-1/4×13), Government Legal(8-1/2×13), Statement(5-1/2×8-1/2), 8-1/2×13-1/2, 16K
급지대2, 급지대3(옵션), 급지대4(옵션)	A3, A4, A5, B4, B5 (JIS), Ledger(11×17), Legal(8-1/2×14), Letter(8-1/2×11), Foolscap(8×13), Folio(8-1/4×13), Government legal(8-1/2×13), Statement(5-1/2×8-1/2), 8-1/2×13-1/2, 8K, 16K
자동 양면 원고 이송기 (ARDF)	A3, A4, A5, A6, B4, B5 (JIS), B6, 12×18, Ledger(11×17), Legal(8-1/2×14), Letter(8-1/2×11), Executive(7-1/4×10-1/2), Statement(5-1/2 ×8-1/2), Foolscap(8×13), 8-1/8×13-1/4, Folio(8-1/4×13), Government Legal(8-1/2×13), 8-1/2×13-1/2, 220 mm×330mm, 8K, 16K 사진 크기 4×6 폭 : 5-1/2 inches ~ 12-5/8 inches(139.7 mm ~ 320 mm), 길이 : 5-13/16 inches ~ 18 inches(148 mm ~ 457.2 mm)

## 8.3 올바른 작업을 위한 주의 사항

### 사용할 수 없는 용지

급지대에 다음과 같은 용지를 사용하지 마세요. 주의 사항을 준수하지 않으면 인쇄 화질의 저하나 용지 걸림, 장치의 손상이 발생할 수 있습니다.

- 열전사 프린터나 잉크젯 프린터로 인쇄된 용지
- 접은 용지, 둥글게 말린 용지, 주름진 용지, 찢어진 용지
- 포장을 벗겨진 채로 장시간 방치된 용지
- 젖은 용지, 구멍이 난 용지, 펀치로 구멍이 난 용지
- 매우 미끄러운 용지나 매우 거친 용지, 표면이 고르지 못한 용지
- 먹지, 감열지, 감압지, 전사 용지와 같이 처리가 된 용지
- 호일이나 엠보싱 처리가 된 용지
- 비표준 용지(사각형이 아닌 용지)
- 접착제, 스테이플러, 클립으로 고정된 용지
- 라벨이 부착된 용지
- 리본, 후크, 단추등이 부착된 용지
- 앞면과 뒷면의 용지 품질(거칠기)이 다른 용지
- 너무 얇거나 너무 두꺼운 용지
- 정전기를 함유하는 용지
- 산성 용지
- 사용할 수 없는 기타 용지

















### 용지 보관

용지 공급을 위해 다음 사항에 유의하여야 합니다.

- 평평한 곳에 용지를 보관하고 급지대에 용지를 공급하기 전까지 포장을 벗기지 마십시오.  
포장을 벗겨진 채로 장시간 방치되면 용지 걸림이 발생할 수 있습니다.
- 포장을 벗긴 용지를 사용하지 않을 경우 원래 포장지에 넣어 평평하고 서늘하고 어두운 곳에 보관해 주십시오.
- 다음과 같은 위치나 환경에 용지를 보관하지 마십시오.
  - 매우 습한 곳
  - 직사 광선에 노출된 곳
  - 온도가 높은 곳 (95 °F (35 °C) 이상)
  - 먼지가 많은 곳
- 기타 다른 곳에 용지를 보관하지 마십시오. 그리고 용지를 세워 보관하지 마십시오.

## 9. 용지 공급하기

다음과 같은 표준(정형) 규격의 원고들은 자동으로 감지됩니다.

아이템	원고 크기
원고대 유리	A3  , B4  , A4  , A4  , B5  , B5  , A5  , A5 
자동 양면 원고 이송기 (ARDF)	A3  , B4  , A4  , A4  , B5  , B5  , A5  , A5 

### 노트

- 급지대 1~2, 급지대 3~4(옵션)는 표준규격 용지를 지원합니다.  
비표준 규격 용지를 사용하시려면 MPT(수동 급지대)를 사용하여 주십시오.

### 9.1 급지대에 용지 공급하기

급지대에 용지를 공급하는 과정은 급지대 1~ 2, 급지대 3~4(옵션)가 동일합니다.  
다음은 급지대 1에서 용지를 공급하는 방법을 설명합니다.

### 중요

- 급지대 1에서 용지를 공급한 후 복합기 드라이버에서 급지대에 대한 용지 크기와 용지 종류가 정확하게 설정되었는지 확인해 주십시오.

**1** 급지대1의 손잡이 부분을 당겨서 급지대를 엽니다.

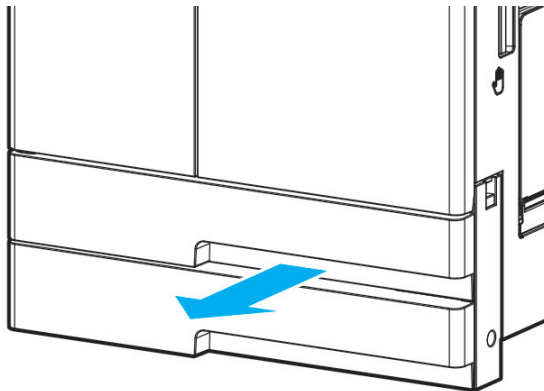

**2** 공급할 용지의 크기에 맞게 용지 가이드를 밀거나 당겨 주십시오.

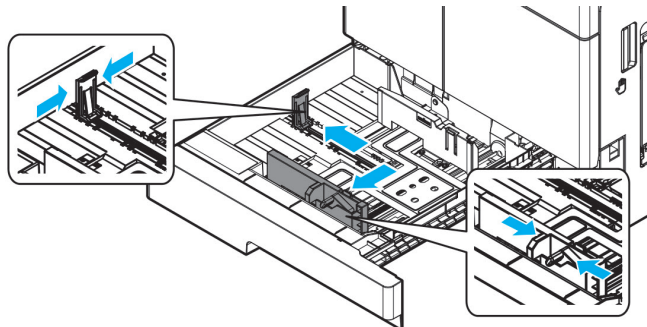

## 1 복합기 사용을 위한 준비

- 3 용지를 앞, 뒤로 구부려 느슨하게 한 다음 입으로 붙여 주십시오.  
인쇄 용지를 접거나 주름이 생기게 하지 마십시오. 공급하는 용지의 끝이 평평하고 바르게 해 주십시오.

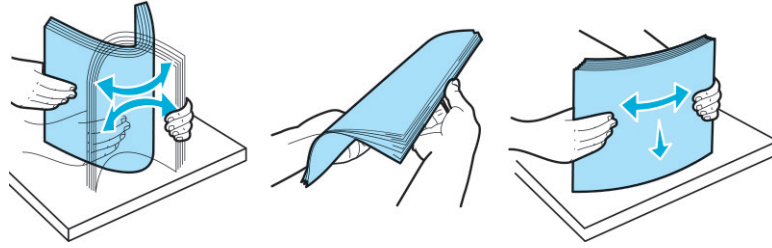

### ⚠ 주의

- 용지의 가장자리 면에 손을 베지 않도록 주의해 주십시오.
- 용지가 휘어진 경우에는 먼저 평평하게 펴준 후 잘 털어서 정렬한 후에 넣습니다.

- 4 인쇄할 면을 뒷방향으로 한 후 용지를 급지대에 공급합니다.  
사용 가능한 용지 크기에 대해서는 P. 1-25 「8.2 사용 가능한 용지 크기」를 참고 바랍니다.

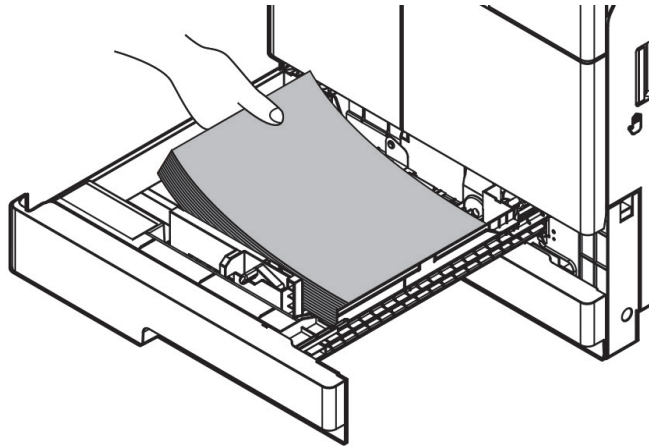

### ⚠ 중요

- 급지부에 용지를 공급할 때 급지부에 표시된 최대 높이(MAX) 이상 초과하지 마십시오.  
초과 공급은 용지 걸림의 원인이 될 수 있습니다.
- 용지함에 서로 다른 용지를 넣어 사용하지 마십시오.

- 5 용지 크기에 맞게 가이드를 정렬 시켜 주세요.

- 6 급지대 1을 닫아 주세요.



## 9.2 MPT(수동 급지대)에 용지 공급하기

MPT(수동 급지대)에는 급지대1~2, 3~4(옵션)에서 사용할 수 없는 용지 크기를 사용하는 급지대입니다. 또한 급지대 1~4처럼 인쇄 용지를 급지대에 공급하여 자동으로 사용할 수 있습니다.

MPT(수동 급지대)에 용지를 공급하려면 다음 순서에 따라 주십시오.

- 1 MPT(수동 급지대)의 상단면을 잡아 당겨 MPT(수동급지대)를 열어 주십시오.
- 2 긴 용지의 경우 확장 받침대를 회전시켜서 열어 주십시오.

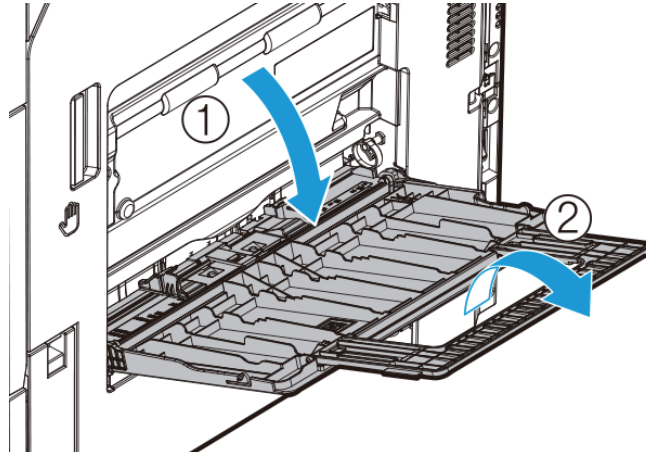

- 3 용지 가이드의 폭이 공급하려는 용지의 크기보다 크게 되도록 밀어서 벌려 주십시오.

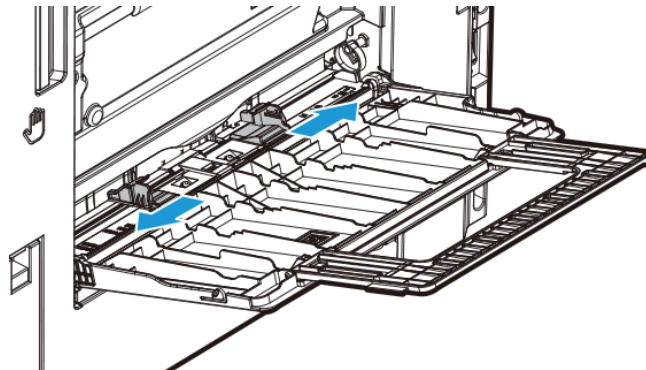

- 4 용지를 앞, 뒤로 구부려 느슨하게 한 다음 입으로 붙여 주십시오. 인쇄 용지를 접거나 주름이 생기게 하지 마십시오. 공급하는 용지의 끝이 평평하고 바르게 해 주십시오.

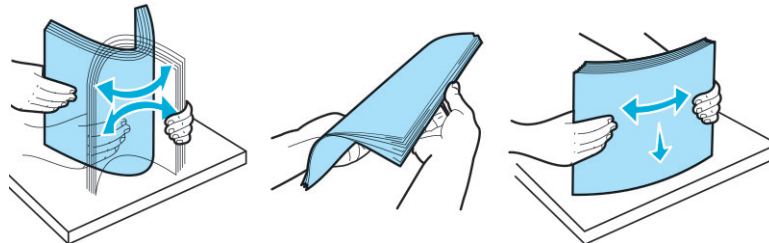

## 1 복합기 사용을 위한 준비

- 5 인쇄할 면을 아래로 향하도록 하고 용지 가이드를 안쪽으로 용지를 공급합니다.  
사용 가능한 용지 크기에 대해서는 P. 1-25 「8.2 사용 가능한 용지 크기」를 참고해 주십시오.

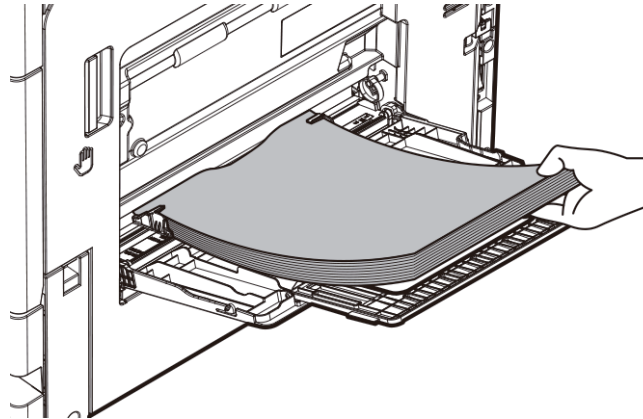

### 중요

- MPT(수동 급지대)에 용지를 공급할 때 급지대의 폭가이드에 용지가 딱 끼일 정도로 공급 하지 마십시오. 초과 공급은 용지 걸림의 원인이 될 수 있습니다.

- 6 용지 크기에 맞게 용지 가이드를 정렬합니다.

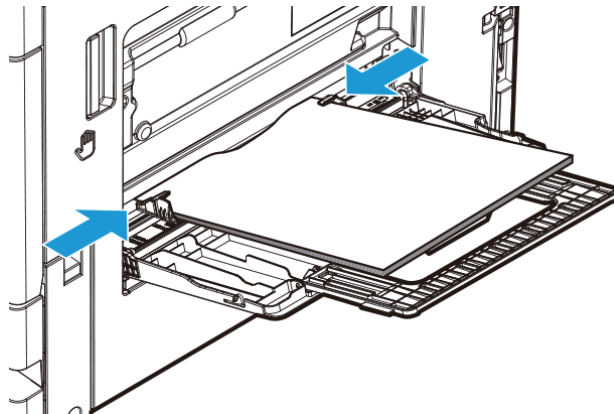

- 7 MPT(수동 급지대)에 용지를 공급할 경우, 자동으로 용지 설정 화면이 LCD화면에 표시됩니다.  
자동으로 표시되지 않을 경우 P. 6-20 「MPT 용지 크기」를 참고해 주십시오.  
LCD 화면에서 용지 크기 및 종류를 변경합니다.  
MPT(수동 급지대)의 용지 설정은 P. 2-5 「MPT(수동 급지대)를 선택하였을 경우」를 참고해 주십시오.

## 엽서 공급

한번에 최대 20매의 엽서를 공급할 수 있습니다.

- 1 인쇄할 면을 아래 방향으로 하여, 아래 그림과 같이 엽서를 공급합니다.

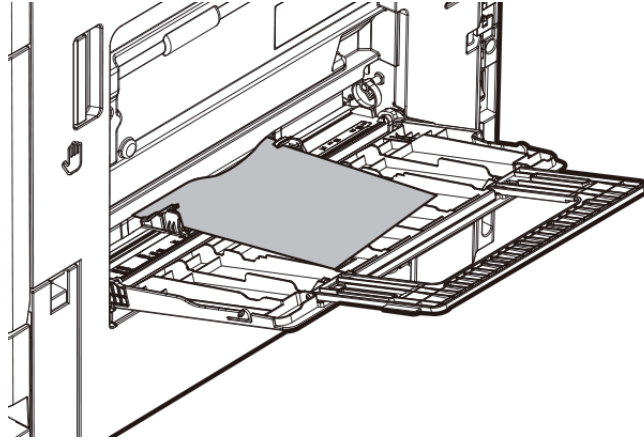

- 2 엽서 크기에 맞게 용지 가이드를 정렬합니다.

- 3 MPT(수동 급지대)에 용지를 공급할 경우, 자동으로 용지 설정 화면이 LCD화면에 표시됩니다. 자동으로 표시되지 않을 경우, P. 2-5 「MPT(수동급지대)를 선택하였을 시」를 참고해 주십시오. LCD 화면에서 용지 크기 및 종류를 변경합니다.

설정할 엽서의 크기를 용지 크기 목록에서 찾을 수 없는 경우, 엽서의 크기를 확인 후 [직접입력]에서 크기를 설정합니다. 직접입력에 대한 자세한 내용은 P. 2-5 「MPT(수동급지대)를 선택하였을 시」를 참고해 주십시오.

### 참고

- 엽서, 봉투, OHP필름에 컴퓨터에 저장된 데이터를 인쇄할 때, 설정을 구성하기 위해 프린터 드라이버의 [기본]탭을 사용하십시오. 자세한 내용은 [사용자 설명서 인쇄 기능]을 참조 바랍니다.

## 봉투 공급

한번에 최대 10매의 봉투를 공급할 수 있습니다.

### △ 주의

- 공급 전에 봉투 내의 공기를 제거해 주시고, 덮개 접힌 선을 확실하게 눌러 주십시오.  
그렇지 않으면 주름이나 용지 걸림이 발생할 수 있습니다.

1 덮개 부분을 위 방향으로 하여, 아래 그림과 같이 봉투를 공급합니다.

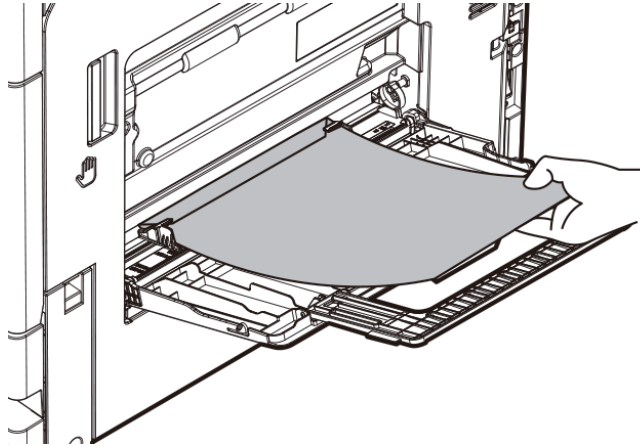

- 덮개가 봉투의 긴 면에 있을 때는 덮개를 뒤 쪽으로 위치시킨 후 공급합니다.

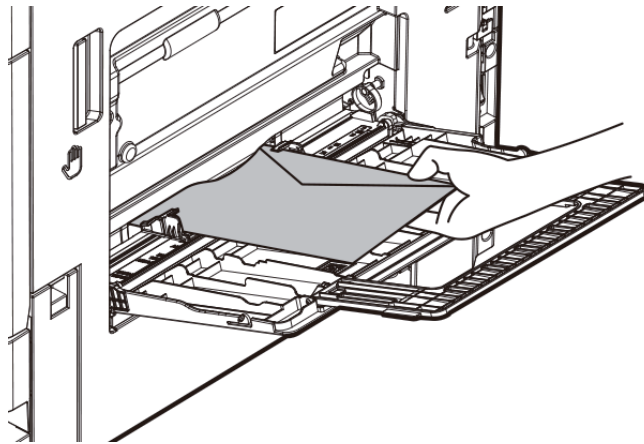

2 봉투 크기에 맞게 용지 가이드를 정렬합니다.

3 MPT(수동 급지대)에 용지를 공급할 경우, 자동으로 용지 설정 화면이 LCD화면에 표시됩니다.  
자동으로 표시되지 않을 경우 P. 6-20 「MPT 용지 크기」를 참고해 주십시오.

LCD 화면에서 용지 크기 및 종류를 변경합니다.

설정할 봉투의 크기를 용지 크기 목록에서 찾을 수 없는 경우, 봉투의 크기를 확인 후 [직접입력]에서 크기를 설정합니다.  
직접입력에 대한 자세한 내용은 P. 2-5 「수동 급지대(MPT)를 선택하였을 경우」를 참고해 주십시오.

## 바른 OHP 필름 공급

OHP 필름은 스크린에 확대해서 투영하기 위한 투명한 필름입니다.  
OHP 필름은 20장까지 놓을 수 있습니다.

- 1** 인쇄하고 싶은 면을 아래로 향하게 하여, 그림과 같이 □ 방향으로 놓습니다.  
OHP 필름의 모서리가 안에 닿을 때까지 끼워 넣으십시오.

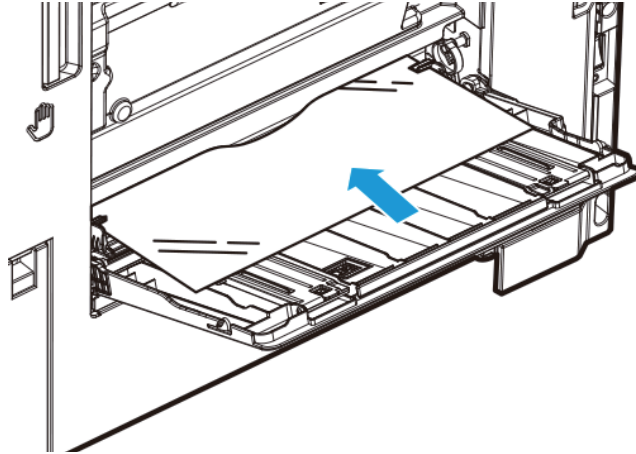

- 2** 공급 용지의 크기에 맞춰서 문서 가이드를 슬라이드 합니다.

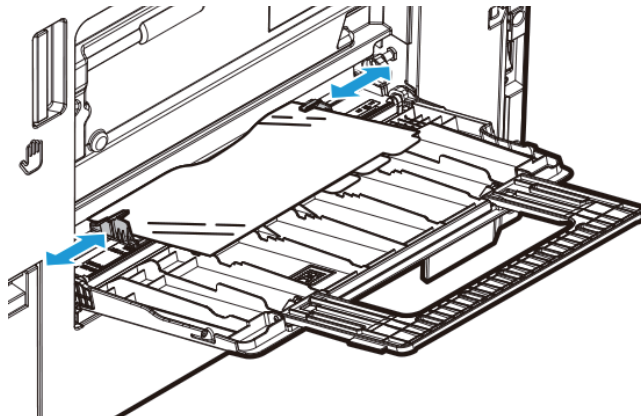

- 3** MPT(수동 급지대)에 용지를 공급할 경우, 자동으로 용지 설정 화면이 LCD화면에 표시됩니다.  
자동으로 표시되지 않을 경우 P. 6-20 「MPT 용지 크기」를 참고해 주십시오.  
LCD 화면에서 용지 크기 및 종류를 변경합니다.  
설정할 OHP 필름의 크기를 용지 크기 목록에서 찾을 수 없는 경우, OHP 필름의 크기를 확인 후 [직접입력]에서 크기를 설정합니다.  
직접입력에 대한 자세한 내용은 P. 2-5 「수동 급지대(MPT)를 선택하였을 경우」를 참고해 주십시오.

### 인덱스지(탭지) 공급

인덱스지는 20장까지 놓을 수 있습니다.

- 1 인쇄하고 싶은 면을 아래로 향하게 해서 탭이 있는 부근을 복합기의 반대쪽으로 놓습니다. 인덱스지의 모서리가 안에 닿을 때까지 끼워 넣으십시오.

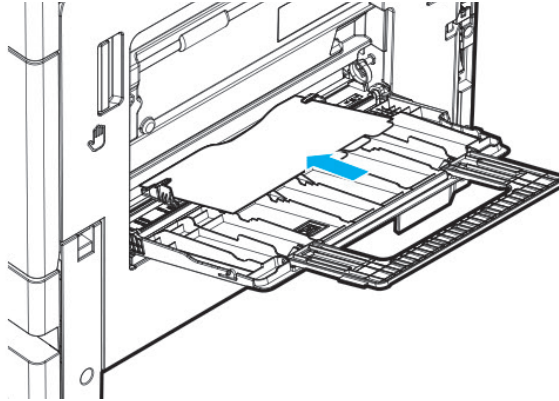

- 2 놓은 용지의 크기에 맞춰서 문서 가이드를 슬라이드 합니다.

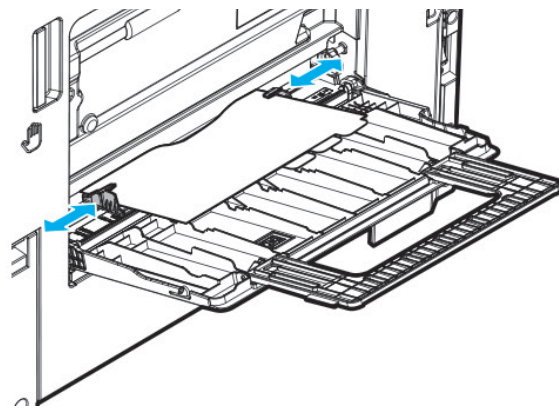

- 3 MPT(수동 급지대)에 용지를 공급할 경우, 자동으로 용지 설정 화면이 LCD화면에 표시됩니다. 자동으로 표시되지 않을 경우 P. 6-20 「MPT 용지 크기」를 참고해 주십시오. LCD 화면에서 용지 크기 및 종류를 변경합니다. 설정할 인덱스지의 크기를 용지 크기 목록에서 찾을 수 없는 경우, 인덱스지의 크기를 확인 후 [직접입력]에서 크기를 설정합니다. 직접입력에 대한 자세한 내용은 P. 2-5 「수동 급지대(MPT)를 선택하였을 경우」를 참고해 주십시오.

## 10. 케이블 연결

복합기는 USB 케이블을 통해 컴퓨터에 직접 연결할 수 있습니다.

### ⚠ 주의

- 전원이 켜져 있을 때에는 어떤 종류의 포트도 연결하거나 제거하지 마십시오.

### 10.1 USB 케이블 연결하기

사용자는 사용자의 복합기를 USB 케이블을 사용하여 연결할 수 있고 내부적으로 사용하는 USB 포트의 표준을 지원합니다.

- 1** 복합기에 연결된 기타 장치의 전원이 꺼져 있는지 확인해 주십시오.
- 2** USB 케이블을 이용하여 복합기를 컴퓨터와 연결해 주십시오. USB 포트를 사용하기 위해서는 USB 케이블이 필요합니다.  
복합기상의 USB 기호와 케이블상의 기호가 일치하는지 확인해 주십시오.

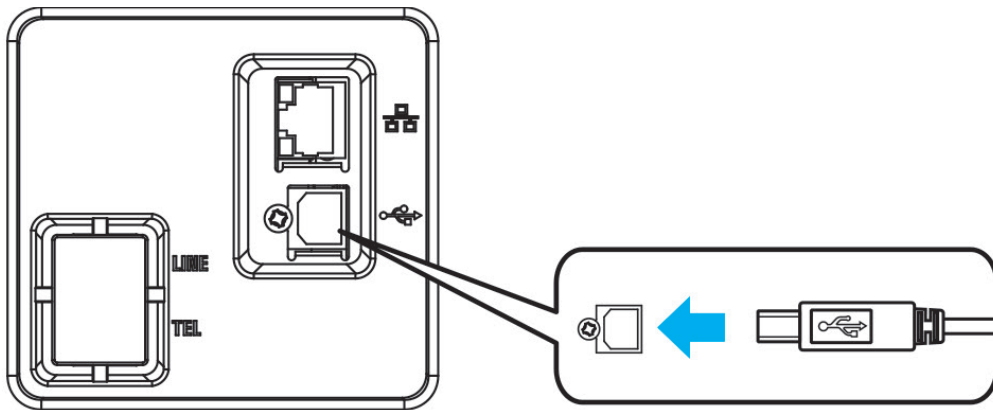

- 3** 복합기의 전원을 켜 주십시오.

## 10.2 네트워크 케이블 연결하기

이 복합기는 표준 네트워크 케이블을 사용하여 네트워크에 직접 컴퓨터로 연결될 수 있습니다. 네트워크에 접속하려면 다음과 같이 실행해 주십시오.

 **노트**

- 대부분 100BaseT/1000BaseTX Fast 이더넷 포트가 표준입니다.

- 1** 복합기나 기타 연결된 장치의 전원이 꺼져 있는지 확인해 주십시오.
- 2** 사용자의 네트워크와 호환되는 표준 케이블을 사용하여 복합기를 LAN 또는 허브에 연결해 주십시오.

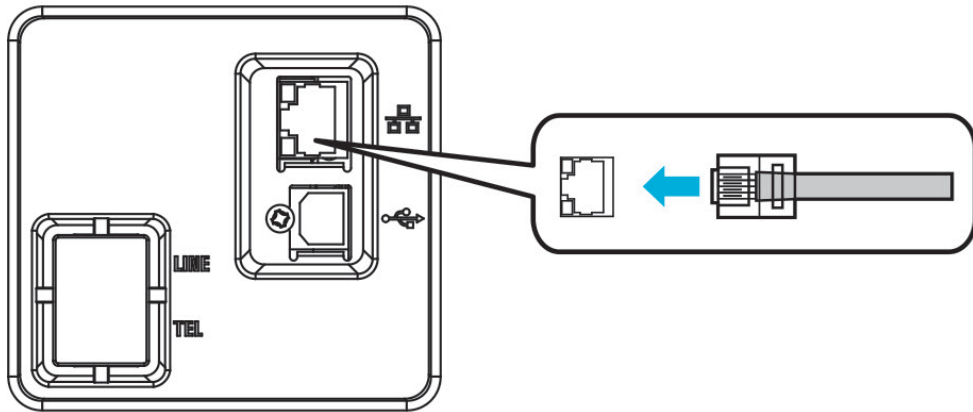

- 3** 복합기의 전원을 켜 주십시오.



## 11. 복합기 드라이버 설치하기

복합기 드라이버는 컴퓨터와 복합기가 통신할 수 있도록 해주는 소프트웨어입니다.

복합기를 사용하기 위해 제공되는 드라이버는 스캐너 드라이버와 프린터 드라이버가 있습니다.

복합기 소프트웨어는 대개 초기 복합기 설정 중에 설치됩니다. 설정한 후 소프트웨어를 설치해야 하는 경우 다음 지침을 따라 주십시오.

- 1 열려 있는 소프트웨어 프로그램을 모두 닫아 주십시오.
- 2 소프트웨어 및 설명서 CD를 넣어 주십시오.
- 3 기본 설치 대화 상자에서 **[설치]**를 클릭해 주십시오.
- 4 화면의 지침을 따라 주십시오.

### 11.1 프린터 드라이버에서 사용 가능한 옵션 업데이트

복합기 소프트웨어와 옵션을 설치한 후 인쇄 작업에서 사용할 수 있도록 프린터 드라이버에서 옵션을 수동으로 추가해야 하는 경우도 있습니다.

#### ❖ Windows 사용자의 경우

- 1 시작을 클릭한 다음 실행을 클릭해 주십시오.
  - Window XP/2003의 경우 **[프린터 및 팩스]**를 눌러 주십시오.
  - Window 2008/Vista의 경우 **[제어판]** → **[하드웨어 및 소리]** → **[프린터]**를 눌러 주십시오.
  - Window 7,8/8.1의 경우 **[제어판]** → **[하드웨어 및 소리]** → **[장치 및 프린터]**를 눌러 주십시오.
  - Window 10의 경우 **[설정]** → **[장치]** → **[프린터 및 스캐너]** → **[장치 및 프린터]**를 선택해 주십시오.
  - Window Server 2008 R2의 경우 **[제어판]** → **[하드웨어]** → **[장치 및 프린터]**를 눌러 주십시오.

또는 다음의 조작으로도 프린터 폴더를 열 수 있습니다.

- 시작을 클릭한 다음 실행을 클릭한 후 나타나는 실행 상자에 control printers를 입력해 주십시오.  
(“윈도우 키+R키”를 동시에 누르면 나타나는 실행 상자에 control printers을 입력해도 됩니다.)
  - Enter를 누르거나 확인을 누르면 프린터 폴더가 열립니다.
- 2 Sindoh N610\_410 MF4000 Series를 눌러 주십시오.
  - 3 Sindoh N610\_410 MF4000 Series를 마우스 오른쪽 버튼으로 클릭해 주십시오.
  - 4 Window XP/2003/2008/Vista의 경우 **[인쇄 기본 설정]**을 눌러 주십시오.  
Windows 7, 8/8.1, 10, Windows Server 2008 R2, 2012의 경우 상황별 메뉴에서-**[인쇄 기본 설정]**을 눌러 주십시오.
  - 5 **[장치 설정]** 탭을 클릭해 주십시오.
  - 6 **[설치 가능 옵션]**에서 설치할 장치 옵션을 추가해 주십시오.
  - 7 **[적용]**을 클릭해 주십시오.

## 12. 제품 인증

### 12.1 에너지 절약마크 인증 제품

본 제품은 에너지 효율에 적합하도록 설계, 제작되었습니다.

에너지 절약마크는 에너지 절약과 관련하여 권위있는 대상에만 사용됩니다.

즉 에너지 절약마크가 부착된 제품은 에너지 효율이 높은 제품으로 정부가 제시한 절전 기준을 만족하여 에너지 관리 공단에 절전형 복합기로 신고된 제품입니다.

에너지 절약마크 부착 제품은 일반 제품에 비해 30~50% 에너지 절약 효과가 있습니다.



## 13. 설치 및 사용 정보 안내

복합기를 설치하거나 사용하는데 더욱 자세한 정보가 필요할 경우 동봉된 CD 또는 웹사이트를 참고해 주십시오. 복합기의 설치 및 해체, 소모품의 설치와 교체, 용지 급지, 드라이버와 유틸리티 설치를 위한 드라이버 CD 사용 방법 등이 자세히 설명되어 있습니다.

### 13.1 드라이버 CD와 사용설명서

드라이버 CD는 사용자의 복합기를 동작시키는데 필요한 복합기 드라이버와 스캐너 드라이버를 가지고 있습니다. 그 밖에도 복합기 유틸리티, 복합기 관련 문서, 사용설명서의 내용과 정보 등이 들어 있습니다.

### 13.2 간단 설치 안내서와 사용설명서

간단 설치 안내서는 복합기 설치, 사용법 등을 쉽게 볼 수 있습니다. CD내에 들어 있는 사용설명서는 복합기 설치, 사용법 전반에 대한 자세한 내용은 물론 일반적인 메시지 및 기능 설명, 용지 걸림 제거 등의 정보를 쉽게 볼 수 있습니다.

### 13.3 신도리코 홈페이지

복합기 드라이버와 유틸리티의 업데이트, 드라이버 CD내의 각종 문서 그 밖에 복합기 정보를 신도리코 홈페이지 [www.sindoh.com](http://www.sindoh.com)에서 확인 할 수 있습니다.



N410/MF Series  
사용설명서

복사 기능

2

# 1. 복사하기

## 1.1 기본 작동법

- 1 원고대 유리 또는 자동 양면 원고 이송기(ARDF)에 복사할 원고를 놓아 주십시오.  
원고를 놓는 자세한 방법은 P. 1-21 「7. 원고 놓기」를 참고해 주십시오.
- 2 LCD 홈 화면에서 [복사]를 눌러서 복사 모드로 전환해 주십시오.
- 3 필요에 맞추어 복사 기능을 설정해 주십시오.
  - 복사 매수, 원고, 용지, 원고 종류, 원고글자방향, 한부씩 인쇄, 농도, 배율, 집약
  - 부가 복사 기능을 이용하려면 오른쪽 상단의 [부가기능]을 누르고 해당 기능을 선택해 주십시오.
- 4 LCD화면에서 -, + 나 숫자키로 복사 부수를 입력해 주십시오.  
1~999까지 지정할 수 있습니다. 부수를 지정하지 않으면 1부가 복사됩니다.
- 5 【▶】 버튼을 눌러 주십시오. 복사가 시작됩니다. 복사된 면은 아래로 배지됩니다.
  - 취소하려면 【⏏】 버튼을 눌러 주십시오.
  - 설정한 복사 기능 초기화 시 : 【리셋】 버튼을 눌러 주십시오.

## 1.2 복사 기능

### 기본 복사 화면

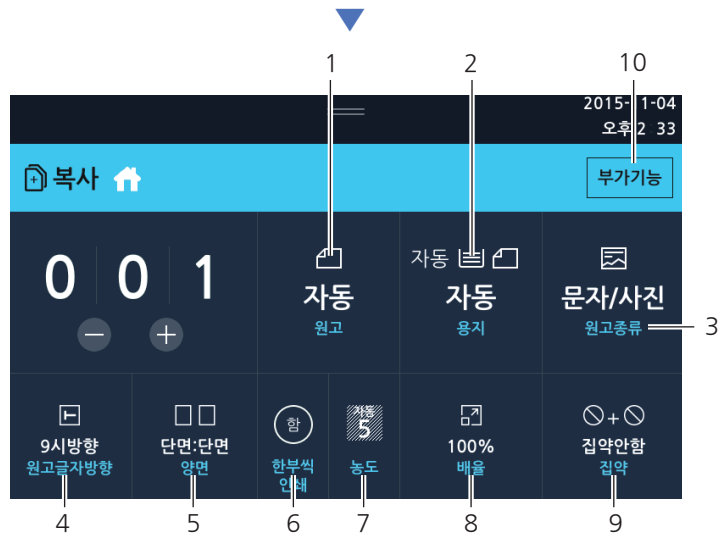
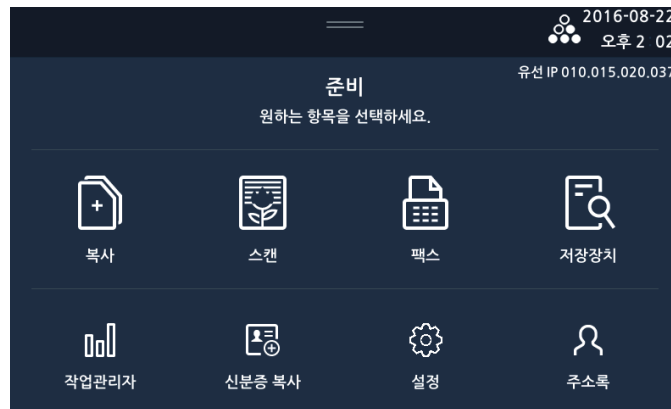

**노트**

- 복사 기능에 대한 공장 출하시의 초기 설정은 다음과 같습니다.  
 용지 : A4 □, 원고종류 : 문자/사진, 원고글자방향 : 12시방향, 양면 : 단면-단면, 한부씩인쇄 : 함,  
 농도 : 5, 배율 : 100%, 집약 : 집약안함.

**1) 원고**

원고대 혹은 자동 양면 원고 이송장치(ARDF)의 원고 종류를 설정합니다.

- 1 [원고]를 눌러 주십시오.
- 2 원고 선택 화면이 나타나면 알맞은 원고 크기를 눌러 주십시오.



- 3 비표준 원고일 경우 LCD화면에서 [직접입력]을 선택하여 주십시오.  
 LCD화면에서 폭과 길이를 각각 선택한 후 숫자키를 사용하여 용지 크기를 입력해 주십시오.

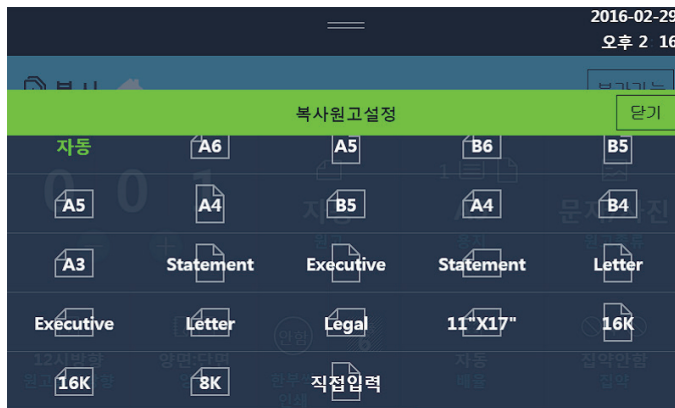

노트

- inch, mm 단위 변경은 P. 1-17 「5.4 단위 설정하기」을 참고해 주십시오.

2) 용지

출력할 용지의 금지대를 선택합니다.

용지의 크기 및 종류를 선택할 수 있습니다.

1 [용지]를 눌러 주십시오.



2 용지 선택 화면에서 금지대를 눌러 주십시오.

좌측으로부터 [자동], [금지대1], [금지대2], [MPT(수동 금지대)]으로 분류되어 있습니다.

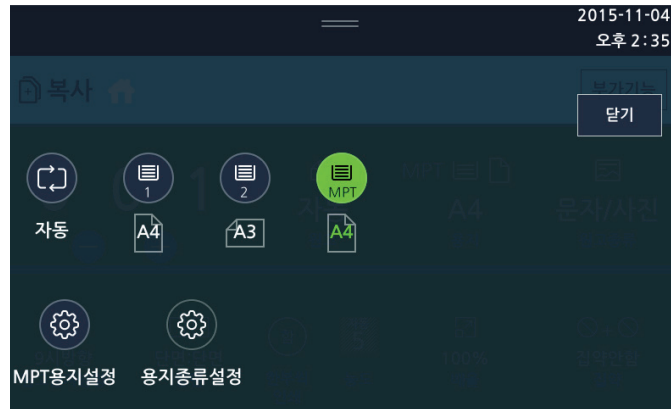

• 자동을 선택하였을 경우

- 용지를 자동으로 설정하면 원고 크기에 따라서 금지대가 자동으로 선택됩니다.

노트

- 원고와 동일한 크기의 용지가 금지대에 없을 경우 배율을 선택한 후 인쇄 작업을 해 주십시오.  
배율 지정에 대한 자세한 내용은 P. 2-13 「배율」을 참고해 주십시오.

• 금지대 1을 선택하였을 경우

- 금지대 1은 용지 크기가 자동으로 감지됩니다. 금지대 1에서 자동으로 감지되는 용지는 P. 1-29 「9. 용지 공급하기」를 참고해 주십시오.

용지의 종류를 변경할 경우 [용지종류설정]를 선택한 후 용지 종류를 눌러 주십시오.

금지대 1에 공급할 수 있는 용지 크기는 P. 1-29 「9.1 금지대에 용지 공급하기」를 참고해 주십시오.



- 급지대 2를 선택하였을 경우
  - 급지대 2은 용지 크기가 자동으로 감지됩니다. 급지대 2에서 자동으로 감지되는 용지는 P. 1-29 「9. 용지 공급하기」를 참고해 주십시오.
  - 용지의 종류를 변경할 경우 우측 상단의 [용지종류]를 선택한 후 용지 종류를 눌러 주십시오.
  - 급지대 2에 공급할 수 있는 용지 크기는 P. 1-29 「9.1 급지대에 용지 공급하기」를 참고해 주십시오.
- MPT(수동 급지대)를 선택하였을 경우
  - MPT(수동 급지대)는 용지 크기가 자동으로 감지되지 않습니다. 다음 순서에 따라서 수동 급지대에 공급된 용지의 크기와 종류를 설정합니다.

**1** [용지]를 눌러 주십시오.

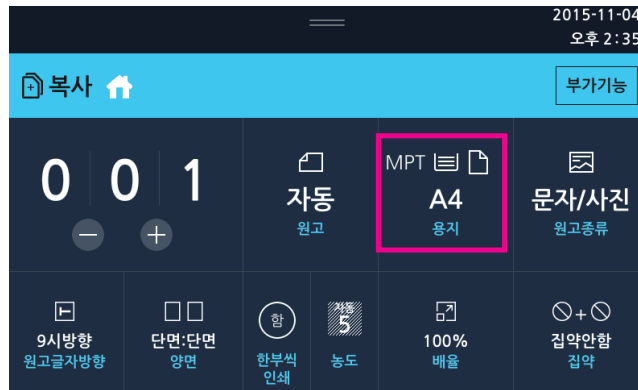

**2** 용지를 넣어 주십시오. 용지 크기를 검지하여 용지를 보여줍니다. 사용할 용지를 선택해 주십시오.

- 보통지 이외의 용지를 놓는 경우 [용지종류설정]을 눌러 주십시오.
- 비정형 크기의 용지를 놓는 경우 [MPT용지설정]을 눌러 주십시오.
- 검지된 용지와 넣은 용지가 다른 경우 [MPT용지설정]을 눌러 용지를 직접 선택해 주십시오.

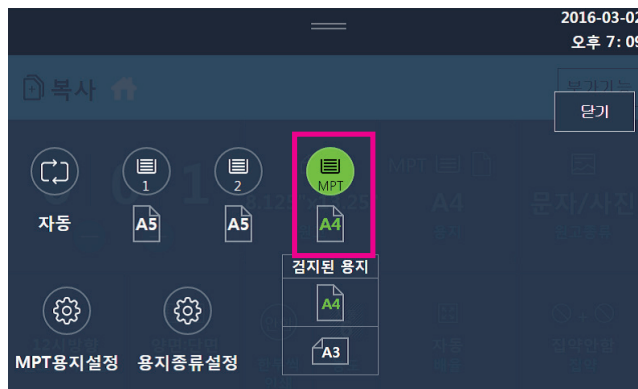

**3** [MPT용지설정]을 누를 경우 아래와 같은 화면이 나옵니다. 사용할 용지를 선택해 주십시오. 선택하고자 하는 용지가 없을 경우에는 [직접입력]을 눌러 용지 크기를 입력해 주십시오.

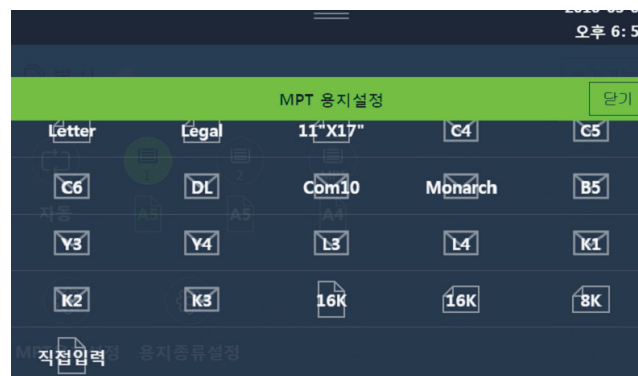

[직접입력] 선택 시 비표준(비정형) 크기 용지를 입력할 수 있습니다.

용지크기를 직접 입력할 경우 자주 사용하는 용지 크기를 저장할 수 있습니다.

숫자키로 공급된 용지의 폭과 길이를 입력한 후 [등록]을 눌러 주십시오.

또한, 자주 사용하는 용지 크기를 등록한 경우 [호출]을 선택하여 저장한 용지 크기를 불러 올 수 있습니다.

용지의 크기를 입력한 후 [닫기]를 눌러 주십시오.

[직접입력]이 완료되면 급지대 선택화면에서 [MPT(수동급지대)] 항목이 [직접입력]으로 변경됩니다.

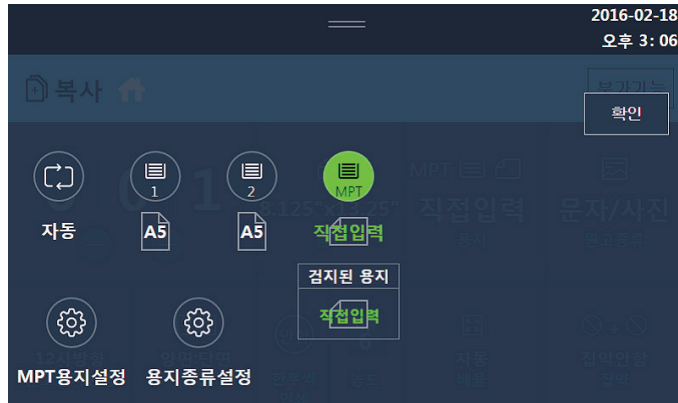
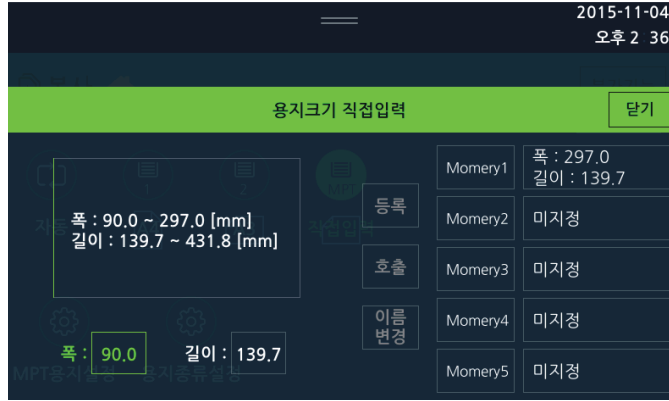

- 4 MPT(수동 급지대)의 용지 종류를 변경할 경우 우측 상단의 [용지종류]를 선택한 후 용지의 종류를 선택해 주십시오. MPT(수동급지대)에 공급할 수 있는 용지 크기와 종류는 P. 1-27 「8.2 사용 가능한 용지 크기」를 참고해 주십시오.

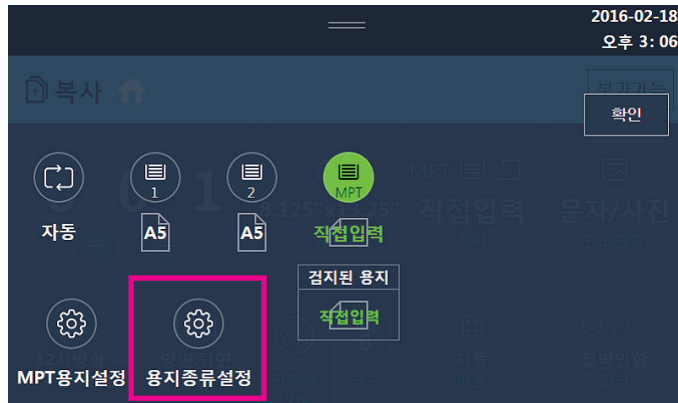

**노트**

- inch, mm 단위 변경은 P. 1-17 「5.4 단위 설정하기」을 참고해 주십시오.

### 3) 원고 종류

원고 종류를 선택 후 [문자/사진]을 누릅니다.

- 문자 : 문자로 구성된 원고에 적합한 설정으로 스캔합니다.
- 문자/사진 : 사진, 이미지, 문자가 혼재된 원고에 적합한 설정으로 스캔합니다.
- 사진 : 사진, 이미지로 구성된 원고에 적합한 설정으로 스캔합니다.

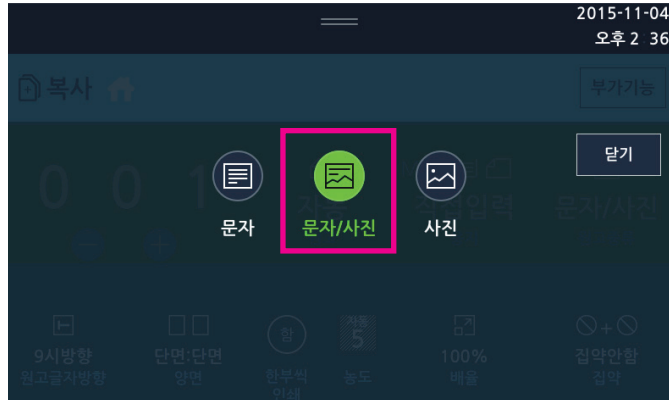

### 4) 원고글자방향

세로가 긴 원고와 가로가 긴 원고는 원고의 놓는 방법에 따라 복사 결과가 다릅니다.

원고의 글자방향에 따라 LCD 화면에서 글자방향 선택이 필요합니다.

복사 기본설정에서 [원고글자방향]을 선택한 후 글자방향을 선택해 주십시오.

아래 그림은 원고 글자 방향에 따라 원고를 놓는 방법을 나타냅니다

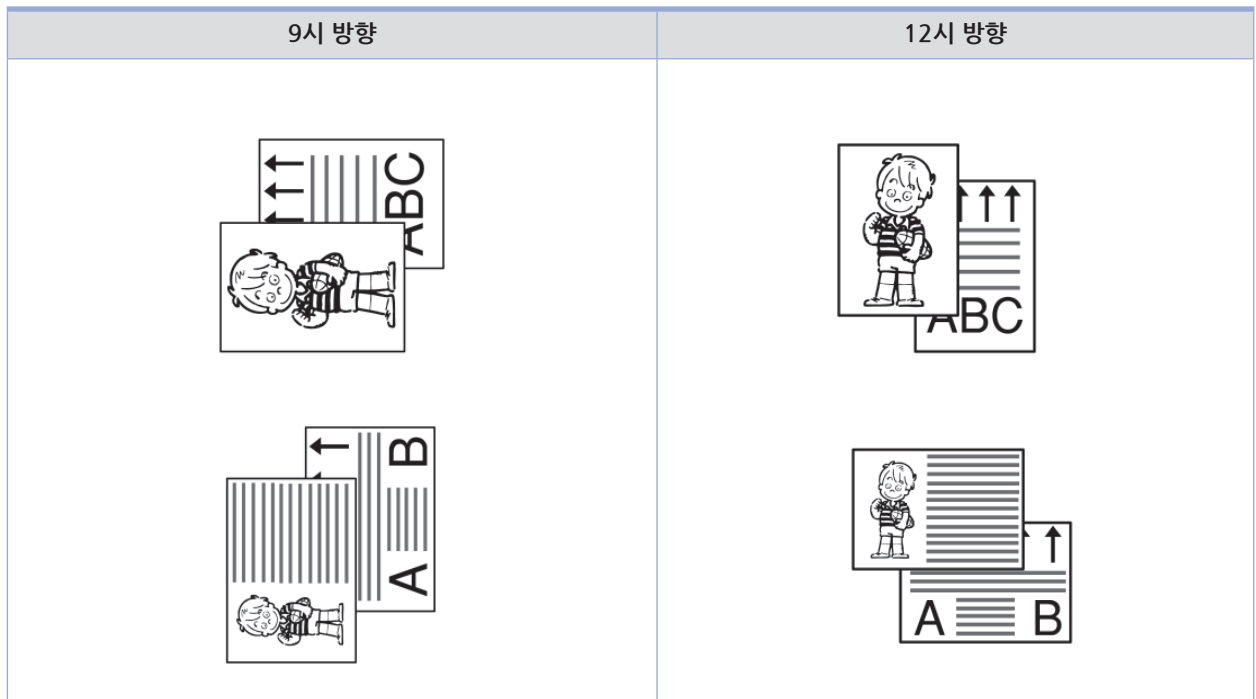







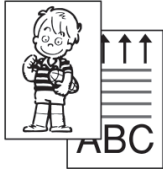
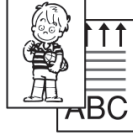

**노트**

- 양면 복사 또는 집약 복사를 할 경우 인쇄 방향에 영향을 줍니다.

5) 양면

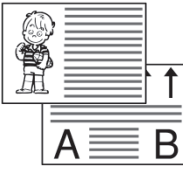
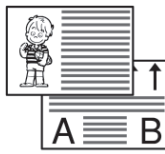
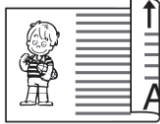
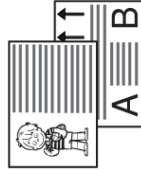
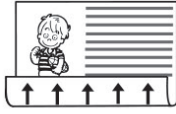
• 원고의 세트 방향과 복사 결과

아래 그림은 원고의 글자방향과 원고 놓는 방향에 따라 복사되는 용지의 앞면, 뒷면의 방향을 나타내고 있습니다.  
 원고 놓는 방법에 대한 자세한 내용은 P. 1-21 「7. 원고 놓기」를 참고해 주십시오.  
 양면 복사 할 수 있는 용지의 종류는 60 ~ 209 g/m<sup>2</sup> 입니다.

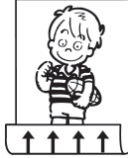
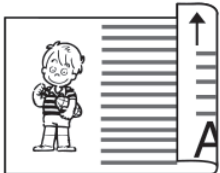
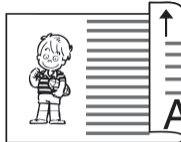
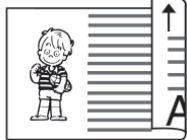
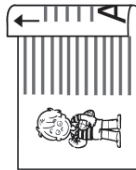
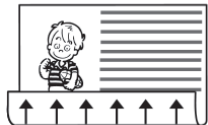
원고	원고 글자 방향	복사결과
	12시방향 	좌우펼침 
	9시방향 	상하펼침 
	12시방향 	좌우펼침 
	9시방향 	상하펼침 
	12시방향 	좌우펼침 
	9시방향 	상하펼침 
	12시방향 	좌우펼침 
	9시방향 	상하펼침 

• 양면 유형

- “단면원고 → 단면출력” : 단면 원고를 용지의 단면에 복사합니다.

원고글자방향 : 12시

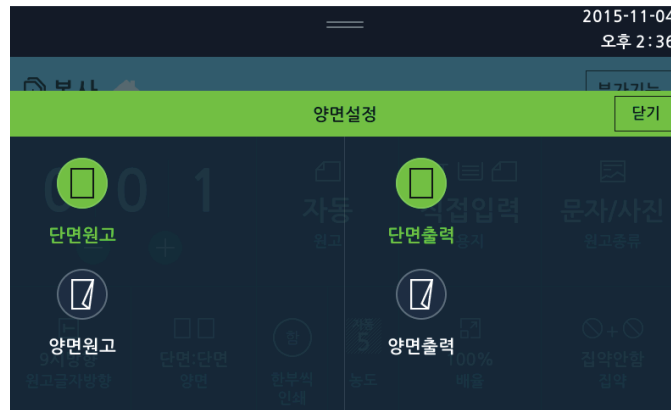
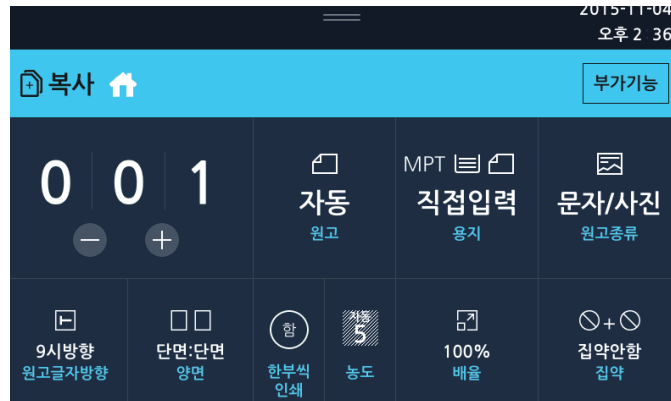
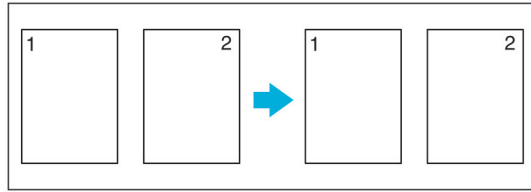

- 1** 복사 기본 화면에서 [원고글자방향]을 선택해 주십시오.
- 2** [12시방향]을 눌러 주십시오.
- 3** [양면]을 눌러 주십시오.
- 4** [양면설정]에서 [단면원고]를 눌러 주십시오.
- 5** [단면출력]을 눌러 주십시오.
- 5** 왼쪽 상단의 [닫기]를 선택하면 복사 기본 화면으로 돌아갑니다.

 **노트**

- 단면원고, 단면출력은 공장 출하시 기본 설정입니다.

## 2 복사 기능

- “단면원고 → 양면출력” : 2매의 단면 원고를 용지의 양면에 복사합니다.  
원고글자방향 : 12시 양면출력 : 상하펼침

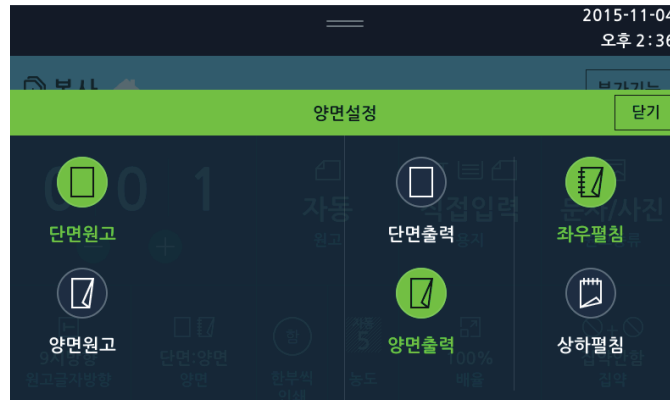
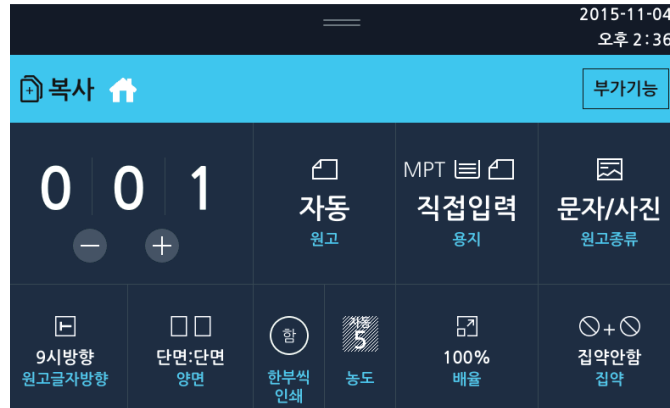
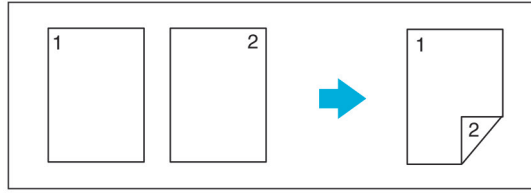

- 1 복사 기본 화면에서 [원고글자방향]을 선택해 주십시오.
- 2 [12시방향]을 눌러 주십시오.
- 3 [양면]을 눌러 주십시오.
- 4 [양면설정]에서 [단면원고]를 눌러 주십시오.
- 5 [양면출력]을 눌러 주십시오.  
좌우 넘김으로 출력하기를 원하면 [좌우펼침]을 눌러 주십시오.  
상하 넘김으로 출력하기를 원하면 [상하펼침]을 눌러 주십시오.
- 6 왼쪽 상단의 [닫기]를 선택하면 복사 기본 화면으로 돌아갑니다.

- “양면원고 → 양면출력” : 양면 원고를 용지의 양면에 복사합니다.

원고글자방향 : 12시 양면원고 : 상하펼침 양면출력 : 상하펼침

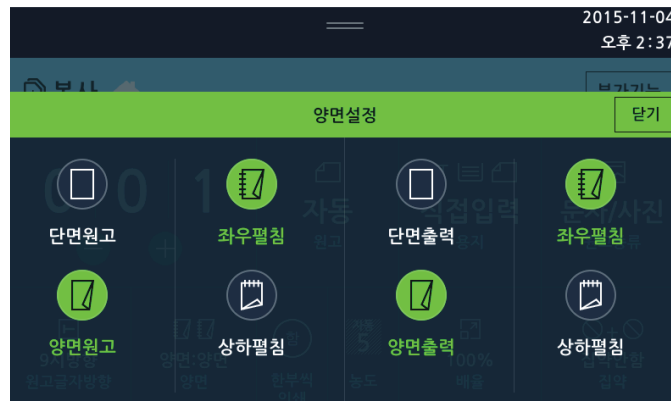
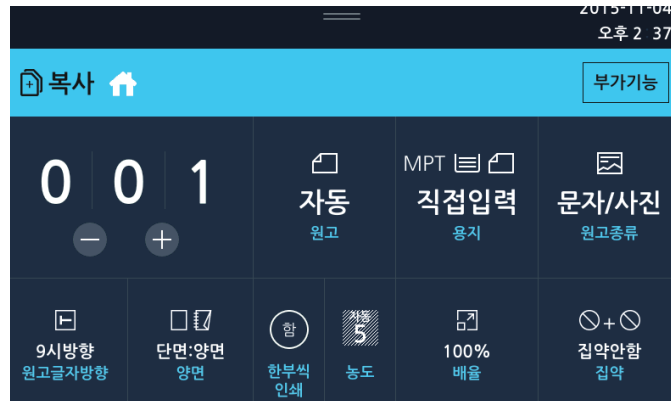
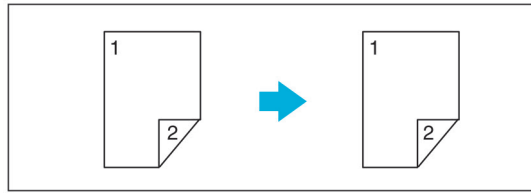

- 1 복사 기본 화면에서 [원고글자방향]을 선택해 주십시오.
- 2 [12시방향]을 눌러 주십시오.
- 3 [양면]을 눌러 주십시오.
- 4 [양면설정]에서 [양면원고]를 눌러 주십시오.  
좌우 넘김 원고의 경우 [좌우펼침]을 눌러 주십시오.  
상하 넘김 원고의 경우 [상하펼침]을 눌러 주십시오.
- 5 [양면출력]을 눌러 주십시오.  
좌우 넘김으로 출력하기를 원하면 [좌우펼침]을 눌러 주십시오.  
상하 넘김으로 출력하기를 원하면 [상하펼침]을 눌러 주십시오.
- 6 왼쪽 상단의 [닫기]를 선택하면 복사 기본 화면으로 돌아갑니다.

- “양면원고 → 단면출력” : 양면 원고의 앞면, 뒷면을 각각의 용지 단면에 복사합니다.  
원고글자방향 : 12시 양면원고 : 상하펼침

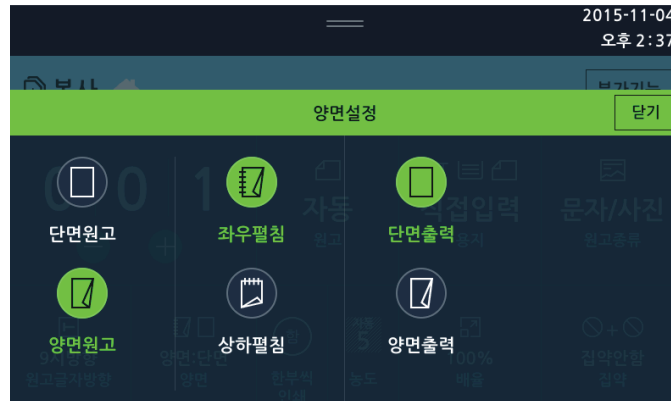
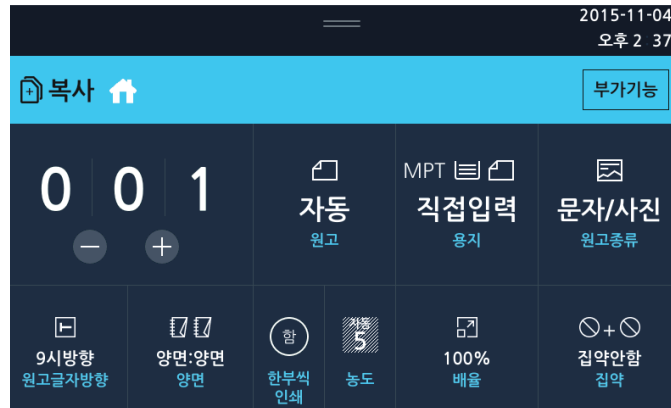
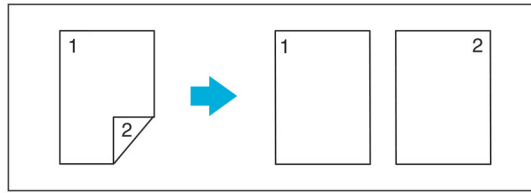

- 1 복사 기본 화면에서 [원고글자방향]을 선택해 주십시오.
- 2 [12시방향]을 눌러 주십시오.
- 3 [양면]을 눌러 주십시오.
- 4 [양면설정]에서 [양면원고]를 눌러 주십시오.  
좌우 넘김 원고의 경우 [좌우펼침]을 눌러 주십시오.  
상하 넘김 원고의 경우 [상하펼침]을 눌러 주십시오.
- 5 [단면출력]을 눌러 주십시오.
- 6 왼쪽 상단의 [닫기]를 선택하면 복사 기본 화면으로 돌아갑니다.



### 6) 한부씩 인쇄

페이지순서로 1부씩 복사합니다.

### 7) 농도

숫자 버튼을 눌러 원하는 농도를 선택합니다.

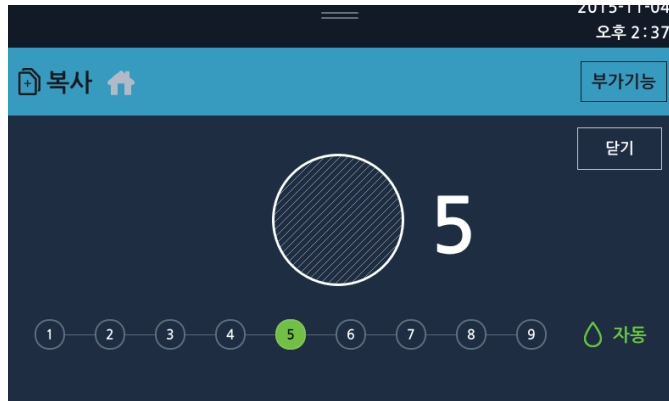

- 왼쪽으로 갈수록 흐리게, 오른쪽으로 갈수록 진하게 설정됩니다.  
기본설정은 9개의 농도 중 5번째로 설정되어 있습니다.
- 자동 : 복사기가 원고의 농도를 스캔하여 이미지 농도를 자동 조정합니다.  
같은 텍스처 원고(신문이나 재생용지)는 배경이 복사되지 않도록 복사됩니다.

### 8) 배율

출력할 용지의 위치 및 크기를 결정합니다.

- 기준점에 대해서  
확대/축소의 기준점은 원고의 스캔하는 방법에 따라 다릅니다. 원고대 유리 또는 자동 양면 원고 이송기(ARDF)에서의 용지 놓는 방법에 대한 내용은 P. 1-21 「7. 원고 놓기」를 참고하십시오.
- 용지 크기에 맞추어 자동 줌인/줌아웃 하는 자동 변배와 사용자가 선택한 배율에 따라 줌인/ 줌아웃하는 고정 변배가 있습니다.
- 고정 변배 복사는 미리 설정되어 있는 배율을 선택할 수도 있고 사용자가 원하는 배율로 자유롭게 선택(줌)할 수도 있습니다.

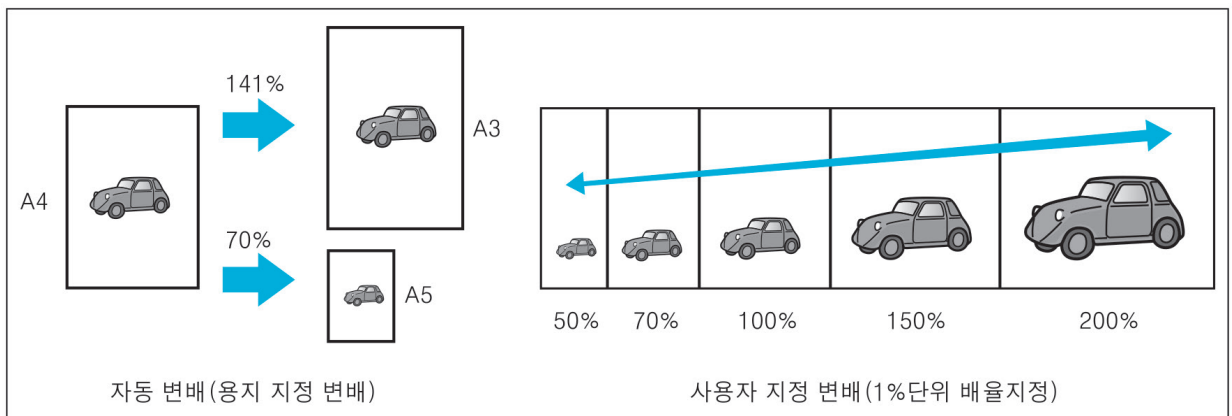

• 자동 배율 변경

- 지정한 용지 크기에 맞추어 배율을 자동 선택해서 복사합니다.  
원고 크기가 자동 감지되지 않는 경우에는 원래 크기(배율 100%)로 복사됩니다.

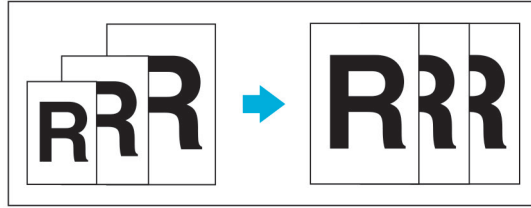

- [배율] - [자동]을 눌러 주십시오.  
배율 및 용지가 자동으로 설정되어 있다면 배율은 100%로 설정됩니다.

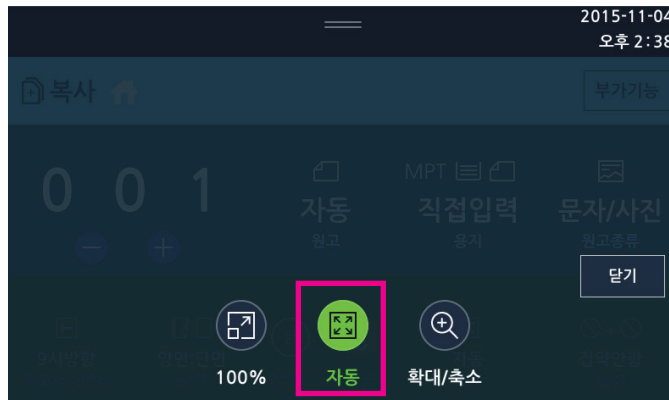

• 고정 배율 변경

- 미리 설정되어 있는 배율 중에서 선택을 하면 적합한 용지에 자동으로 복사됩니다.  
배율 부분의 [확대/축소]를 누릅니다. 사용할 배율을 선택한 후 [닫기]를 눌러 주십시오.

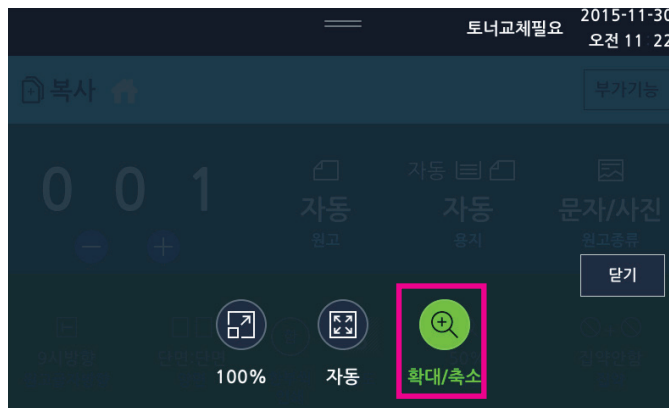

• 사용자 배율 변경

- 항상된 줌 복사 기능을 제공하기 위하여 25%~400%의 범위에서 1% 단위로 배율을 지정할 수 있습니다. 고정 변배 기능에 설정된 배율들을 참고하면 보다 적절히 배율 조절을 할 수 있습니다. LCD 화면에 표시된 확대/축소 이외의 경우 [직접입력]을 눌러 주십시오. 숫자키를 사용하여 배율을 입력하고 [닫기]를 눌러 주십시오.

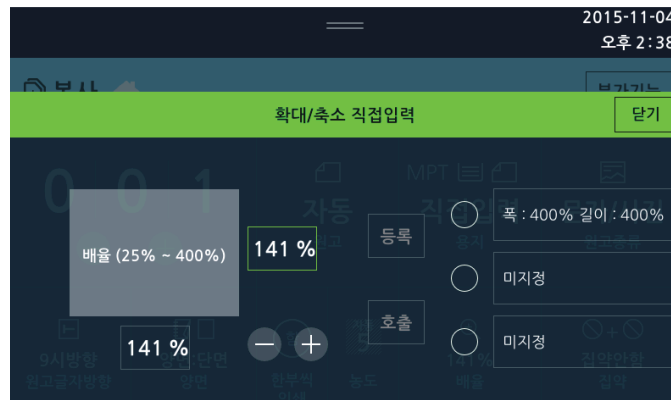

9) 집약

- 여러 장의 원고를 한 장의 용지에 정리해서 복사할 수 있습니다. 아래 그림은 원고글자방향이 12시 방향, 9시 방향으로 선택되었을 때의 집약 복사를 나타냅니다.

12시 방향

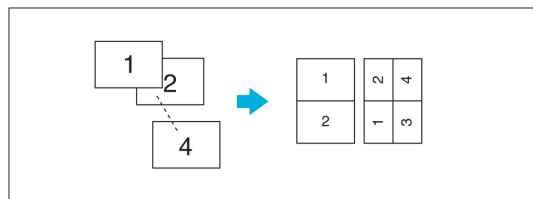
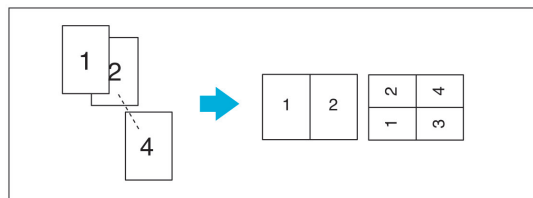

9시 방향

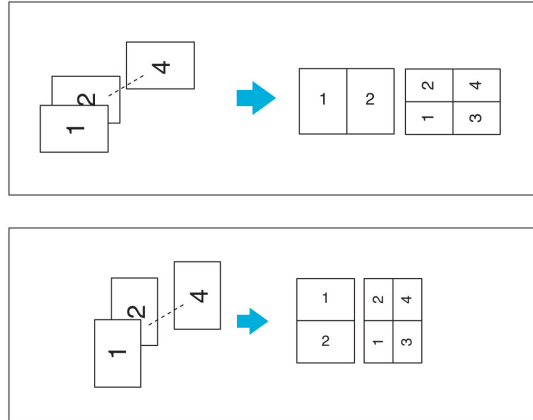

- 1장의 용지에 집약해서 복사할 수 있는 원고 페이지 수량은 2, 4입니다. (양면의 경우 4, 8)
- 배율은 “자동”으로 설정됩니다.
- 용지와 원고의 크기에 따라서 복사 이미지가 잘릴 수 있습니다.
- 원고의 페이지 수가 설정된 집약 복사 페이지 수보다 작은 경우에는 부족분 만큼이 공백으로 남습니다.
- 4페이지를 집약 복사하는 경우에는 원고가 놓여진 방향(글자)에 따라서 집약된 페이지들의 순서가 달라지는 것에 유의해 주십시오.  
자세한 내용은 P. 2-7 「4」 원고글자방향, P. 2-8 「5」 양면 을 참고해 주십시오.

• 단면원고

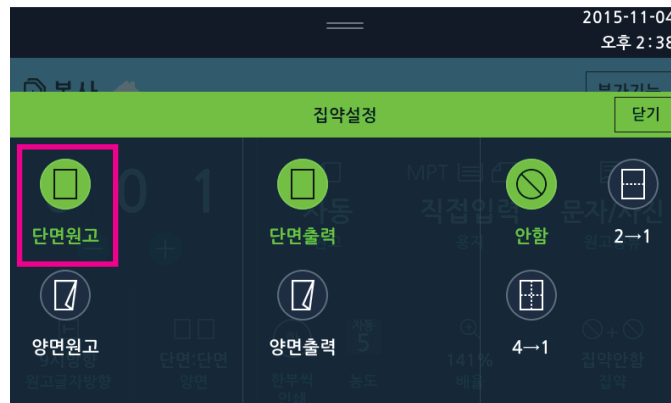

- 단면 원고 2장을 용지 1장에 복사  
[원고글자방향]-[12시방향]-[집약]-[단면원고]-[단면출력]-[2 → 1]

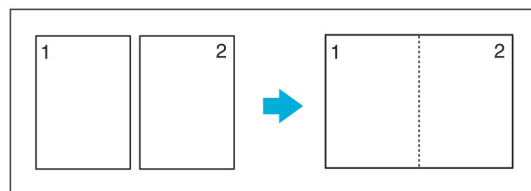

- 단면 원고 4장을 용지 1장에 복사  
[원고글자방향]-[12시방향]-[집약]-[단면원고]-[단면출력]-[4 → 1]

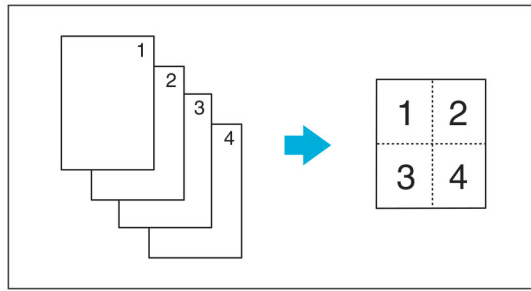

- 단면 원고 4장을 용지 1장에 복사  
[원고글자방향]-[12시방향]-[집약]-[단면원고]-[양면출력]-[상하펼침] 또는 [좌우펼침]-[2 → 1]

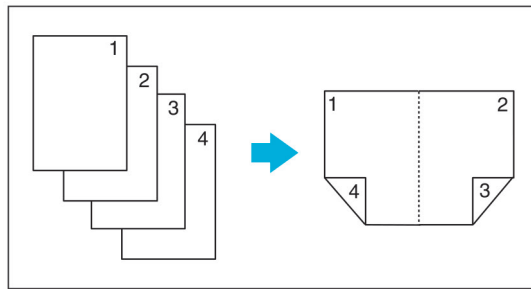

• 양면원고

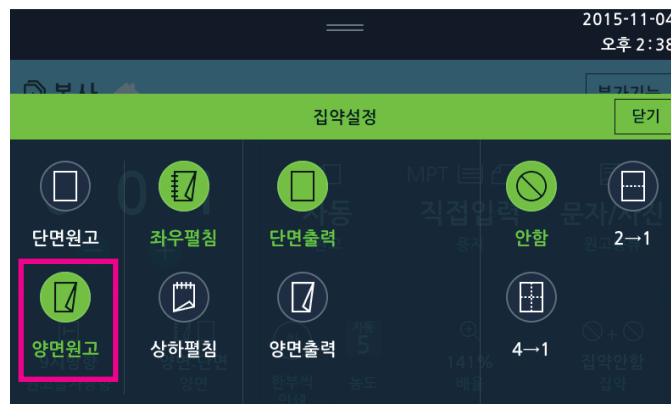

- 양면 원고 1장을 단면 1장에 복사  
[원고글자방향]-[12시방향]-[집약]-[양면원고]-[상하펼침] 또는 [좌우펼침]-[단면출력]-[2 → 1]

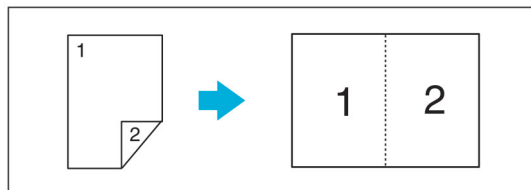

- 양면 원고 2장을 단면 1장에 복사  
 [원고글자방향]-[12시방향]-[집약]-[양면원고]-[상하펼침] 또는 [좌우펼침]-[단면출력]-[4 → 1]

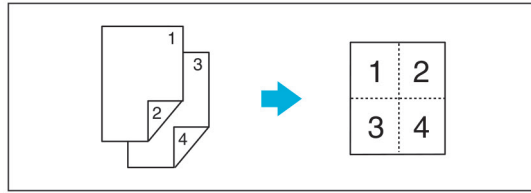

- 양면 원고 2장을 양면 1장에 복사  
 [원고글자방향]-[12시방향]-[집약]-[양면원고]-[상하펼침] 또는 [좌우펼침]-[양면출력]-[상하펼침] 또는 [좌우펼침]-[2 → 1]

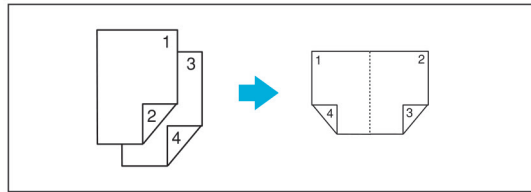

### 10) 부가기능

- 기본 복사 기능 이외의 기능을 사용하시려면 부가기능을 선택해 주십시오.  
 부가 기능에는 복사품질, 크기혼재, 회전소트, 대량원고, 스탬프, 워터마크, 북카피, 테두리지움, 흑백반전, 이미지 이동이 있습니다.

- 복사품질

- 원고의 스캔해상도를 선택합니다. 고품질은 보통품질에 비해 우수한 인쇄 품질을 제공하지만 스캔 속도가 더 오래 걸립니다. 보통품질과 고품질 중 원하는 항목을 선택하고 우측상단의 [닫기]를 눌러 주십시오.

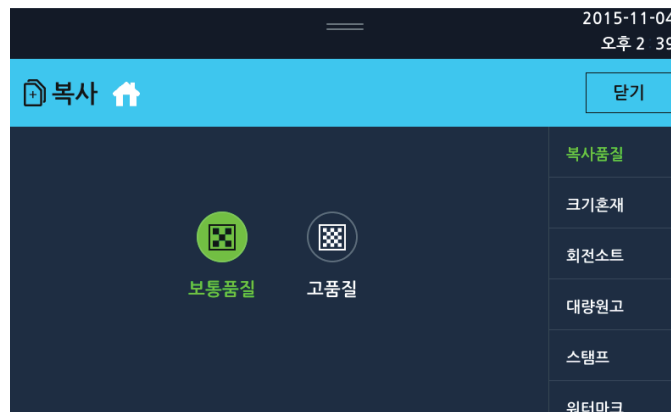

- 크기혼재 : 폭이 같고 길이가 다른 원고를 자동 양면 원고 이송기(ARDF)에 한번에 세트할 수 있습니다.
  - 크기 혼재를 설정하지 않은 상태에서 폭이 같고 길이가 다른 원고를 자동 양면 원고 이송기(ARDF)에 놓고 복사를 하면 용지 걸림 또는 화상의 일부가 복사되지 않을 수 있습니다.

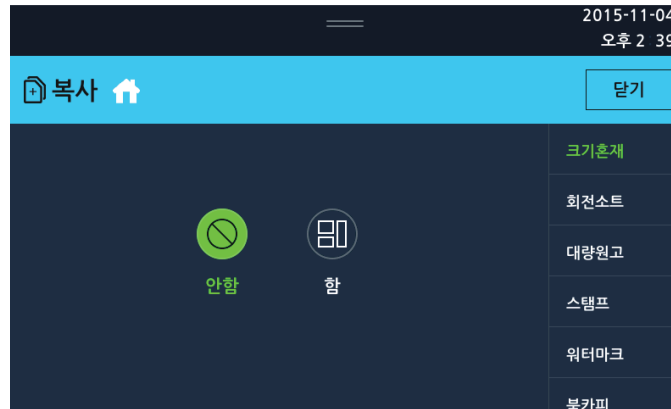

- 회전소트
  - 복사를 1부씩 세로, 가로로 방향을 바꾸어 정리합니다. 단, 같은 크기, 같은 용지 종류설정, 다른 방향(SEF, LEF)으로 세트된 급지대가 2단이 필요합니다.

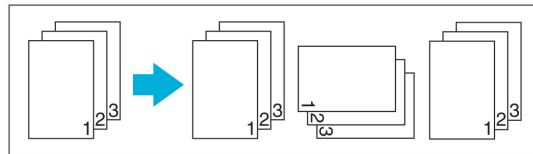

- 회전분류가 가능한 용지 크기 : A4, A5, B5, Letter, Statement

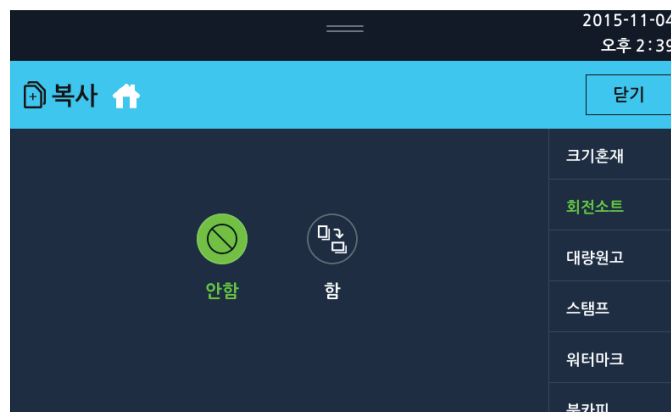

• 대량원고

- ARDF로 한번에 스캔할 수 있는 최대 원고량은 90매 입니다. 90매 이상의 원고를 복사할 때 [대량원고]를 선택한 후 90매 이하로 여러 번 나누어서 복사하여도 원고 전부가 한 번에 복사됩니다.

1 대량원고의 [함]을 눌러 주십시오.

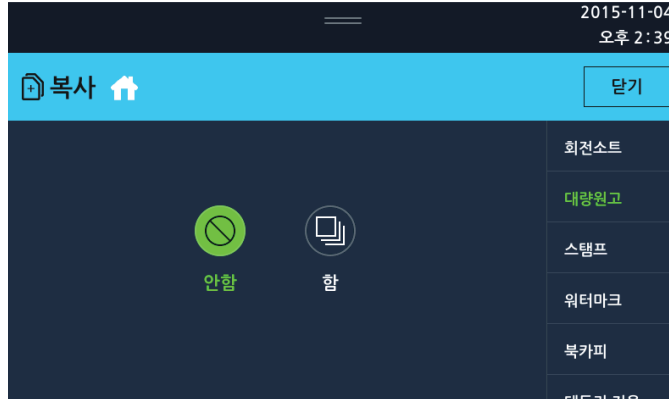

2 【◇】버튼을 눌러 주십시오.

- 원고가 완전히 이송을 끝난 후 다음 원고를 세트한 후 【◇】버튼을 누르면 원고 스캔을 계속 진행합니다.

3 【#】버튼을 눌러 주십시오.

- 모든 원고를 스캔한 후 【#】버튼을 누르면 복사가 시작됩니다.

• 스탬프

- 문서 위에 날짜/페이지번호를 추가하여 복사할 수 있습니다.

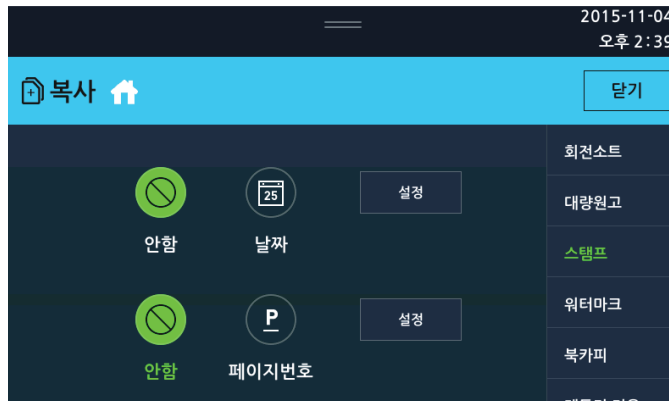

- 날짜 : 스탬프 기능을 사용하여 날짜 표기 방식을 선택한 후 복사합니다.

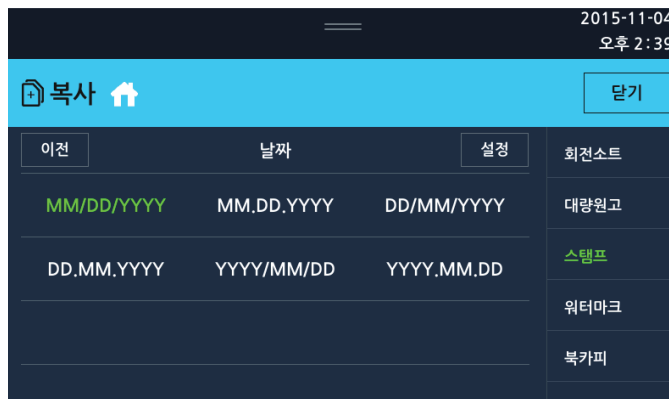



1 [날짜]-[설정]을 눌러 주십시오.

2 스탬프로 사용할 날짜 표기 방식을 선택한 후 [설정]을 눌러 주십시오.



3 위쪽의 그림에서 스탬프의 위치를 선택하여 주십시오.

4 [모든페이지에 표시] 또는 [첫페이지에만 표시]를 눌러 주십시오.

5 오른쪽 상단의 [닫기]를 눌러 주십시오. 만약 스탬프에 페이지 번호를 추가하시려면 [이전]-[이전]을 눌러 주십시오.  
- 페이지번호 : 스탬프 기능을 사용하여 페이지 번호 표기 방식을 선택한 후 복사합니다.



1 [페이지번호]를 눌러 주십시오.

2 스탬프로 사용할 페이지 표기 방식을 선택한 후 [설정]을 눌러 주십시오.

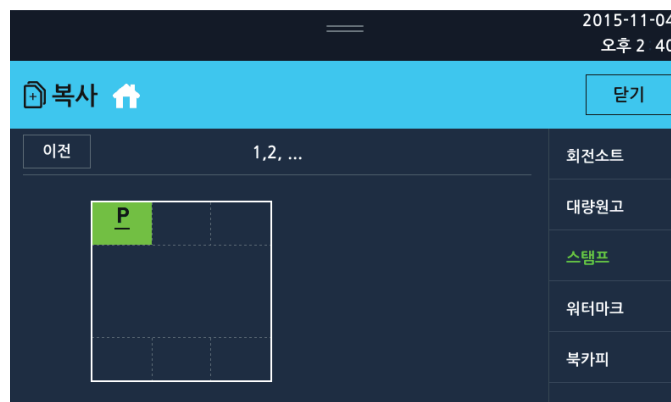

- 3 위쪽의 그림에서 스탬프의 위치를 선택하여 주십시오.
- 4 오른쪽 상단의 [닫기]를 눌러 주십시오.
- 5 만약 스탬프에 날짜를 추가하시려면 [이전]-[이전]을 눌러 주십시오.

• 워터마크

기존 문서 위에 텍스트를 추가하여 복사할 수 있습니다. 예를 들어 “CONFIDENTIAL” 나 “URGENT” 등의 글을 첫페이지나 모든 페이지에 희미하고 크게 인쇄하고 싶을 때 사용합니다.  
 제품에서 기본적으로 제공하는 워터마크가 있습니다.

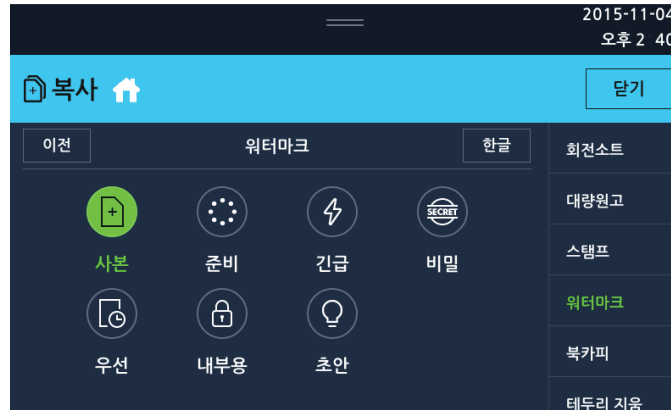

- 사본 : COPY
- 준비 : PRELIMINARY
- 긴급 : URGENT
- 비밀 : CONFIDENTIAL
- 우선 : PRIORITY
- 내부용 : FOR INTERNAL USE ONLY
- 초안 : DRAFT

• 복카피

책과 카달로그와 같이 두 페이지로 펼쳐진 원고를 분리하여 왼쪽과 오른쪽 페이지를 복사하거나 한 장의 동일 면으로 복사 할 수 있습니다.

- 펼침 : 두 페이지로 펼쳐진 원고를 한 장의 동일 면에 복사합니다.
- 분할 : 왼쪽 오른쪽 두 페이지로 펼쳐진 원고를 페이지 번호 순서대로 분리하여 복사합니다.
- 제본방향 : 분할을 선택한 경우에는 스캔할 원고의 펼쳐진 방향을 선택합니다. 좌측 제본으로 두 페이지로 펼쳐진 원고의 경우에는 좌측제본을 선택하고, 우측 제본으로 두페이지로 펼쳐진 원고의 경우에는 우측제본을 선택합니다. 제본 위치가 잘못 지정되면 두 페이지로 펼쳐진 페이지 순서가 뒤바뀌게 됩니다.
- 테두리지움 : 프레임은 원고의 네 측면을 같은 폭의 양으로 삭제합니다. 중앙은 원고의 두께 때문에 원고대 커버를 완전히 닫지 못할 경우에 발생하는 중앙의 그림자를 삭제합니다.

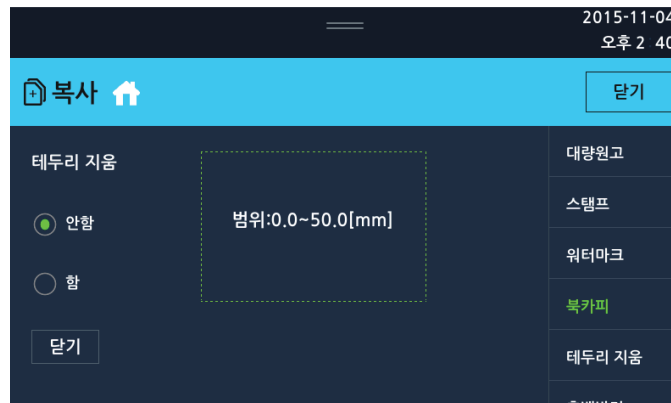
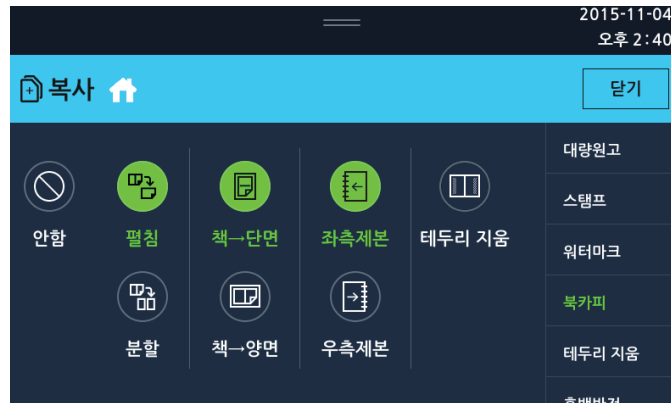

• 테두리 지움

원고의 네 측면을 같은 폭의 양으로 삭제합니다. 또는 원고의 네 측면 중 상단 및 좌측만 별도로 삭제할 수 있습니다.

- 좌측 : 원고의 좌측을 설정한 양만큼 삭제합니다.
- 상단 : 원고의 상단을 설정한 양만큼 삭제합니다.
- 프레임 : 원고의 네 측면을 설정한 양만큼 같은 폭으로 삭제합니다.

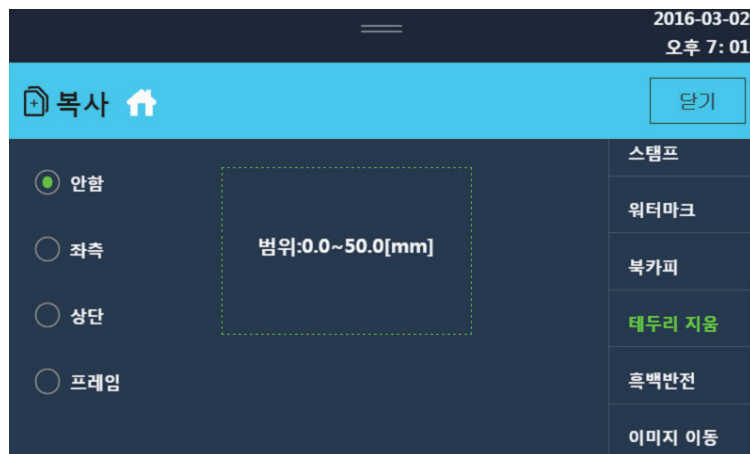

### • 흑백반전

명암이나 색을 반전시켜서 복사합니다. 전체적으로 검은 원고 등을 복사하는 경우에 흑백 반전으로써, 토너의 사용량을 절약할 수 있습니다.

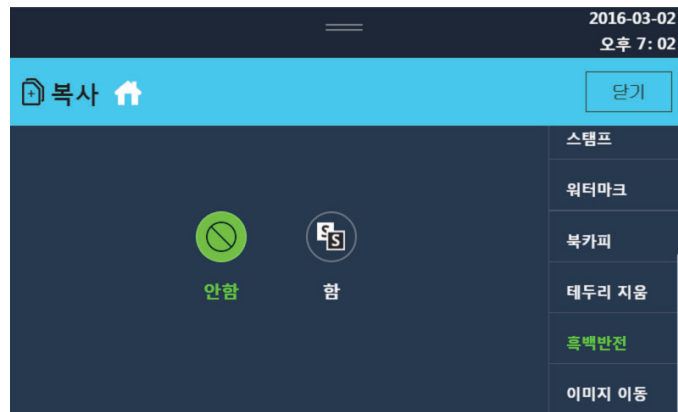

### • 이미지 이동

이미지 위치를 수평 또는 수직으로 이동하여 미세 조정을 할 수 있습니다.

- 좌우이동 : 이미지를 왼쪽 또는 오른쪽으로 이동합니다.
- 상하이동 : 이미지를 윗쪽 또는 아래쪽으로 이동합니다.

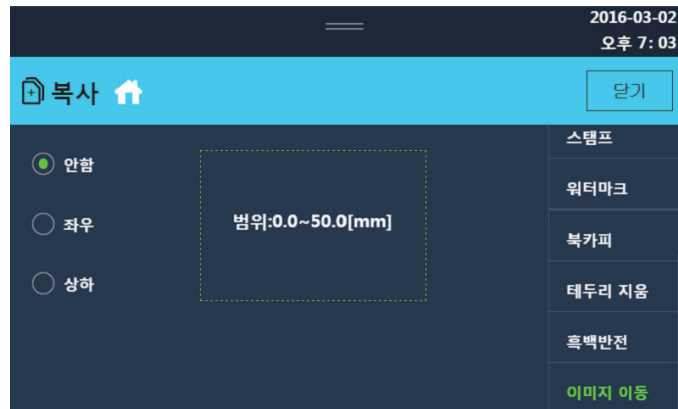

N410/MF Series  
사용설명서

프린터 기능

3

# 1. 드라이버 설치 하기

컴퓨터에 TWAIN 또는 프린터 드라이버를 설치하면 이 복합기를 프린터나 스캐너로 사용할 수 있습니다. 또한, 복합기에 USB 이동식 메모리를 장착하여 스캔한 이미지를 직접 저장하거나 저장된 파일을 출력할 수 있습니다.

## 1.1 드라이버 설치하기

프린터/스캐너 드라이버는 컴퓨터와 복합기가 통신할 수 있도록 해주는 소프트웨어입니다. 프린터/스캐너 소프트웨어는 대개 초기 복합기 설정 중에 설치됩니다. 설정한 후 소프트웨어를 설치해야 하는 경우 다음 지침을 따릅니다. 인스톨러 내부에 적혀있는 설치 방법을 잘 읽어보시면서 설치해 주십시오.

1 열려 있는 소프트웨어 프로그램을 모두 닫아 주십시오.

2 CD를 넣어 주십시오.

**△ 주의**

- 표시창의 설치방법에 따라 진행하여 주시기 바라며, 해당 PC에 설치 프로그램을 실행시키기 위한 Net Framework가 2.0 이상이 설치되어 있지 않으면 Net Framework가 자동으로 설치되니 잠시 기다려 주십시오.

3 소프트웨어 및 설명서에서 [프린터 드라이버 및 소프트웨어 설치]를 클릭해 주십시오.

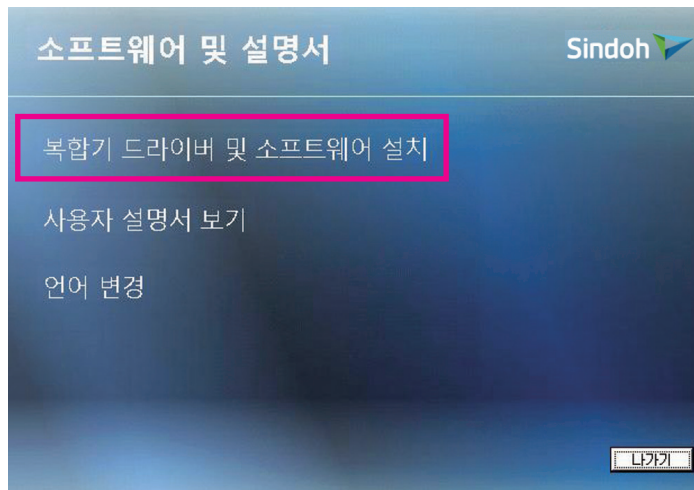

4 설치할 유형을 선택하고 [다음>]을 클릭해 주십시오.

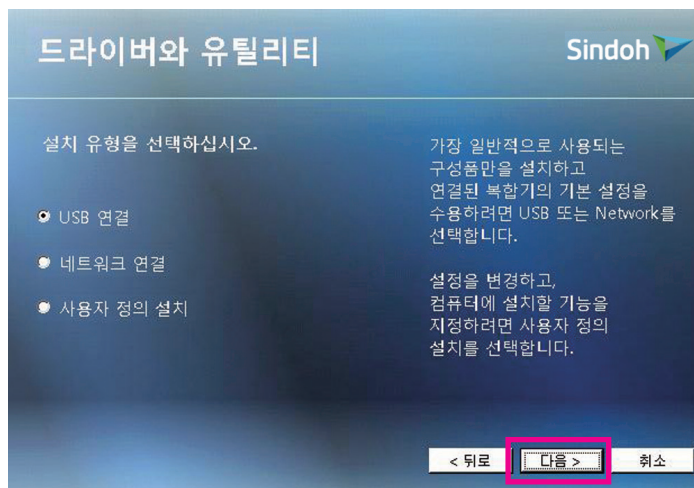

• USB 설치

- USB 설치를 선택시 기본 프린터, 스캔 드라이버가 설치 됩니다.  
설치 후 USB를 통해 인쇄 및 스캔을 할 수 있습니다.
- 장치 연결에서 지침을 따른 후 [다음>]을 클릭해 주십시오.

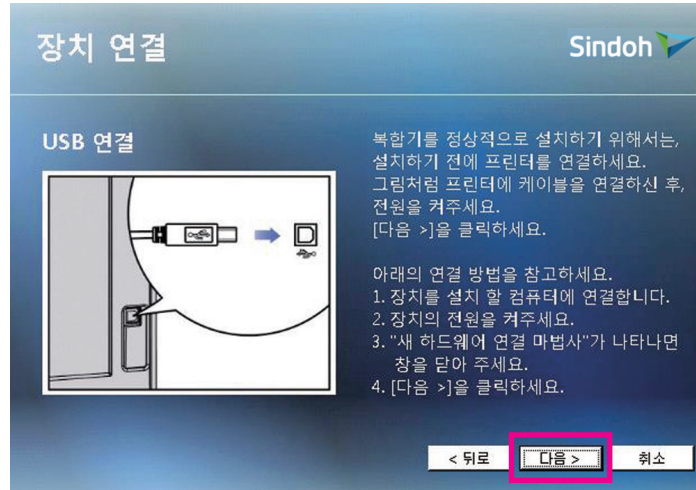

• 네트워크 설치(권장설치)

- 네트워크 설치를 선택시 기본 프린터, 스캔 드라이버가 설치 됩니다.  
설치 후 네트워크를 통해 인쇄 및 스캔을 할 수 있습니다.
- IP 주소와 포트 이름을 기입하고 [다음>]을 클릭해 주십시오.

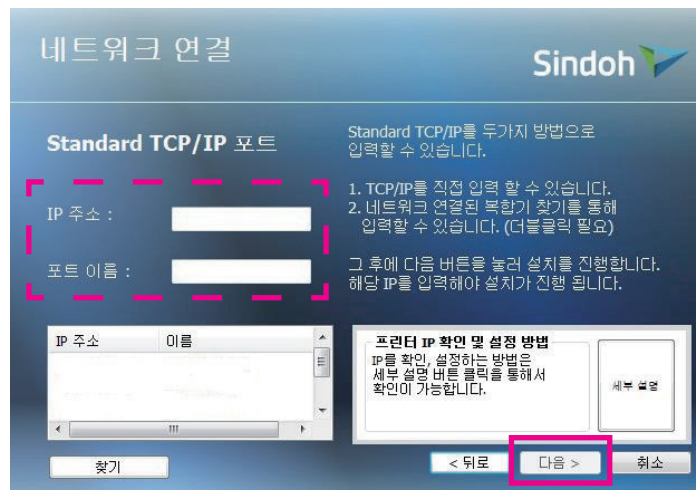

## 1.2 프린터 드라이버에서 사용 가능한 옵션 업데이트

프린터 소프트웨어와 옵션을 설치한 후 인쇄 작업에서 사용할 수 있도록 프린터 드라이버에서 옵션을 수동으로 추가해야 하는 경우도 있습니다.

### ❖ Windows 사용자의 경우

**1** Window의 시작 메뉴를 클릭해 주십시오.

- Window XP/2003의 경우 프린터 및 팩스를 눌러 주십시오.
- Window 2008/Vista의 경우 [제어판] → [하드웨어 및 소리] → [프린터]를 눌러 주십시오.
- Window 7,8/8.1의 경우 [제어판] → [하드웨어 및 소리] → [장치 및 프린터]를 눌러 주십시오.
- Window 10의 경우 [설정] → [장치] → [프린터 및 스캐너] → [장치 및 프린터]를 선택해 주십시오.
- Window Server 2008 R2의 경우 [제어판] → [하드웨어] → [장치 및 프린터]를 눌러 주십시오.

또는 다음의 조작으로도 프린터 폴더를 열 수 있습니다.

- 시작을 클릭한 다음 실행을 클릭한 후 나타나는 실행 상자에 control printers를 입력해 주십시오.  
(“윈도우 키+R키”를 동시에 누르면 나타나는 실행 상자에 control printers을 입력해도 됩니다.)
- Enter를 누르거나 확인을 누르면 프린터 폴더가 열립니다.

**2** Sindoh N610\_410 MF4000 Series를 눌러 주십시오.

**3** Sindoh N610\_410 MF4000 Series를 마우스 오른쪽 버튼으로 클릭해 주십시오.

**4** Window XP/2003/2008/Vista의 경우 [인쇄 기본 설정]을 눌러 주십시오.

Windows 7, 8/8.1, 10, Windows Server 2008 R2, 2012의 경우 상황별 메뉴에서 [인쇄 기본 설정]을 눌러 주십시오.

**5** [장치 설정] 탭을 클릭해 주십시오.

**6** [설치 가능 옵션]에서 설치할 장치 옵션을 추가해 주십시오.

**7** [적용]을 클릭해 주십시오.



## 2. 컴퓨터에서 인쇄하기

프린터 드라이버를 설치하면 이 복합기를 프린터로 사용할 수 있습니다.

### 2.1 인쇄하기

실제로 인쇄하는 방법은 사용자의 프린터 드라이버 설정에 따라 다릅니다. 자세한 사항은 다음의 프린터 드라이버 설정 구성하기 내용을 참고해 주십시오.

- 1 인쇄할 문서를 응용 프로그램에서 열어 주십시오.
- 2 “파일” 메뉴에서 [인쇄(P)]를 선택해 주십시오.
- 3 복합기에 설치된 프린터 드라이버가 선택되었는지 확인해 주십시오.

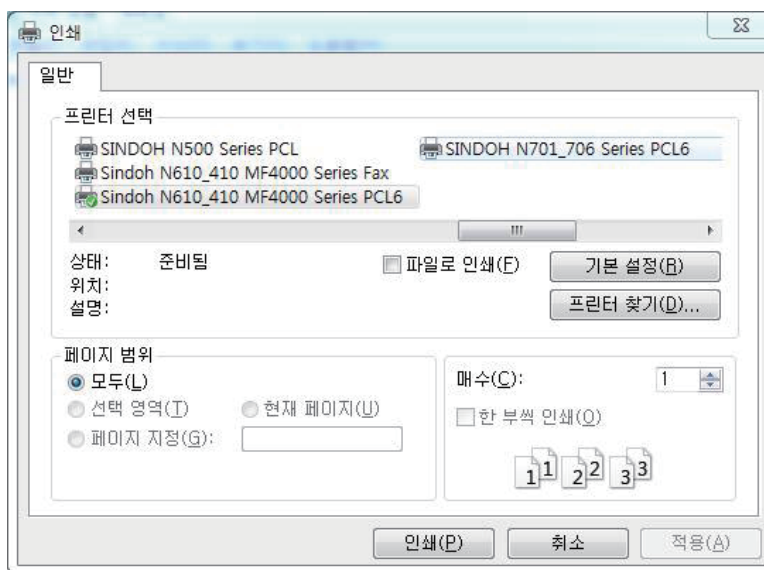

- 4 필요한 경우에는 “기본 설정” 화면을 열어서 상세 설정을 합니다.  
“기본 설정”은 응용 프로그램에 따라 “속성”으로 표시될 수 있습니다.

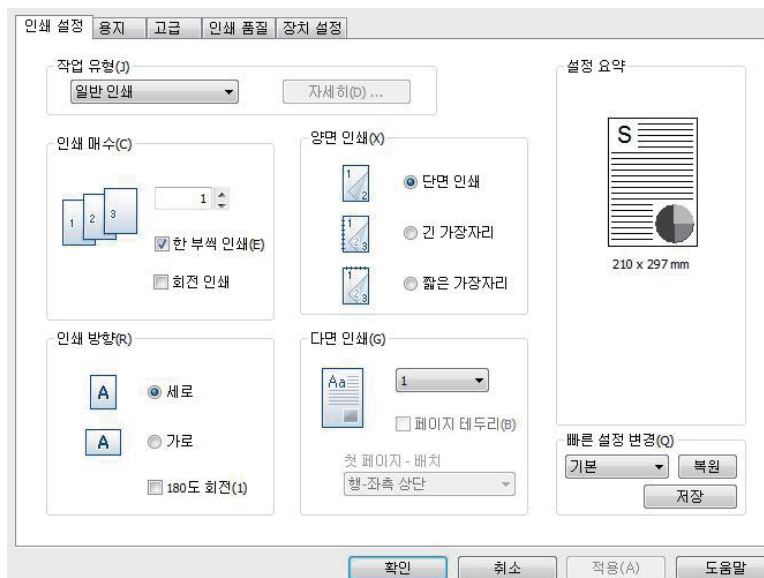

5 [인쇄(P)]를 눌러서 인쇄를 시작합니다.

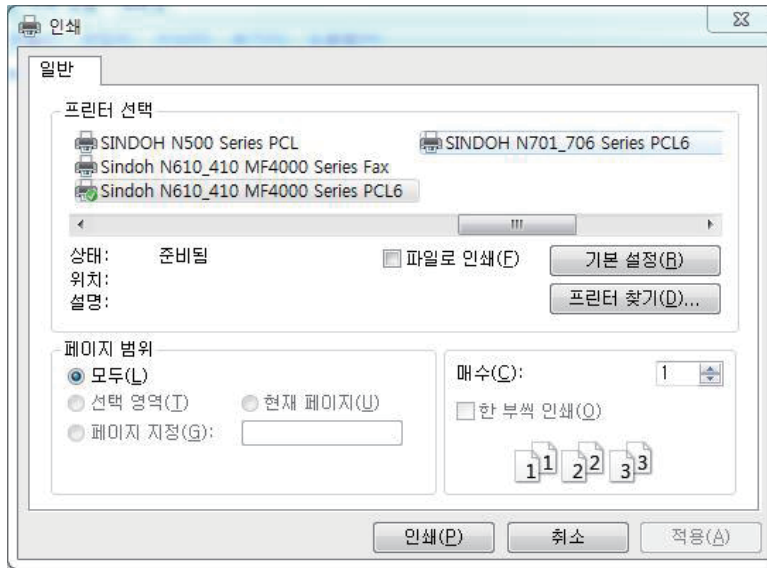

## 2.2 조작부 버튼으로 인쇄 취소하기

복합기의 조작부에서 인쇄를 취소하는 방법을 설명합니다.

1 LCD 홈 화면에서 [작업관리자]를 눌러서 작업관리자 모드로 전환해 주십시오.

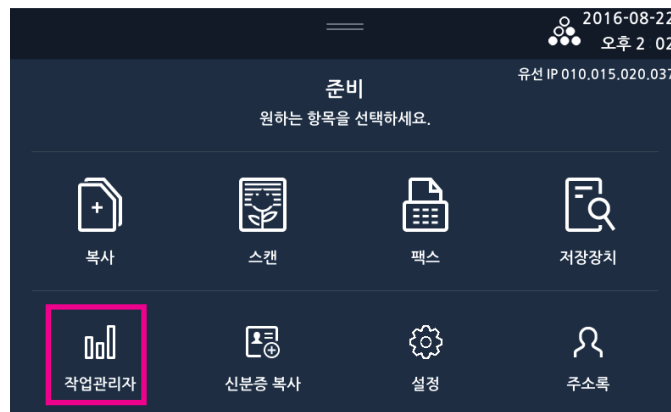

2 작업목록 상에 취소하려는 작업을 선택하고 [취소]를 눌러 주십시오.

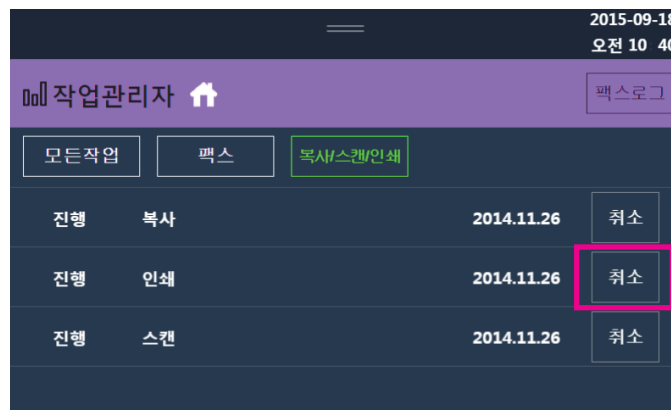

## 2.3 내 컴퓨터에서 인쇄 취소하기

내 컴퓨터에서 인쇄를 취소하는 방법을 설명합니다.

- 1** [시작]을 선택해 주십시오.
- 2** 제어판을 선택해 주십시오.
- 3** 장치 및 프린터를 선택해 주십시오.  
설치되어 있는 프린터의 목록이 나타납니다.

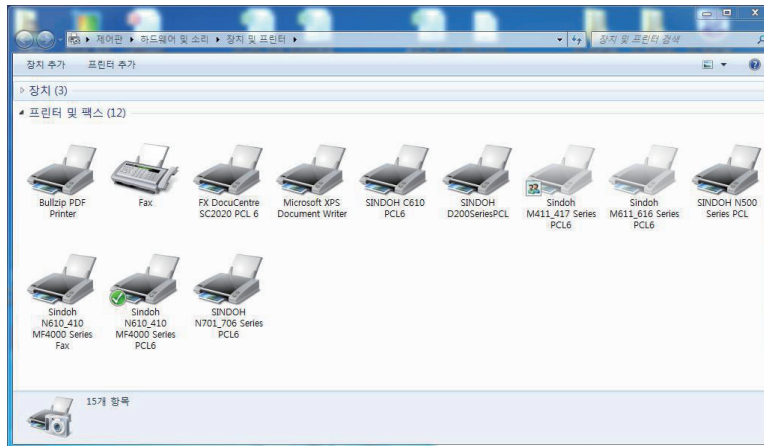

- 4** 현재 인쇄 작업을 하고 있는 프린터를 더블 클릭하거나 인쇄 작업을 하고 있는 프린터를 선택 후 상단의 "인쇄 작업 목록 보기"를 선택해 주십시오.  
인쇄 작업의 목록이 나타납니다.

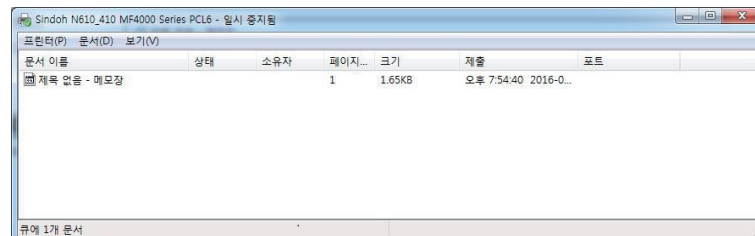

- 5** 취소하길 원하는 작업을 선택해 주십시오.
- 6** 인쇄 작업 목록에 있는 모든 인쇄 작업을 취소하려면 프린터 → 모든 문서 취소를 선택해 주십시오.  
특정 인쇄 작업을 취소하려면 취소할 인쇄 작업을 선택하고 마우스의 오른쪽 버튼을 클릭한 후 취소를 선택하거나 또는 문서 → 취소를 선택해 주십시오.

### 3. USB 이동식 메모리로 인쇄하기

USB 이동식 메모리를 복합기에 연결하면 프린트할 수 있습니다.

#### 3.1 인쇄하기

1 USB 이동식 메모리를 복합기에 삽입해 주십시오.

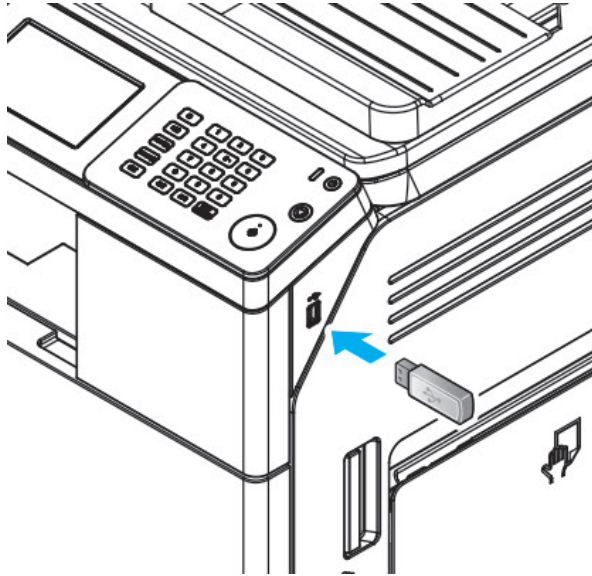

**△ 주의**

- USB 장치를 인식하는 도중이나, USB 장치로 스캔 및 프린트 작업중에 USB 장치를 제거할 경우 오류가 발생할 수 있습니다.

2 LCD 홈 화면에서 [저장장치]를 선택해 주십시오.



**3** USB 이동식 메모리에 저장되어 있는 파일 목록 화면으로 넘어 가게 됩니다.

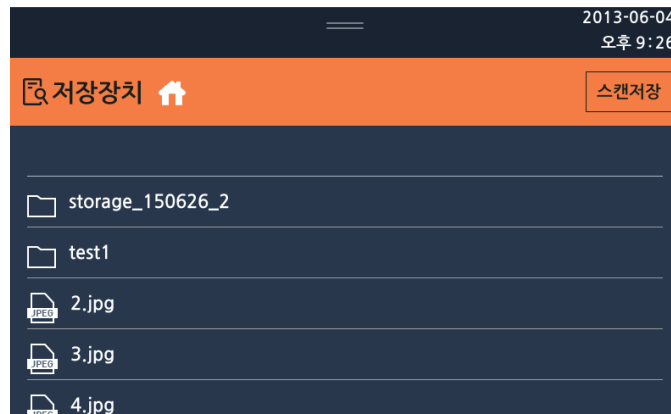

**4** 인쇄하고자 하는 파일을 선택해 주십시오.(인쇄 가능 확장자 : \*.jpg, \*.pdf, \*.tiff, \*.png)

**5** [파일인쇄]를 눌러 주십시오. 해당 파일을 선택하면 미리 보기 화면으로 넘어갑니다.(\*.jpg, \*.jpeg, \*.png만 지원)

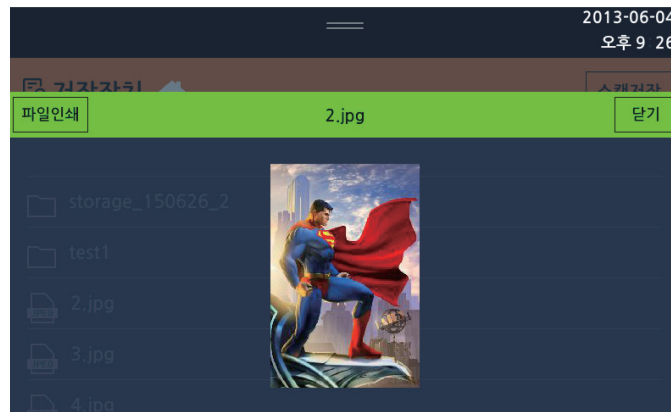

**7** [파일인쇄]를 누르면 복사 화면으로 넘어갑니다.

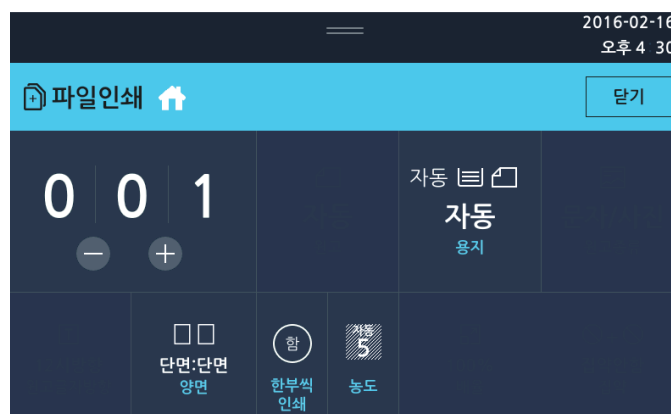

**7** 「2장 복사 기능」을 참고하여 설정을 마친 뒤 [인쇄] 버튼을 누르면 USB 이동식 메모리의 파일을 인쇄 할 수 있습니다.

## 4. 프린터 드라이버 설정 구성하기

프린터의 등록 정보를 열어 원하는 인쇄 방법을 선택해 주십시오.

### 4.1 프린터 등록 정보 열기

프린터 등록 정보를 여는 방법은 두 가지가 있습니다.

- 응용 프로그램 소프트웨어에서 열기
- “프린터” 폴더에서 열기

응용 프로그램 소프트웨어에서 프린터의 등록 정보를 변경하면 현재 인쇄 작업의 설정에만 적용됩니다. 프린터의 설정 기본값을 변경하려면 “프린터” 폴더에서 변경해야 합니다. 이 변경 내용은 해당 프린터를 공유하는 모든 사용자에게 적용됩니다.

#### 응용 프로그램에서 소프트웨어 설정하기

프린터의 등록 정보 창을 여는 방법은 응용 프로그램 소프트웨어에 따라 다릅니다. 사용하는 응용 프로그램 소프트웨어의 사용설명서를 참고해 주십시오. Windows에서 “메모장” 을 예로 들어 설명합니다.

- 1 “파일” 메뉴에서 “인쇄” 를 선택해 주십시오.
- 2 “프린터 선택”에서 설치된 프린터를 클릭한 후에 [기본 설정]을 클릭해 주십시오.
- 3 “인쇄 기본 설정” 창이 나타납니다. 프린터 드라이버 설정 내용에 대한 설명은 각 탭의 공통 사항을 참고해 주십시오.

#### “프린터” 폴더에서 설정하기

프린터 드라이버 설정을 변경하려면 관리자로 로그인해야 합니다.

- 1 다음과 같은 방법으로 [장치 및 프린터]나 [프린터 및 팩스] 실행해 주십시오.
  - Windows Windows 7과 8/8.1에서는 [시작] → [제어판] → [하드웨어 및 소리] → [장치 및 프린터]를 클릭해 주십시오.
  - Windows 10에서는 [설정] → [장치] → [프린터 및 스캐너] → [장치 및 프린터]를 선택해 주십시오.
  - Windows Vista 또는 Server 2008에서는 [시작] → [제어판] → [하드웨어 및 소리] → [프린터]를 클릭해 주십시오.
  - Windows XP Professional에서는 [시작] → [프린터 및 팩스]를 클릭해 주십시오.
  - Windows XP Home edition에서는 [시작] → [제어판] → [프린터 및 기타 하드웨어] → [프린터 및 팩스]를 클릭해 주십시오.
- 2 설치된 프린터의 아이콘을 오른쪽 버튼으로 클릭한 후에 [인쇄 기본 설정]을 클릭해 주십시오.
- 3 프린터의 등록 정보 창이 나타납니다. 프린터 드라이버 설정 내용에 대한 설명은 각 탭의 공통 사항을 참고해 주십시오.

## 4.2 각 탭의 공통 사항

각 탭에 공통으로 있는 버튼에 대해서 설명합니다.

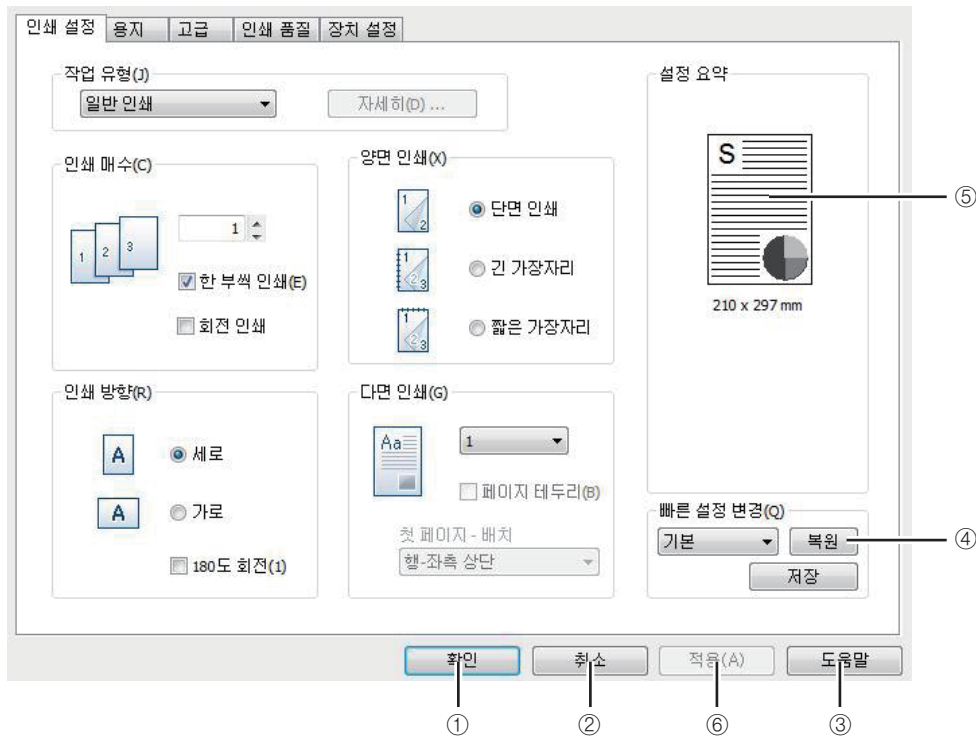

### ① [확인]

변경한 설정 내용을 모두 적용하고 “등록 정보” 대화 상자를 종료합니다.

### ② [취소]

변경한 설정 내용을 적용하지 않고 “등록 정보” 대화 상자를 종료합니다.

### ③ [도움말]

도움말 창을 표시합니다.

### ④ [복원]

현재 표시된 탭에 있는 모든 설정 사항을 기본값, 설정 초기화 또는 사용자 설정으로 초기화합니다.

### ⑤ [설정 요약]

프린터 드라이버의 현재 설정 내용이 표시됩니다.

### ⑥ [적용]

변경한 설정 내용을 저장하고 계속해서 다른 설정을 변경할 수 있습니다.

### 4.3 인쇄 설정 탭

“인쇄 설정” 탭에서는 “작업 유형”, “인쇄 매수”, “인쇄 방향”, “양면 인쇄”, “다면 인쇄” 등에 대해서 설정할 수 있습니다.

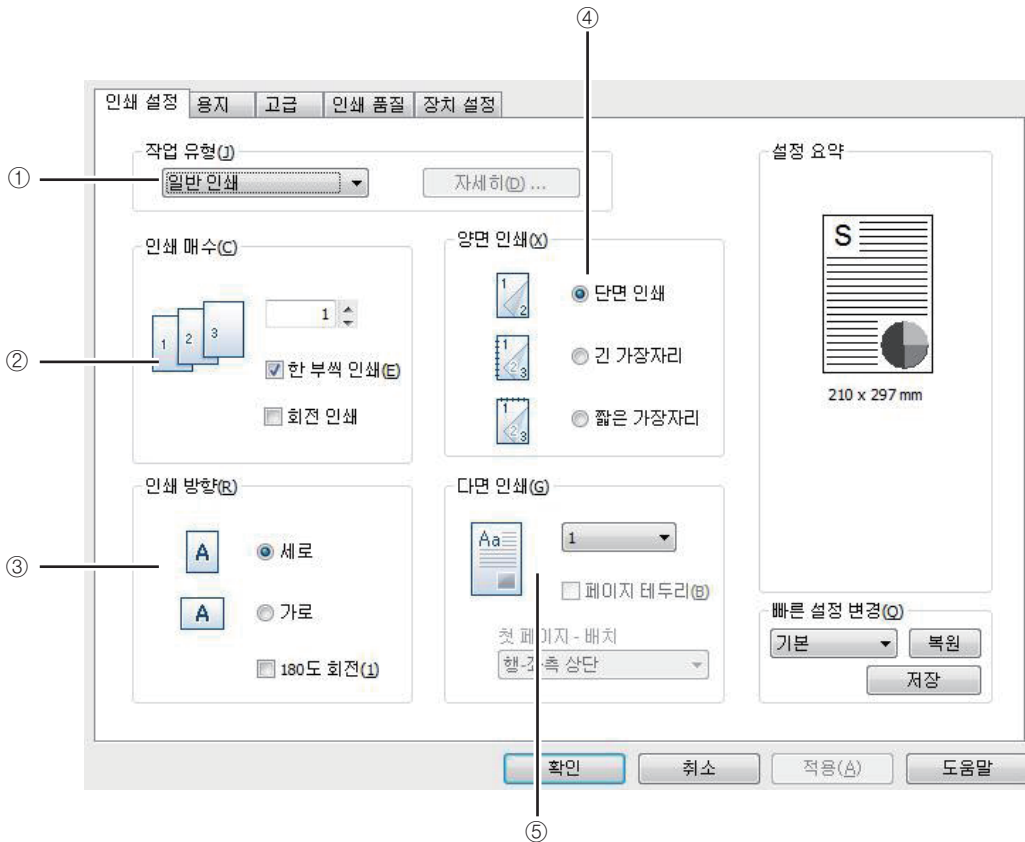

#### ① [작업유형]

드라이버가 작업 유형을 선택할 수 있도록 해줍니다.

작업 유형에는 일반인쇄, 시험인쇄, 비밀인쇄(저장안함), 비밀인쇄(저장함), 저장인쇄가 있습니다.

일반인쇄 이외의 작업유형 기능을 사용하려면 외부 저장 장치를 장착하여 주십시오.

출력 인증용 사용자 코드 또는 아이디/비밀번호가 설정된 경우에는 비밀인쇄(저장함)와 비밀인쇄(저장안함)에 필요한 파일 박스 이름과 비밀번호를 입력할 수 없습니다. 비밀인쇄(저장함)와 비밀인쇄(저장안함)에 필요한 파일박스 이름과 비밀번호를 입력하려면 사용자 인증 선택을 해지하여 주십시오.

인증정보입력에 대한 정보는 P. 3-27 「⑥ 인증 정보 입력」 부분을 참고해 주십시오.

시험 인쇄, 비밀 인쇄(저장안함), 비밀 인쇄(저장함), 저장 인쇄는 프린터 드라이버 포트가 IP 연결시에만 보입니다.

작업 유형별 복합기 화면에서의 조작 방법은 7장 「부가 기능」을 참고해 주십시오.

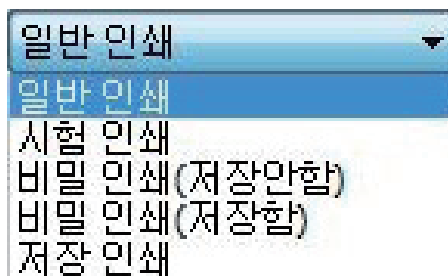

#### ⚠ 주의

- 일반인쇄가 아닌 다른 인쇄일 경우 특정 프로그램에서는 정상적인 동작을 하지 않을 수도 있습니다.



## ❖ 세부 설명

### • 일반 인쇄

일반적인 인쇄를 할때 사용하는 기능입니다. 프린터 드라이버의 기본 설정입니다.

### • 시험 인쇄(회전인쇄 기능을 함께 사용할 수 없습니다.)

- 시험 인쇄는 무조건 한부씩 인쇄로 출력이 됩니다.
- 이 기능은 내용 또는 인쇄 설정상의 오류가 있을 경우 실수하지 않도록 도와줄 수 있습니다.
- 시험 인쇄 기능을 사용할 경우 복합기에 해당 출력물 내용이 저장됩니다.
- 사용자가 복합기에 저장되어 있는 출력물 내용을 선택합니다.
- 최초 1부의 시험인쇄 결과를 확인 후에 원하는 출력물이라면 사용자가 입력한 인쇄 매수만큼 인쇄를 하거나 시험인쇄가 원치 않은 결과가 나왔을때는 해당 인쇄를 취소 할 수 있습니다.
- 시험인쇄의 파일을 인쇄하거나 취소할 경우 복합기안에 저장되어 있는 파일이 자동으로 삭제됩니다.

### • 비밀 인쇄(저장안함) (회전인쇄 기능을 함께 사용할 수 없습니다.)

- 공유 네트워크를 통해 복합기에서 비밀 문서를 인쇄할 때 보안을 유지하려면 이 기능을 사용해 주십시오.
- 비밀 인쇄(저장안함) 기능을 사용할 경우 해당 문서는 바로 출력되지 않고 해당 출력물 내용만 복합기에 잠시동안 저장됩니다.
- 사용자가 복합기에 임시적으로 저장되어 있는 출력물 내용을 선택합니다.
- 해당 문서에 출력 인증용 사용자 코드 또는 아이디/비밀번호가 적용이 되어 있는 경우 복합기에서 정확히 입력을 해야 출력이 진행됩니다.
- 이 기능은 해당 내용물을 한번만 인쇄를 할 수 있습니다.  
출력 후에는 복합기안에 임시적으로 저장되어 있는 파일은 자동으로 삭제가 됩니다.

### • 비밀 인쇄(저장함) (회전인쇄 기능을 함께 사용할 수 없습니다.)

- 공유 네트워크를 통해 복합기에서 비밀 문서를 인쇄할 때 보안을 유지하려면 이 기능을 사용해 주십시오.
- 비밀 인쇄(저장함) 기능을 사용할 경우 해당 문서는 바로 출력되지 않고 해당 출력물 내용만 복합기에 저장됩니다.
- 사용자가 복합기에 저장되어 있는 출력물 내용을 선택합니다.
- 해당 문서에 출력 인증용 사용자 코드 또는 아이디/비밀번호가 적용이 되어 있는 경우 복합기에서 정확히 입력을 해야 출력이 진행됩니다.
- 이 기능은 복합기에 출력하고자 하는 파일 정보가 저장되어 있는 한 계속 출력 할 수 있습니다.

### • 저장인쇄 (회전인쇄 기능을 함께 사용할 수 없습니다.)

- 공유 네트워크를 통해 복합기에서 비밀화된 문서를 인쇄할 때 보안을 유지하려면 이 기능을 사용해 주십시오.
- 저장인쇄 기능을 사용할 경우 해당문서가 출력되면서 복합기에 해당 출력물 내용이 저장됩니다.
- 사용자가 똑같은 해당 파일을 출력하고 싶다면 복합기에 저장되어 있는 파일을 선택하여 출력 할 수 있습니다.
- 사용자가 복합기에 저장되어 있는 출력물 내용을 선택합니다.
- 이 기능은 복합기에 출력하고자 하는 파일 정보가 저장되어 있는 한 계속 출력 할 수 있습니다.

• “자세히”

- 비밀인쇄(저장함)와 비밀인쇄(저장안함) 기능 선택 시에 사용할 수 있습니다.  
복합기에 작업 내용에 대한 파일을 저장할 파일박스 이름과 비밀번호를 지정할 수 있습니다.  
출력 인증용 사용자 코드 또는 아이디/비밀번호가 입력된 경우에는 사용할 수 없습니다.

② [인쇄 매수]

드라이버가 여러 장의 인쇄 작업을 생성하도록 해줍니다. 또한 한 부씩 인쇄기능과 회전 인쇄에 따라 출력이 가능합니다. 다음의 인쇄 설정을 변경하려면 인쇄 기본 설정 화면을 열고 인쇄설정 탭을 클릭해 주십시오.



❖ 세부 설명

• 인쇄 매수

원하는 인쇄 매수를 기입할 수 있습니다. 상, 하 화살표를 이용해서 매수 조절이 가능합니다.

• 한 부씩 인쇄

- 체크를 해제하면 드라이버는 1부씩 인쇄를 하게 됩니다. 일반적으로 3 페이지 인쇄 작업이 있고 매수를 2로 설정하면 1 페이지 2부, 그리고 2 페이지 2부, 3페이지 2부를 출력합니다.
- 한 부씩 인쇄가 선택되면 페이지 1, 2, 3이 출력되고 난 다음에 페이지 1, 2, 3이 출력됩니다. 어플리케이션은 이 설정보다 우선하고 이 기능을 제공할 수 있습니다.

• 회전 인쇄

회전인쇄 기능이란 짝수에 해당하는 결과물들을 90°방향으로 회전하여 출력시키는 기능입니다. 이 기능을 제대로 사용하기 위해서는 아래와 같은 제약 사항과 주의 사항을 알고 있어야 합니다.

<제약사항 및 주의사항>

- A4, B5, Letter, Excutive, A5, Statement, 16K 의 용지크기만 회전인쇄를 할 수 있습니다. (수동 급지대에 T방향, Y방향 둘다 급지가 가능한 용지 크기만 가능합니다.)
- 앞/뒤 표지, 간지 사용이 불가능합니다.
- 각 급지대 별로 용지 방향을 올바르게 급지해야 합니다. (90°회전을 원하는 경우 수동 급지대 또는 A3 급지대에 90°회전된 방향으로 용지를 급지해야만 합니다.)
- 작업 유형의 시험 인쇄, 비밀 인쇄(저장 안함, 저장함), 저장 인쇄 기능과 함께 사용할 수 없습니다.
- 특정 프로그램에서는 정상적인 동작을 하지 않을 수도 있습니다.

③ [인쇄 방향]

페이지에 인쇄 방향을 선택합니다. “세로”는 용지의 짧은 가장자리가 상단에 가도록 인쇄합니다. “가로”는 용지의 긴 가장자리가 상단에 가도록 인쇄합니다. 대부분의 어플리케이션은 용지 방향을 설정할 수 있는 “페이지 설정”을 제공하며 이 설정보다 우선합니다. “180°도 회전”을 확인하여 필요한 경우 인쇄를 일반적인 방향에서 180°도 회전할 수도 있습니다.  
 다음의 인쇄 설정을 변경하려면 인쇄 기본 설정 화면을 열고 인쇄설정 탭을 클릭해 주십시오.



④ [양면 인쇄]

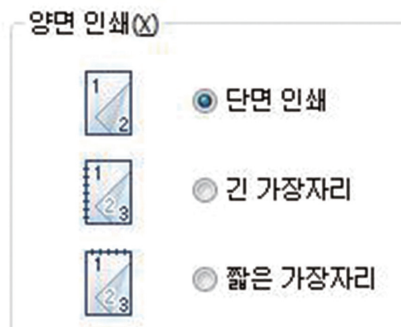

• [양면 인쇄]

용지의 양쪽 면에 인쇄할 수 있습니다. 인쇄 전에 용지의 제본 방향을 선택 해주어야 합니다. (2-책자 사용 가능한 용지만 가능합니다.) 다음의 인쇄 설정을 변경하려면 인쇄 기본 설정 화면을 열고 인쇄설정 탭을 클릭해 주십시오.



<사용 방법>

- 원하는 묶음 방향을 선택해 주십시오.

그림	묶음 방향	내용
	단면 인쇄	단면(일반) 인쇄가 가능합니다.
	긴 가장자리	책 형식으로 인쇄할 때 주로 사용됩니다. (종이의 긴 방향으로 넘김이 가능)
	짧은 가장자리	보통 달력을 만들 때 사용하는 레이아웃입니다.

- 용지 탭을 클릭하고 원고 크기, 인쇄 화상 크기 및 용지 종류를 적절하게 선택해 주십시오.
- 인쇄 화면을 나갈 때까지 확인 또는 인쇄를 클릭해 주십시오.

• [책자 인쇄]

이 기능으로 용지 양면에 인쇄한 후 페이지를 배열해 인쇄 후 접어 철을 하여 한 권의 책으로 만들 수 있습니다. 책을 만들기 위해서는 다음과 같은 용지만 사용 가능합니다. (Letter, Legal, Statement, Executive, A3, A4, A5, A6, B4, B5, B6, 11x17, 8x13, 8.25x13, 8.5x13, 8.5x13.5, 8.65x13, 8.125x13.25, 4x6, 8K, 16K) 다음의 인쇄 설정을 변경하려면 인쇄 기본 설정 화면을 열고, 인쇄설정 탭을 클릭해 주십시오.

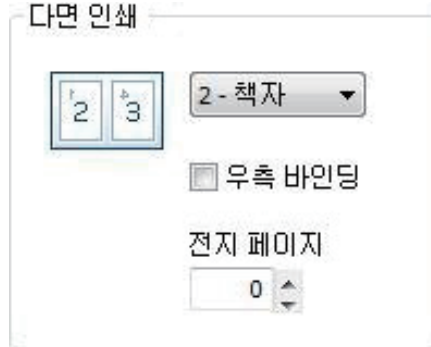

<사용 방법>

- 인쇄설정 탭을 클릭하고 다면 인쇄 부분의 2-책자를 선택해 주십시오.
- 용지 탭을 클릭하고 원고 크기, 인쇄 화상 크기 및 용지 종류를 적절하게 선택해 주십시오.
- 인쇄 화면을 나갈 때까지 확인 또는 인쇄를 클릭해 주십시오.
- 인쇄 후 반으로 접어 철을 해 주십시오. (반으로 잘라서 철을 해도 무방합니다.)
- 우측 바인딩을 체크하면 반으로 접을 때 오른쪽으로 넘기면서 볼 수 있도록 인쇄됩니다.
- 전지 페이지는 4씩 증가하며, 입력되는 값만큼 페이지가 하나의 묶음이 되어 인쇄됩니다. 예를 들어, 10페이지의 문서를 전지 페이지의 값을 4로 설정하여 인쇄할 때, 1~4, 5~8, 9~10 단위로 인쇄됩니다.

⑤ [다면 인쇄]

각 용지의 한 면에 인쇄할 페이지 수를 선택할 수 있습니다. 장당 선택된 페이지 수보다 더 적은 페이지가 인쇄된 경우 공백 페이지가 추가됩니다. 책자는 장당 2페이지의 특별한 양식입니다. 책자는 출력되어 나오는 출력물들을 절반으로 접으면 책 넘기는 것과 같은 페이지 순서로 정렬됩니다. 다음의 인쇄 설정을 변경하려면 인쇄 기본 설정 화면을 열고 인쇄설정 탭을 클릭해 주십시오.

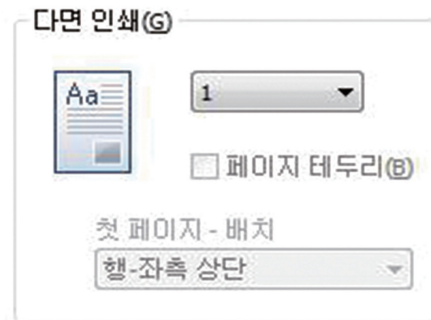

❖ 세부 설명

• 다면 인쇄 매수 설정

사용자가 원하는 다면 인쇄를 선택 할 수 있습니다. (1매, 2-책자, 2매, 4매, 6매, 8매, 9매, 16매)

• 페이지 테두리

- 체크하면 다면인쇄 되는 페이지에 테두리가 그려집니다.

• 첫 페이지 - 배치

- 2페이지부터 지정이 가능합니다. 2페이지는 좌측/우측 또는 상단/하단에 대한 배치를 할 수 있습니다.
- 4페이지부터 16페이지까지 행(좌측 상/하단, 우측 상/하단), 열(좌측 상/하단, 우측 상/하단)에 배치 할 수 있습니다.
- 인쇄 후 반으로 접어 철을 해 주십시오.(반으로 잘라서 철을 해도 무방합니다.)

(2페이지 선택)

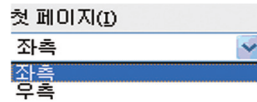

(4페이지 ~ 16페이지 선택)

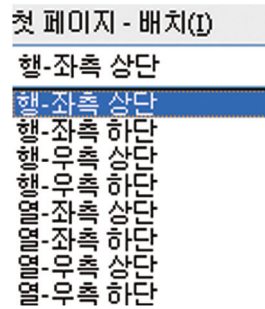

### 4.4 용지 탭 기능

“용지” 탭에서는 “원고 크기”, “인쇄 화상 크기”, “비정형 용지 크기”, “배율”, “급지대”, “용지 종류”, “추가 옵션” 등에 대해서 설정할 수 있습니다.

다음의 인쇄 설정을 변경하려면 인쇄 기본 설정 화면을 열고 용지 탭을 클릭해 주십시오.

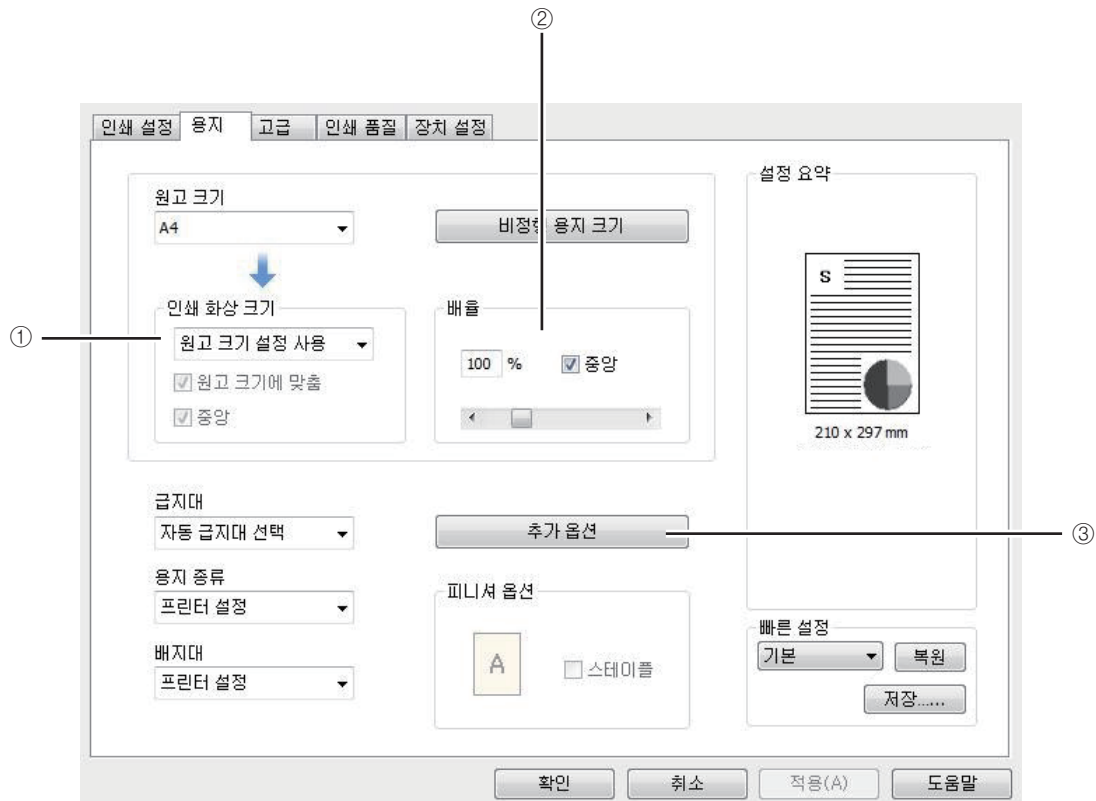

① [인쇄 화상 크기]에 맞추어 인쇄하기

이 기능으로 원고 크기에 상관없이 원하는 용지 크기에 맞추어 인쇄할 수 있습니다. 원고 크기에 맞춤과 중앙을 이용해서 적절한 문서 출력 하는데 도움을 줍니다. 다음의 인쇄 설정을 변경하려면 인쇄 기본 설정 화면을 열고 용지 탭을 클릭해 주십시오.

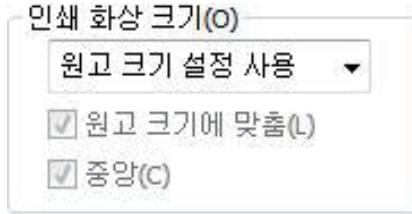

② [배율] 변경

원하는 백분율을 배율하여 문서를 원하는 배율로 늘리거나 줄여 인쇄할 수 있습니다. 배율 상자에 직접 입력도 가능하며 좌/우 화살표를 활용해서 조절도 가능합니다. 중앙부분에 선택하면, 문서가 종이의 중앙 부분에 오게 되는 기능입니다. PDL 프린터 드라이버에서 배율 기능은 고급탭의 포스터와 함께 사용 할 수 없습니다. 다음의 인쇄 설정을 변경하려면 인쇄 기본 설정 화면을 열고 용지 탭을 클릭해 주십시오.

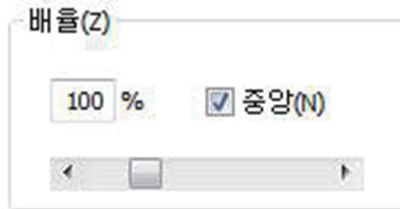

③ [추가 옵션]

인쇄 작업의 “앞 표지”, “뒷 표지”, “간지사용”, “여백” 및 “바인딩에서 밀기”를 위한 설정이 있습니다. 다음의 인쇄 설정을 변경하려면 인쇄 기본 설정 화면을 열고 용지 탭을 클릭하시고 추가옵션 버튼을 클릭해 주십시오.

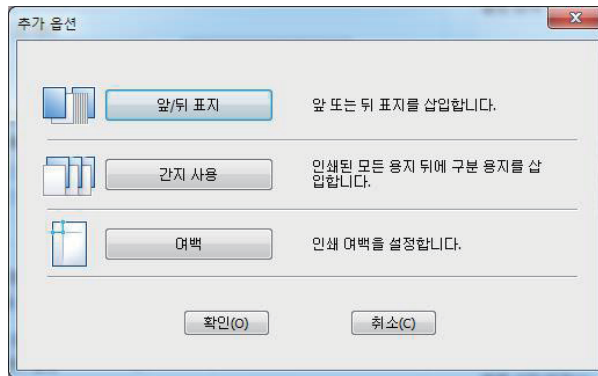

❖ 세부 설명

• 앞/뒤 표지

- 앞표지는 급지대, 용지 종류를 선택 할 수 있습니다. 앞표지는 무조건 한부씩 인쇄로 출력됩니다. 앞표지는 빈표지와 인쇄된 표지 기능이 있습니다. 앞표지는 회전인쇄, 양면인쇄, 포스터 인쇄, 책자 인쇄와 함께 사용이 불가능합니다.
- 뒷표지는 급지대, 용지 종류를 선택 할 수 있습니다. 뒷표지는 무조건 한부씩 인쇄로 출력됩니다. 뒷표지는 빈표지와 인쇄된 표지 기능이 있습니다. 뒷표지는 회전인쇄, 양면인쇄, 포스터 인쇄, 책자 인쇄와 함께 사용이 불가능합니다.

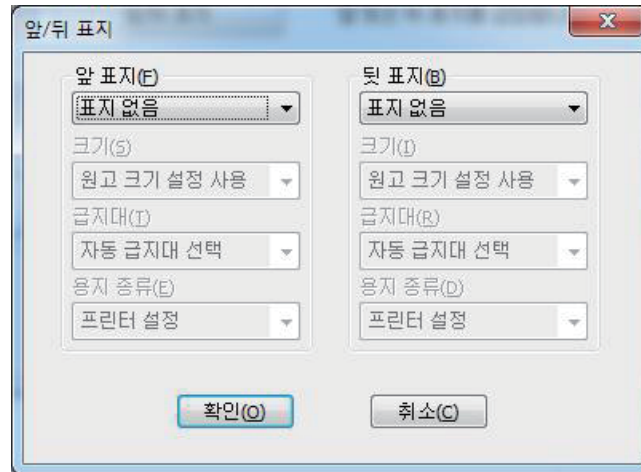

- 간지 사용

- 간지는 무조건 한부씩 인쇄로 출력 됩니다.
- 인쇄 작업의 각 페이지 사이에 추가 페이지를 삽입합니다.
- 간지 사용은 다른 용지 종류 또는 인쇄 작업의 페이지와는 다른 금지대를 설정할 수 있습니다.
- 간지 사용은 공백이거나 중복이 될 수 있습니다.
- 간지는 인쇄 작업과 같은 용지 크기이어야 합니다.
- 간지는 회전인쇄, 양면인쇄, 포스터 인쇄, 책자 인쇄와 함께 사용이 불가능합니다.

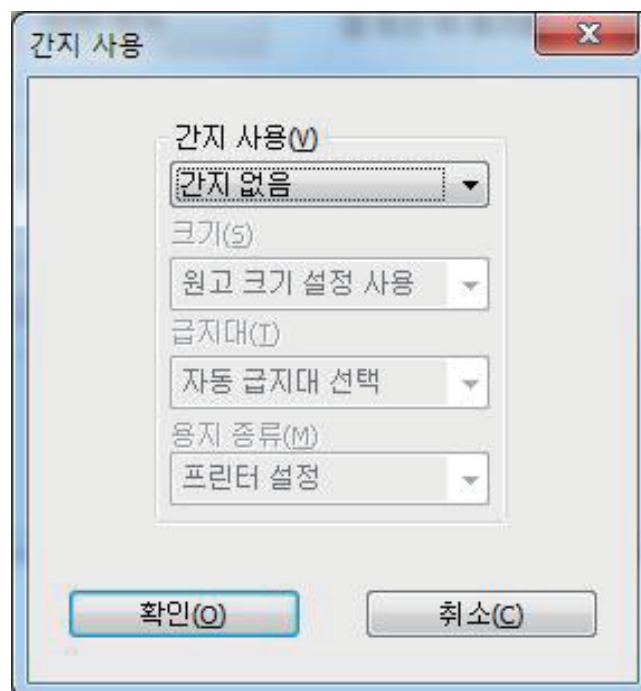

• 여백

- 최소 여백 설정을 수정할 수 있습니다. 프린터의 기본 여백을 사용하려면 “프린터 여백” 으로 사용자만의 여백을 사용하려면 “사용자 설정 여백”으로 설정할 수 있습니다. 사용자 설정 여백은 프린터의 기본 여백보다 작을 수 없습니다. 용지 탭에 “다면 인쇄”가 2-책자로 설정된 경우 사용자 설정 여백을 설정할 수 없습니다.
- 사용자 설정 여백은 인쇄 할 문서에서는 수정이 불가능합니다.  
[프린터&팩스] 또는 [장치 및 프린터]에서 프린터의 “인쇄 기본 설정”에서만 가능합니다.

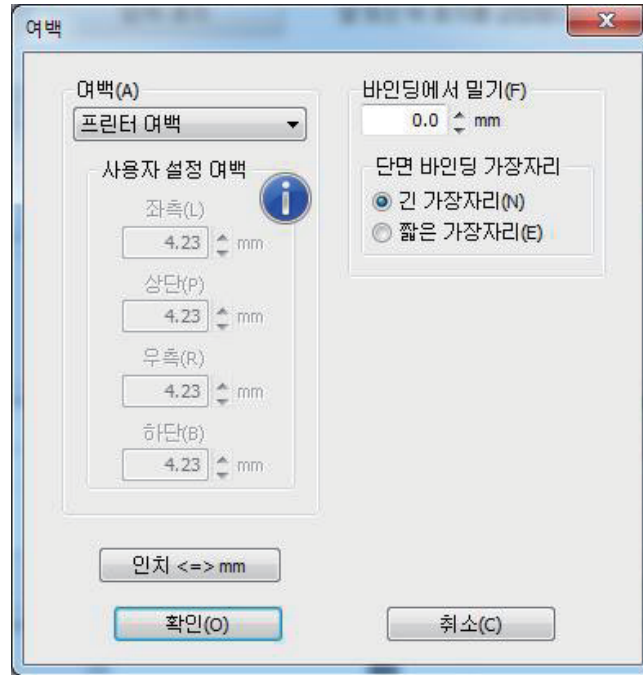



## 4.5 고급 탭 기능

“고급” 탭에서는 “포스터 인쇄”, “워터마크”, “오버레이”, “추가 옵션”, “인증 정보 입력”, “설정” 등에 대해서 설정할 수 있습니다.

다음의 인쇄 설정을 변경하려면 인쇄 기본 설정 화면을 열고 고급 탭을 클릭하시고 추가 옵션 버튼을 클릭해 주십시오.

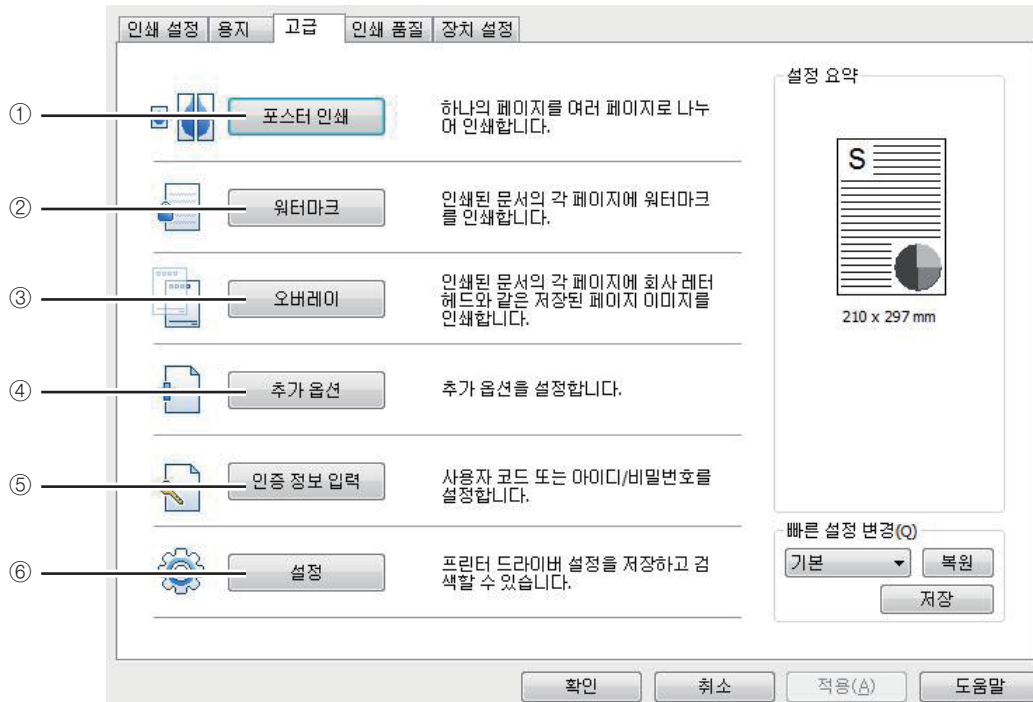

### ① [포스터 인쇄]

포스터 인쇄에서는 인쇄 작업이 용지 여러 장에 확대되어 인쇄되도록 지정합니다. 이들 개별 장을 바로 옆에 놓아 큰 포스터를 완성하게 됩니다. 장당 한 페이지 이상, 책자, 앞 표지, 뒷 표지, 간지나 삽입 페이지(앞/뒤 표지)를 인쇄할 때 포스터를 생성할 수 없습니다. 또한 용지탭의 배율 기능은 100%만 사용 가능합니다.

이 기능으로 4장, 9장, 16장, 25장으로 나누어 인쇄 한 후 용지를 붙여 한 장의 큰 포스터로 만들 수 있습니다.

#### <사용 방법>

원하는 페이지 레이아웃을 해 주십시오.(사용 가능한 레이아웃)

- 포스터 2x2 : 문서가 확대되어 4 페이지로 나뉘집니다.
- 포스터 3x3 : 문서가 확대되어 9 페이지로 나뉘집니다.
- 포스터 4x4 : 문서가 확대되어 16 페이지로 나뉘집니다.
- 포스터 5x5 : 문서가 확대되어 25 페이지로 나뉘집니다.

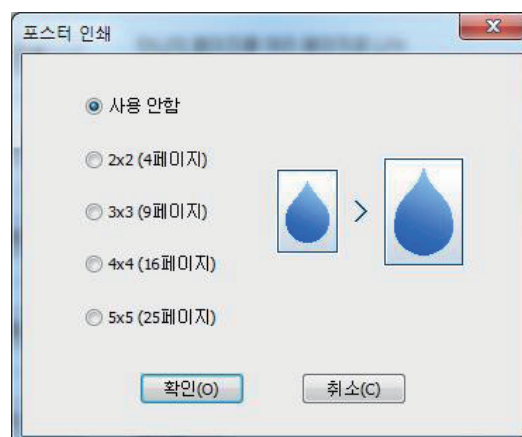

② [워터마크]

이 옵션으로 기존 문서 위에 텍스트를 인쇄할 수 있습니다.

예를 들어 “대외비” 나 “비밀문서” 등의 글을 첫 페이지나 모든 페이지에 희미하고 크게 인쇄하고 싶을 때 사용합니다.

제품에서 기본적으로 제공하는 워터마크가 몇 개 있습니다. 기본 워터마크는 편집 가능하며 사용자가 새로운 워터마크를 추가할 수도 있습니다.

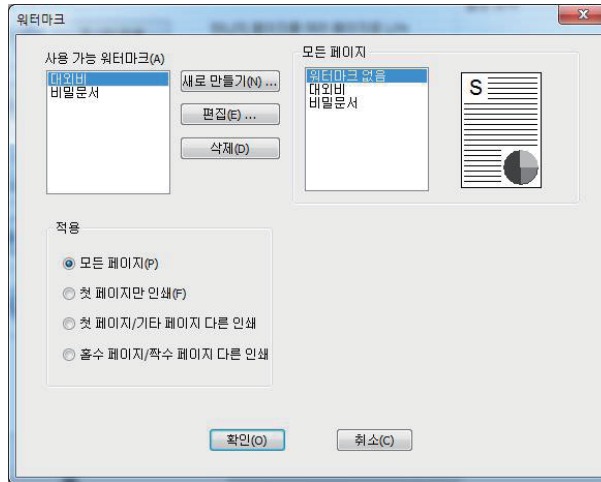

<사용 방법>

- 기본 워터마크 사용
  - 워터마크를 선택하고 사용하고자 하는 것을 목록에서 선택해 주십시오. 미리보기 이미지에서 선택한 워터마크를 볼 수 있습니다.
  - 인쇄 창을 나갈 때까지 확인 또는 인쇄를 클릭해 주십시오.
- 워터마크 만들기
  - 워터마크 목록에서 새로만들기를 선택해 주십시오.
  - 새 워터마크 유형의 창이 뜹니다. 여기서 문자열 워터마크와 비트맵 이미지 워터마크를 선택하실 수 있습니다.

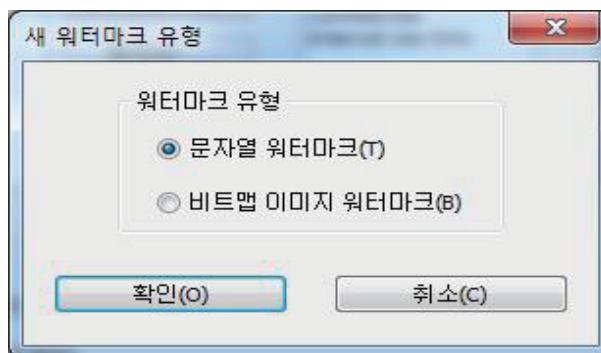

- 문자열 워터마크 선택 : 워터마크 메시지 상자에 사용할 메시지를 입력해 주십시오. 미리보기에서 입력한 메시지를 볼 수 있습니다.  
여기에서 글꼴 관련해서 굵게, 기울임꼴, 아웃라인만 인쇄, 크기, 각도, 명암, 오프셋 시작 위치 등 문자열 워터마크 생성 조건을 설정을 하여 생성 할 수 있습니다.

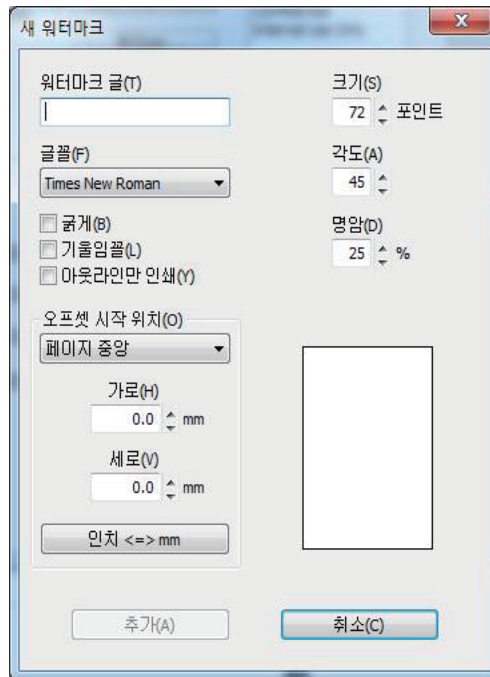

- 비트맵 이미지 워터마크 선택 : 워터마크 이름을 입력하고 Bmp파일을 넣고 배율을 조정할 수 있으며 오프셋 시작 위치(페이지 중앙, 바둑판식, 페이지에 맞춤)를 조절하여 비트맵 이미지 워터마크를 생성 할 수 있습니다.

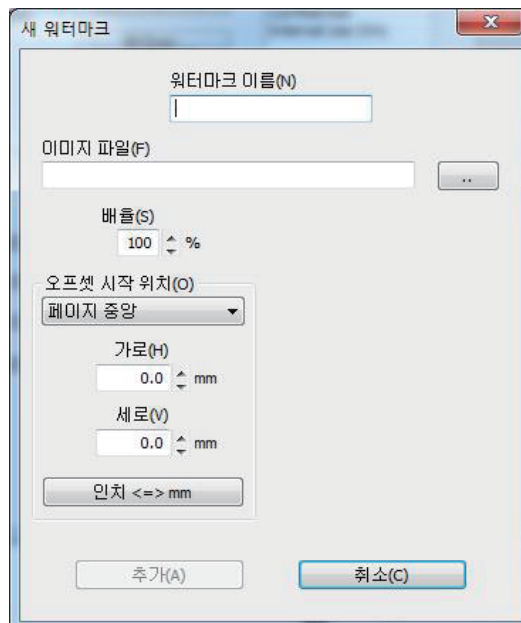

- 추가를 클릭하여 새 워터마크를 워터마크 목록에 추가해 주십시오.
- 편집이 끝났으면 인쇄 화면을 나갈 때까지 확인 또는 인쇄를 클릭해 주십시오.

• 워터마크 편집

- 워터마크를 선택하고 “사용 가능한 워터마크” 목록에서 편집을 클릭해 주십시오.  
워터마크를 편집할 화면이 나타납니다.(워터마크 목록 화면 참고).
- 편집하고 싶은 워터마크를 워터마크 목록에서 선택하고 워터마크 메시지와 옵션을 수정해 주십시오.
- 변경을 클릭해 변경사항을 저장해 주십시오.
- 인쇄 화면을 나갈 때까지 확인 또는 인쇄를 클릭해 주십시오.

• 워터마크 삭제

- 워터마크를 선택하고 사용 가능한 워터마크 목록에서 삭제를 클릭해 주십시오.(워터마크 목록 화면 참고)
- 인쇄 화면을 나갈 때까지 확인 또는 인쇄를 클릭해 주십시오.

• 워터마크 적용여부 선택

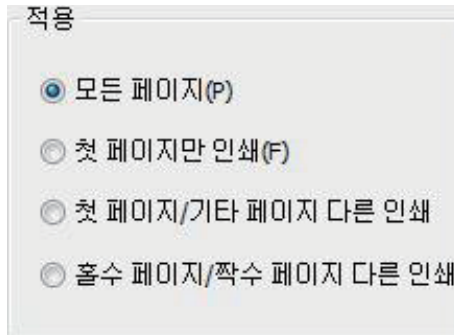

- 모든 페이지 : 모든 페이지에 기존에 있거나 생성한 워터마크를 적용합니다.
- 첫 페이지만 인쇄 : 첫 페이지만 기존에 있거나 생성한 워터마크를 적용합니다.
- 첫 페이지/기타 페이지 다른 인쇄 : 첫 페이지와 기타 페이지에 따로 기존에 있거나 생성한 워터마크를 각각 적용합니다.
- 홀수 페이지/짝수 페이지 다른 인쇄 : 홀수 페이지와 짝수 페이지에 따로 기존에 있거나 생성한 워터마크를 각각 적용합니다.

③ [오버레이] 사용

오버레이는 하드 디스크 드라이브에 저장했다가 문서 위에 덧붙여 인쇄할 수 있습니다. 오버레이는 대개 양식용지를 대신해 사용합니다. 이미 만들어진 양식 용지를 사용하는 대신 만들어진 양식지와 똑같은 오버레이를 만들어 사용할 수 있습니다. 제품에 회사의 양식 용지를 넣는 대신 문서에 오버레이를 추가하여 인쇄하면 됩니다.

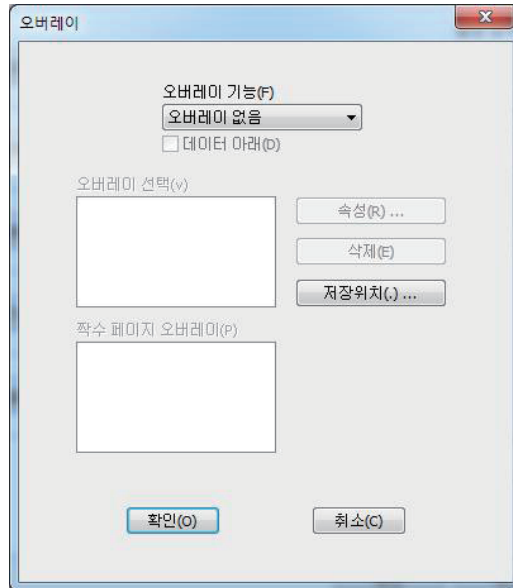

- 새 오버레이 만들기 : 오버레이를 사용하려면 사용자가 원하는 내용을 포함한 새 오버레이를 만들어야 합니다.
  - 오버레이를 만들 파일을 열어 주십시오.(원본 위에 오버레이를 할 문서를 뜻함.)
  - 소프트웨어 응용 프로그램에서 인쇄 설정을 변경하려면 인쇄 기본 설정 화면을 열어 주십시오.
  - 고급 탭을 클릭하고, 오버레이를 선택하고 사용하고자 하는 것을 목록에서 선택해 주십시오.
  - 오버레이 기능을 눌러 새 오버레이 생성을 선택해 주십시오.



- 저장위치 눌러서 위치지정하고 인쇄버튼을 눌러 주십시오.

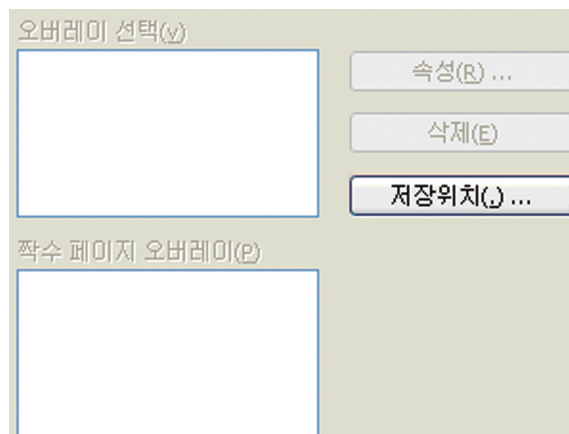

❖ 저장 위치에 대한 설명

(Ex : C드라이브 안에 넣기 위해서는 “C:W” 라고 하시면 됩니다. C:W에 새오버레이가 생성될 것입니다.)

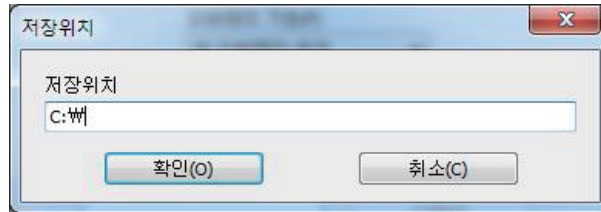

- 확인을 누르시면 오버레이 만들기 창이 뜹니다. 설명에는 오버레이를 구분하는 내용을 작성하시고 오버레이 파일명을 확인하시고 확인을 클릭해 주십시오. (Ex : 다음 파일명은 005AD859.OVL 입니다.)

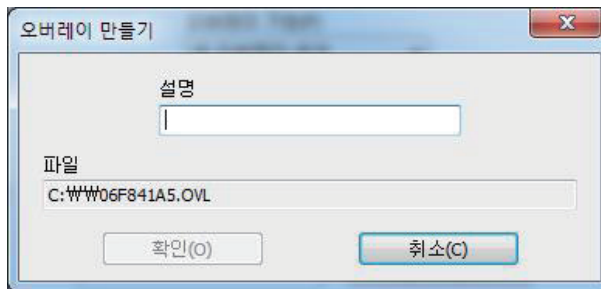

- 그 다음에 오버레이 만들 문서를 인쇄 합니다.
- 오버레이가 해당 위치에 생성됩니다.

● 오버레이 사용

- 만든 오버레이를 입힐 원본 문서를 열어 주십시오.
- 오버레이 기능을 열어보면 앞서 생성한 오버레이가 보입니다.
- 오버레이 선택에서 선택 해당 오버레이를 선택하고 확인을 누릅니다. 속성을 통해 오버레이의 속성을 알 수 있고 삭제도 가능하며 저장위치를 알 수 있습니다. 오버레이가 2개 이상이라면 페이지별 따로 다른 오버레이를 선택 할 수 있습니다.

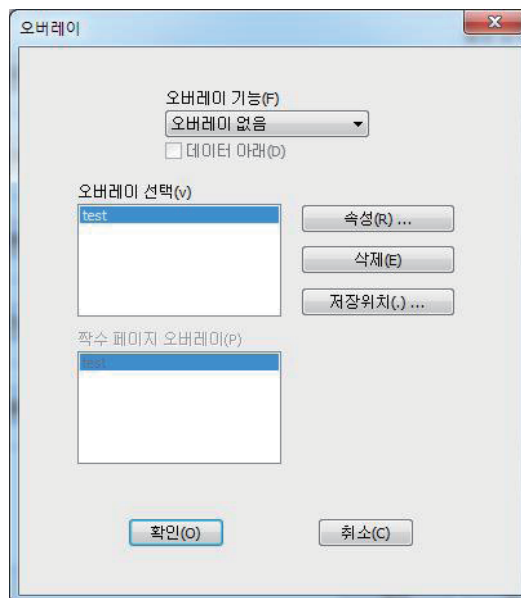

- 인쇄 화면을 나갈 때까지 확인 또는 인쇄를 클릭해 주십시오.

④ [추가 옵션]

추가 기능을 설정 할 수 있는 창을 열 수 있습니다.  
 추가 옵션에는 “글꼴”이 있습니다.

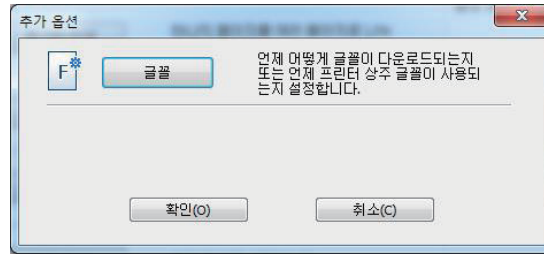

❖ 세부 설명

- 글꼴 : 글꼴을 처리하기 위한 설정입니다.

⑤ [인증 정보 입력]

인증 정보 입력을 이용하여 사용자 코드 또는 인증을 통하여 사용자 사용에 대한 제한을 할 수 있는 기능입니다. [프린터 드라이버] → [속성] → [고급 옵션]에서 사용자 인증을 선택해야 합니다. 선택하지 않는다면 프린터 드라이버의 기본 인쇄 설정에 있는 인증정보를 입력 할 수 없습니다.

출력 인증용 사용자 코드 또는 아이디/비밀번호가 입력된 경우에는 [인쇄설정]->작업유형에서 비밀인쇄(저장함)와 비밀인쇄(저장안함)에 필요한 파일박스 이름과 비밀번호를 입력할 수 없습니다.

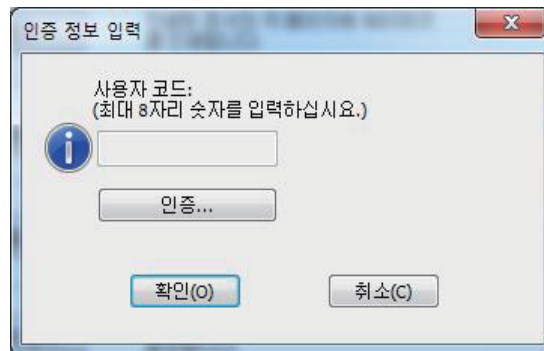

<프린터 드라이버 기본인쇄 설정 → 고급 → 인증정보입력>

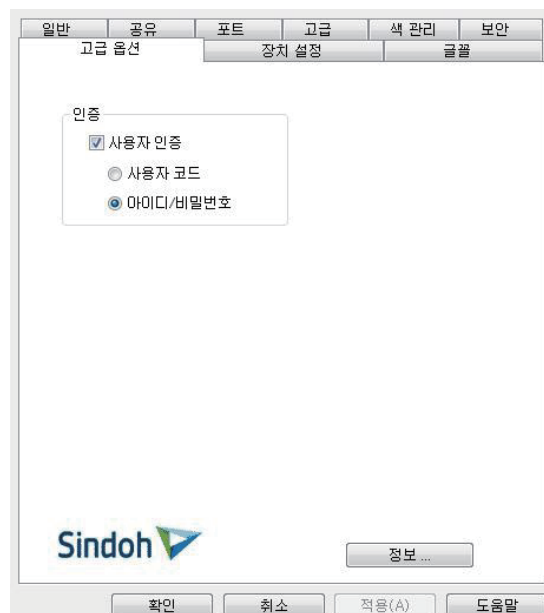

<프린터 드라이버 속성 → 고급 옵션>

⑥ [설정]

현재 프린터 설정을 저장하고 프린터 설정을 전에 저장된 설정으로 복원하거나 프린터 설정을 설정 초기화 상태로 재설정할 수도 있습니다.

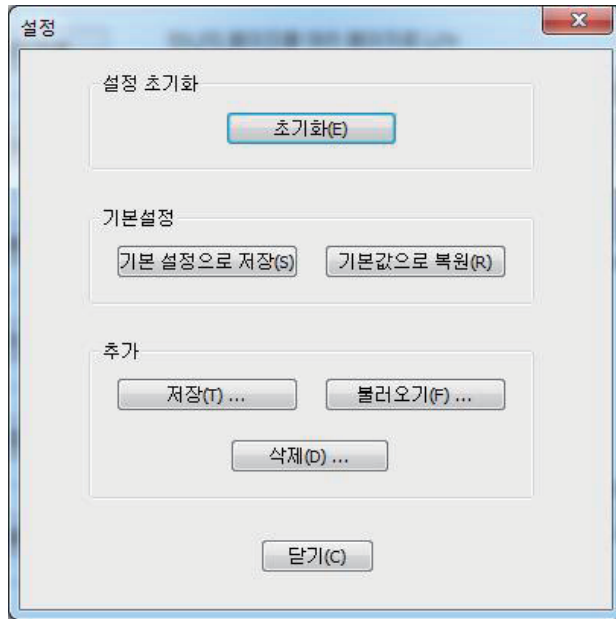

4.6 인쇄 품질 탭

인쇄 작업의 “해상도”, “모든 문자를 검정색으로 인쇄”, “하프톤”, “회색 보정”, “토너 절약”, “토너 명암” 이 있습니다. 다음의 인쇄 설정을 변경하려면 인쇄 기본 설정 화면을 열고 인쇄 품질 탭을 클릭하시고 버튼을 클릭해 주십시오.

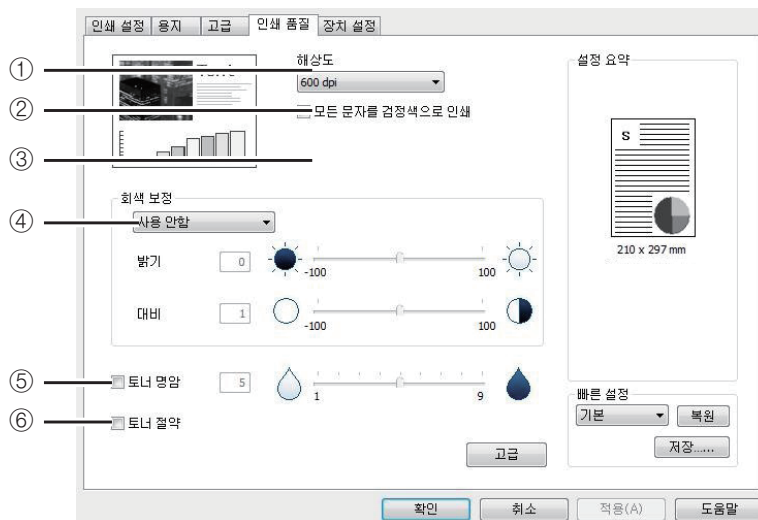

① [해상도]

인쇄 작업에 다른 해상도를 선택할 수 있습니다. 이 설정으로 인치당 도트(DPI 또는 dpi)로 인쇄 해상도를 선택할 수 있습니다. 높은 해상도는 더 우수한 인쇄 품질을 제공하지만 작업을 프린터로 전송하는 데 오래 걸리고 작업을 인쇄하는데 오래 걸릴 수 있습니다. 더 높은 해상도는 더 많은 메모리를 필요로 합니다. “out of memory” 오류가 나온 경우 낮은 해상도를 선택해야 합니다. 기능은 600 dpi, 1200 dpi가 있습니다.

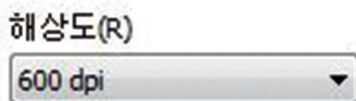



② [모든 문자를 검정색으로 인쇄]

어플리케이션에서 선택된 색과 관계없이 흰색이 아닌 모든 문자를 검정색으로 인쇄할 수 있습니다.

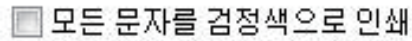

③ [하프톤]

하프톤 기능은 PCL5e 드라이버에만 존재하는 기능입니다.  
하프톤의 종류는 “표준”, “거칠게”, “라인아트”, “없음”이 있습니다.

하프톤



④ [회색 보정]

회색 보정 기능은 PCL5e의 래스터 모드에서만 사용할 수 있는 기능입니다.  
인쇄 작업의 대비와 명암을 조정 할 수 있습니다.  
사용자 설정을 통해서 밝기와 대비를 조절 할 수 있습니다.  
최초 값은 밝기(0), 대비(1)입니다.

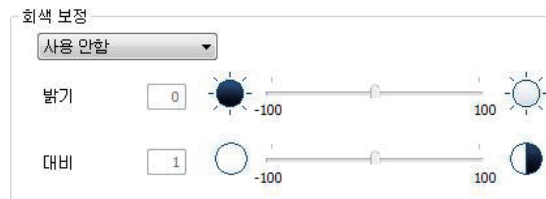

⑤ [토너 명암]

인쇄 시 사용되는 토너 명암을 조절수 있습니다.

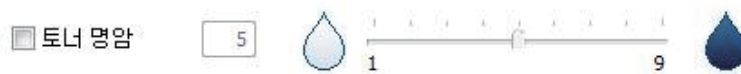

⑥ [토너 절약]

인쇄 시 사용되는 토너 양을 줄일 수 있습니다.



## 4.7 장치 상태 탭

“장치 상태” 탭에서는 “설치 가능 옵션”, “정보”에 대해서 확인할 수 있습니다.



### ① [설치 가능 옵션]

복합기에 설치 가능한 옵션에 대해 확인할 수 있으며 현재 설치된 옵션 정보에 대해서도 확인할 수 있습니다.

### ② [정보]

설치된 프린터 드라이버 정보에 대해서 확인할 수 있습니다.

N410/MF Series  
사용설명서

스캐너 기능

4

## 1. 드라이버 설치하기

컴퓨터에 TWAIN 또는 프린터 드라이버를 설치하면 이 기기를 프린터나 스캐너로 사용할 수 있습니다.

또한, 복합기에 USB 이동식 메모리를 삽입하여 스캔한 이미지를 직접 저장하거나 저장된 파일을 출력할 수 있습니다.

프린터/스캐너 드라이버는 컴퓨터와 복합기가 통신할 수 있도록 해주는 소프트웨어입니다.

프린터/스캐너 소프트웨어는 대개 초기 복합기 설정 중에 설치됩니다. 설정한 후 소프트웨어를 설치해야 하는 경우 다음 지침을 따릅니다.

- 1 열려 있는 소프트웨어 프로그램을 모두 닫아 주십시오.
- 2 소프트웨어 및 설명서 CD를 넣어 주십시오.
- 3 기본 설치 대화 상자에서 **[프린터 드라이버 및 소프트웨어 설치]**를 클릭해 주십시오.
- 4 화면의 지침을 따라 주십시오.

## 2. 컴퓨터로 문서 스캔하기

TWAIN 드라이버를 설치하면 이 기기를 스캐너로 사용할 수 있습니다.

사용자의 컴퓨터에 설치된 응용 프로그램을 이용해서 스캔한 이미지를 편집하거나 처리할 수 있습니다.

### 2.1 컴퓨터로 문서 스캔하기

TWAIN 드라이버 호환 응용 프로그램을 이용해서 원고를 스캔하여 컴퓨터로 이동시킬 수 있습니다.

- 1 사용자의 TWAIN 호환 응용 프로그램을 실행해 주십시오.
- 2 응용 프로그램을 이용해서 스캔합니다. 스캔하는 방법은 사용자의 응용 프로그램에 따라 다릅니다. 자세한 사항은 응용 프로그램의 매뉴얼을 참고해 주십시오.
- 3 스캔 장치를 선택해 주십시오.  
USB 케이블을 이용해서 스캔하고자 하는 경우 "SINDOH N410 N610 Series TWAIN"을 클릭해 주십시오.  
Network 케이블을 이용해서 스캔하고자 하는 경우 "SINDOH N410n N610n Series NETWORK TWAIN"을 클릭해 주십시오.
- 4 스캐너 드라이버상의 스캔 설정을 조정해 주십시오.  
자세한 설정 방법은 아래의 [스캔 드라이버 설정 메뉴] 표를 참고해 주십시오.
- 5 원고의 일부분만을 스캔하려면 스캐너 드라이버상의 [미리보기]를 눌러 저해상도로 스캔해 주십시오.  
원고 전체를 스캔하시려면 바로 7 번 단계로 건너 뛰십시오.
- 6 미리보기화면에서 원하는 스캔 영역을 선택해 주십시오.
- 7 드라이버상의 [스캔]을 누르면 스캔이 진행됩니다.
- 8 스캔된 이미지는 응용 프로그램상으로 전달됩니다.

<N410 N610 Series TWAIN Scanner Driver>

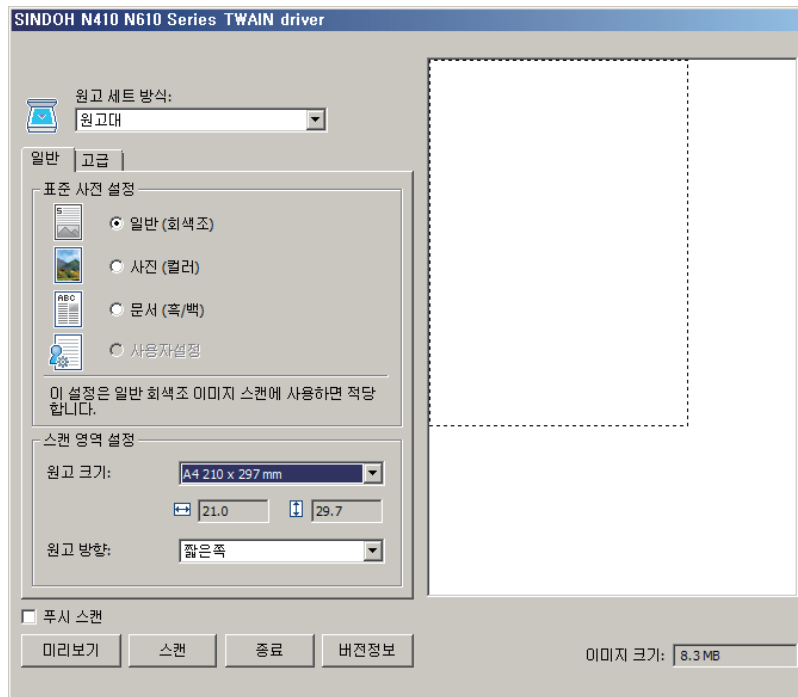

<N410n N610n Series Network TWAIN Scanner Driver>

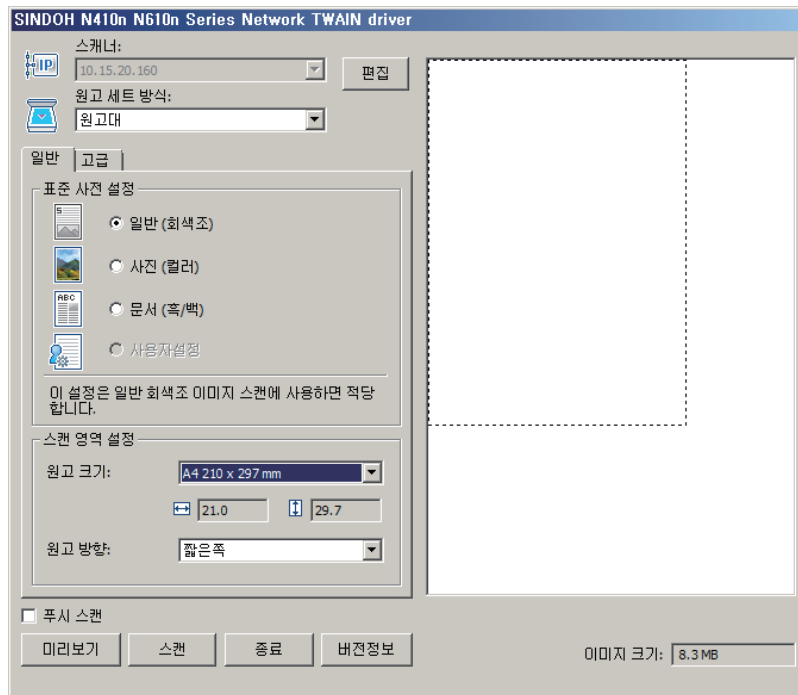

## 스캔 드라이버 설정 메뉴

설정 그룹	설정 메뉴	선택 사항	기능 설명
*스캐너	편집	추가, 삭제	IP 주소를 추가 또는 삭제할 수 있습니다.
원고 세트 방식		원고대, ARDF, 양면	원고가 놓이는 위치를 선택합니다.
표준 사전 설정	일반(회색조)		고급설정 : 회색조, 해상도 300×300 dpi로 자동 설정
	사진(컬러)		고급설정 : 컬러, 해상도 300×300 dpi로 자동 설정
	문서(흑/백)		고급설정 : 흑백, 해상도 300×300 dpi로 자동 설정
	사용자설정		원하는 설정으로 스캔을 하실 수 있습니다.
	원고 크기	A6, B6, Statement, A5, B5, Executive, 16K, A4, Letter, Folio, Legal, B4, 8K, 11×15, Ledger, A3 등	원하는 크기로 원고를 스캔 하실 수 있습니다.
	원고 방향	긴쪽	원고 진행방향 투입구에 원고의 폭 중 긴쪽이 놓여 있을 경우
짧은쪽		원고 진행방향 투입구에 원고의 폭 중 짧은쪽이 놓여 있을 경우	
고급 설정	색상 유형	흑/백	원고를 흑과 백으로 간단하게 처리한 이미지로 스캔합니다.
		회색조	원고를 회색조로 처리한 이미지로 스캔합니다.
		컬러	원고를 컬러로 처리한 이미지로 스캔합니다.
	해상도	150dpi, 200dpi, 300dpi, 600dpi	원고를 각 해상도에 맞도록 스캔합니다.
	하프톤 모드	Threshold	화상을 최대한 간단하게 흑과 백으로 표시합니다.
		Error Diffusion	화상을 최대한 간단하게 점 패턴으로 표시합니다.
	밝기	-100 ~ 100	해당 수치만큼의 밝기로 스캔합니다.
	대비	-100 ~ 100	해당 수치만큼의 대비로 스캔합니다.
푸시 스캔			본체 조작 패널에서 스캔을 시작합니다.
미리보기			우상단의 영역설정을 드래그하여 원고대의 원하는 크기 만큼을 스캔하기 전에 전체 화상을 미리 스캔하는 기능입니다.
스캔			스캔 작업을 시작합니다.
종료			드라이버를 종료합니다.
버전정보			드라이버의 버전정보를 보여드립니다.

\* : 네트워크 스캐너 드라이버만 해당.

### 3. 스캔하기

원고를 스캔 시의 조작 방법은 다음과 같습니다. 스캔 방법은 자동 양면 원고 이송기(ARDF)를 이용하는 방법, 원고대 유리를 이용하는 방법이 있습니다.

#### 3.1 자동 양면 원고 이송기(ARDF)를 이용하는 방법

1 원고 가이드를 아래 그림의 방향으로 이동하여 주십시오.

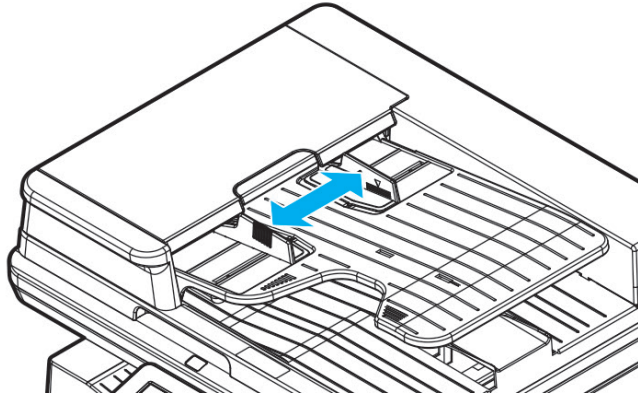

2 복사, 스캔할 면이 위로 향하도록 한 후 정지할 때까지 원고를 밀어 넣습니다.

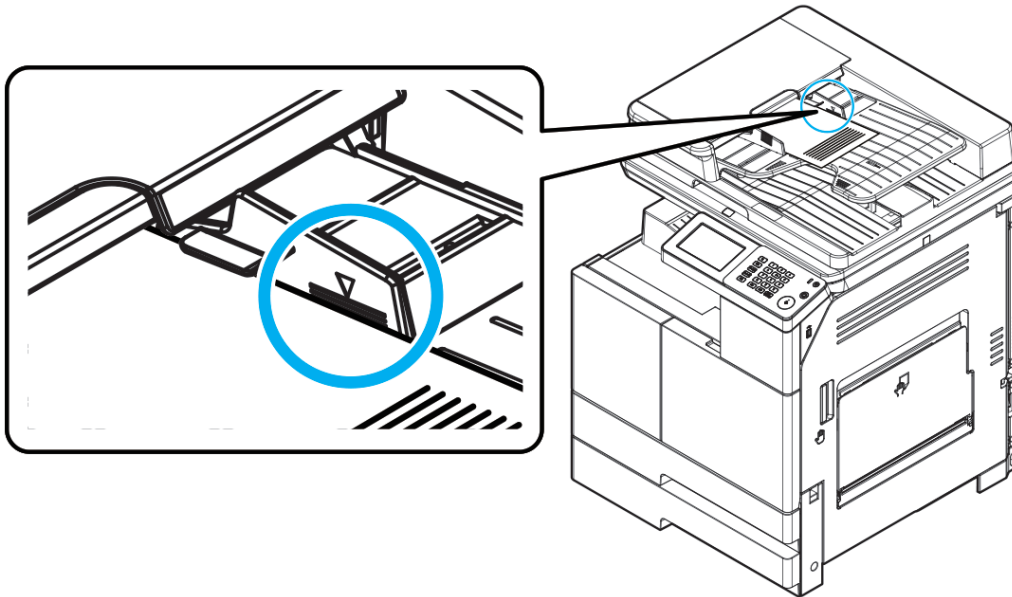

**△ 주의**

- 원고 급지대에 한번에 90매 이상의 원고를 공급하지 마십시오. 그리고 원고의 최대 높이(MAX) 이상을 공급하지 마십시오. 원고의 걸림, 손상 및 ARDF 고장의 원인이 될 수 있습니다.



- 3 원고 가이드를 조정하여 원고 폭에 맞춰 주십시오.

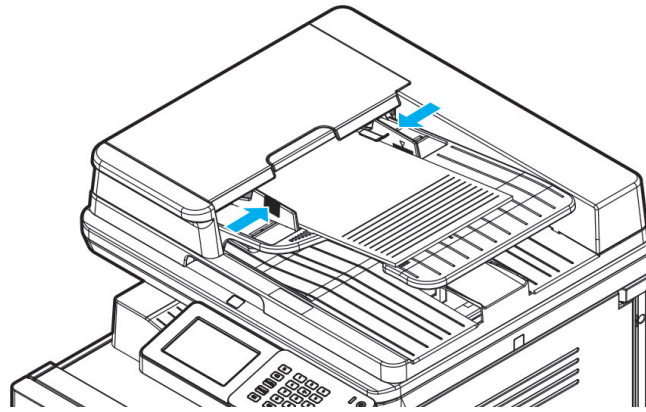

### 3.2 원고대 유리를 이용하는 방법

- 1 원고대 커버 또는 자동 양면 원고 이송기(ARDF)의 손잡이를 잡고 열어 주십시오.  
원고대 유리에 원고를 놓을 때는 항상 원고대 커버 또는 자동 양면 원고 이송기(ARDF)를 20° 이상 들어 올려 주십시오.
- 2 스캔할 면이 아래로 향하도록 한 후 원고대 유리의 왼쪽 상단 모서리에 있는 원고 눈금자에 원고를 맞추어서 놓습니다.

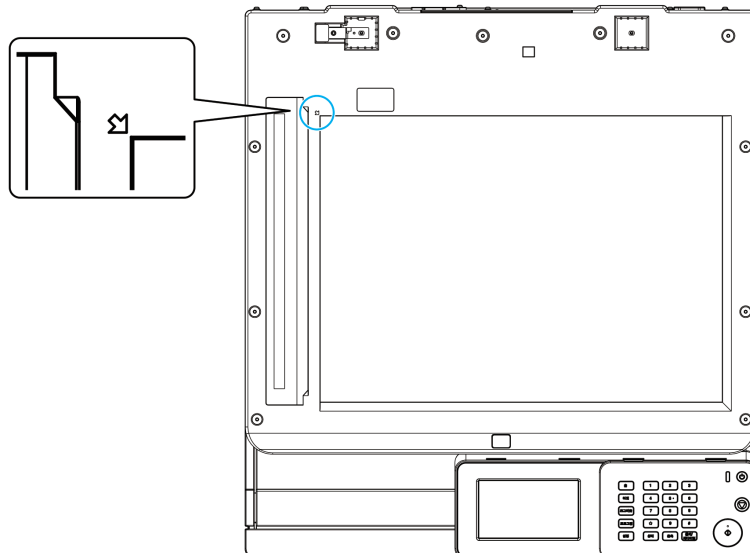
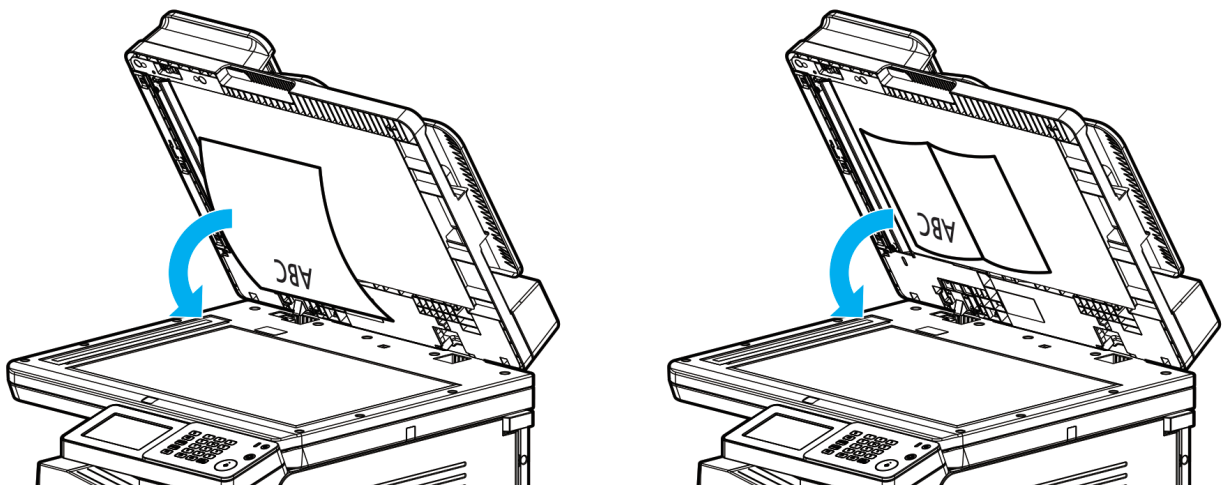

## 4 스캐너 기능

---

3 원고대 커버 또는 자동 양면 원고 이송기(ARDF)를 닫아 주십시오.

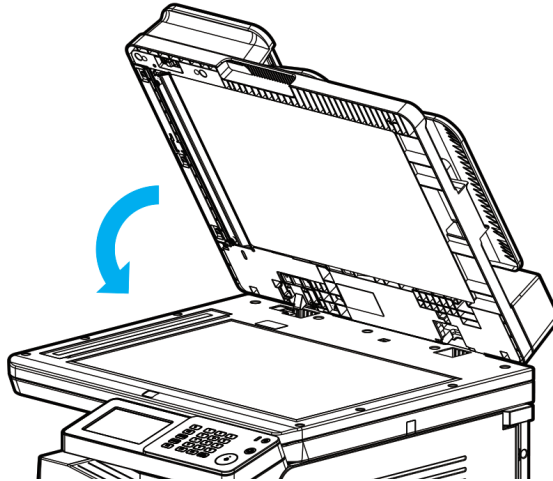

## 4. 스캔 설정하기

다음과 같이 스캔 설정을 변경할 수 있습니다.

- 1 원고를 원고대 유리나 자동 양면 원고 이송장치(ARDF)에 놓아 주십시오.
- 2 LCD 홈 화면에서 [스캔]을 눌러서 스캔 설정 모드로 진입해 주십시오.

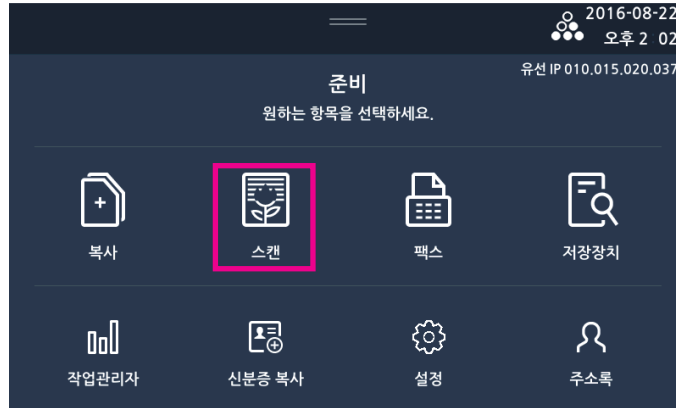

- 3 LCD 화면에서 스캔 원고의 해상도를 선택해 주십시오.  
150DPI~600DPI까지 해상도를 선택할 수 있습니다.

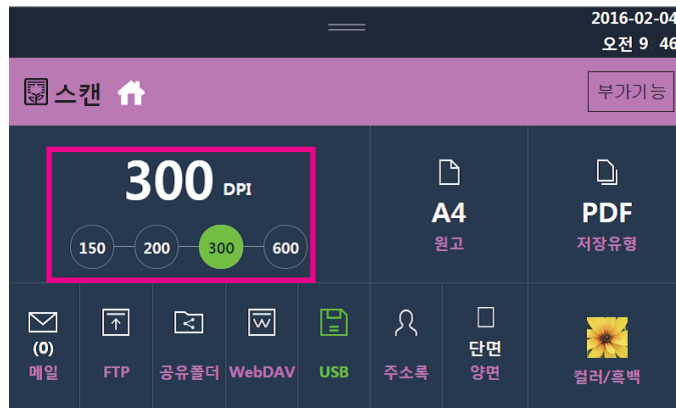

- 4 LCD 화면에서 스캔 원고의 크기를 선택해 주십시오.  
표준 크기의 원고일 경우 자동으로 원고의 크기가 감지 됩니다.  
표준 크기의 원고에 대한 자세한 내용은 P. 1-24 「7.3 자동 감지되는 원고 크기」를 참고해 주십시오.

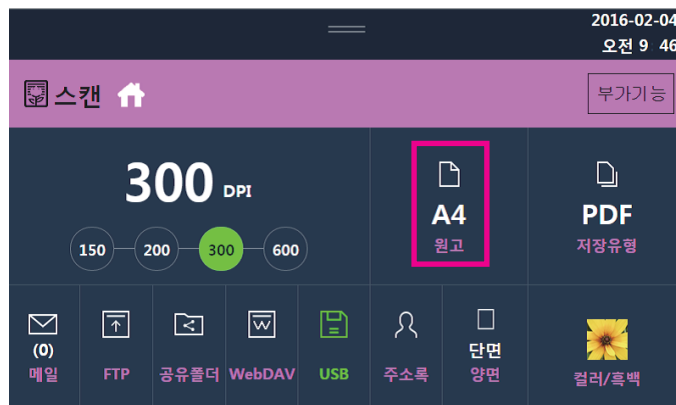



표준 크기의 원고가 아닐 경우 직접입력을 선택하여 원고의 크기를 입력해 주십시오.  
 직접입력에 대한 자세한 내용은 P. 2-3 「1) 원고」를 참고해 주십시오.



원고의 크기를 입력한 후 [닫기]를 눌러 주십시오.



- 5 LCD 화면에서 [저장 유형]을 선택해 주십시오.  
저장 하고자 하는 파일 형식을 선택한 후 [닫기]를 눌러 주십시오.

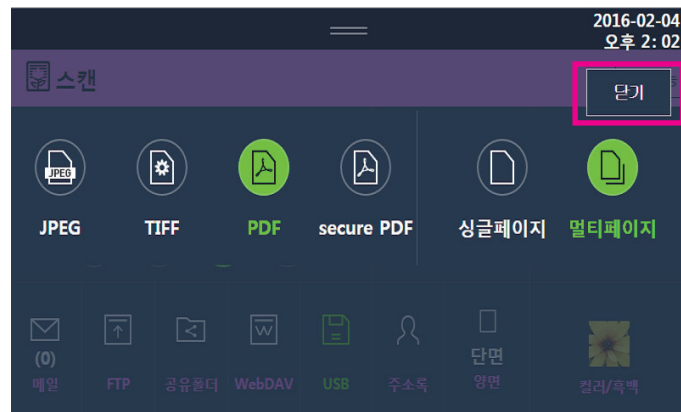
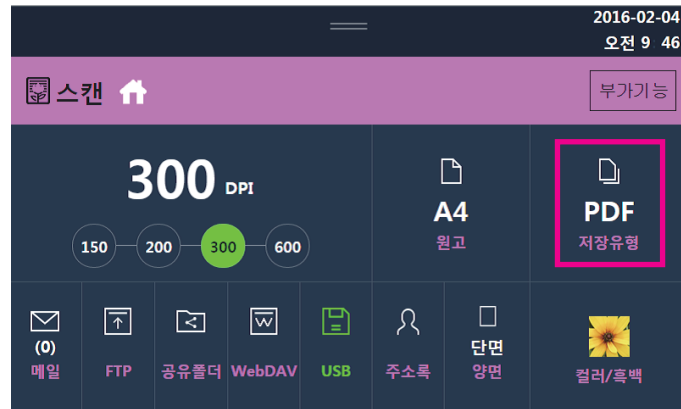

- 6 양면 원고를 스캔 할 수 있습니다.  
양면 원고를 스캔 할 경우 [양면]을 선택하여 [좌우펼침]과 [상하펼침] 중 하나를 선택해 주십시오.

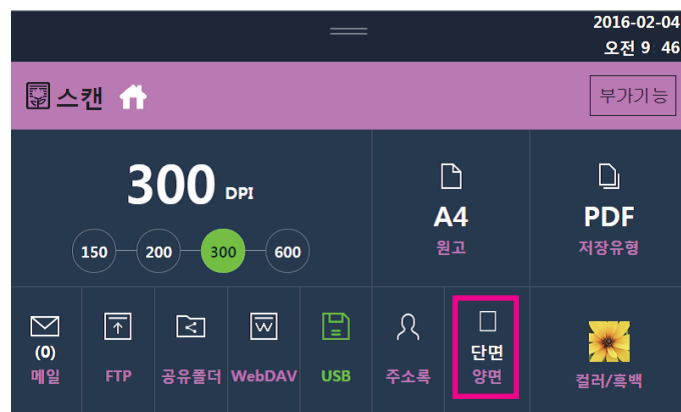

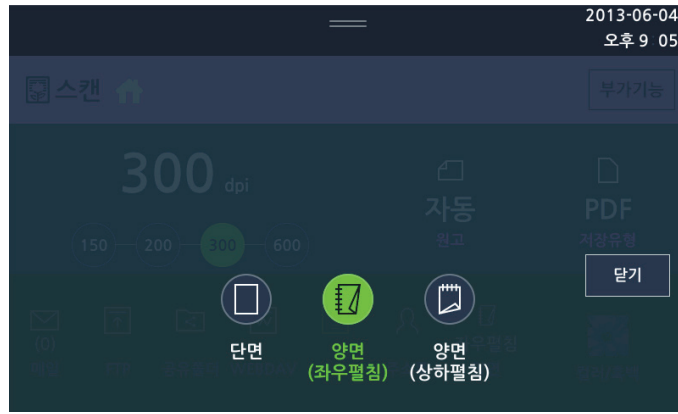

- 7 스캔할 원고의 종류를 선택할 수 있습니다.  
 [컬러/흑백]을 선택한 후 원고를 스캔하기 위한 컬러 모드를 선택해 주십시오.  
 컬러 모드의 종류에 대한 내용은 아래 설명을 참조해 주십시오.

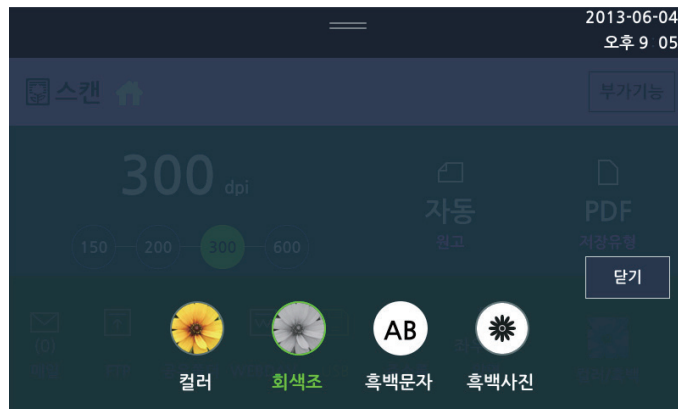
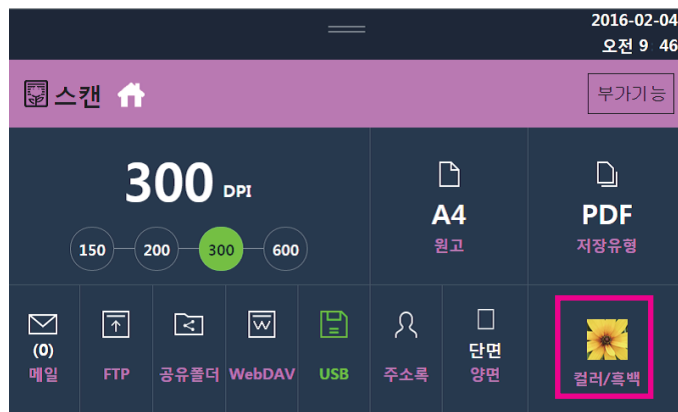

- [컬러] : 원고가 컬러이거나 흑백인지에 상관없이 풀 컬러로 스캔 합니다.
- [회색조] : 원고가 컬러이거나 흑백인지에 상관없이 회색조로 스캔 합니다.
- [흑백문자] : 원고를 흑백으로 스캔 합니다. 문자가 많은 원고를 스캔 하려면 이 옵션을 사용하십시오.
- [흑백사진] : 원고를 흑백으로 스캔 합니다. 그림/사진이 많은 원고를 스캔 하려면 이 옵션을 사용하십시오.

## 5. 스캔 후 전송하기

스캔을 실행 한 뒤 이미지를 전송 할 수 있습니다. 메일로 전송하는 방법, 공유 폴더로 전송하는 방법, FTP로 전송하는 방법, WebDAV 서버로 전송하는 방법이 있습니다.

사용자는 전송시 반드시 목적지가 정확한지 확인하여 동작 해 주십시오.

### 5.1 메일로 전송하기

스캔한 파일을 메일로 바로 보낼 수 있습니다. SMTP 서버 설정이 되어 있어야 합니다.  
자세한 항목 설정은 P. 6-49 「7.6 네트워크 설정」을 참고해 주십시오.

- 1 LCD 홈 화면에서 [스캔]을 눌러서 스캔 설정 모드로 진입해 주십시오.

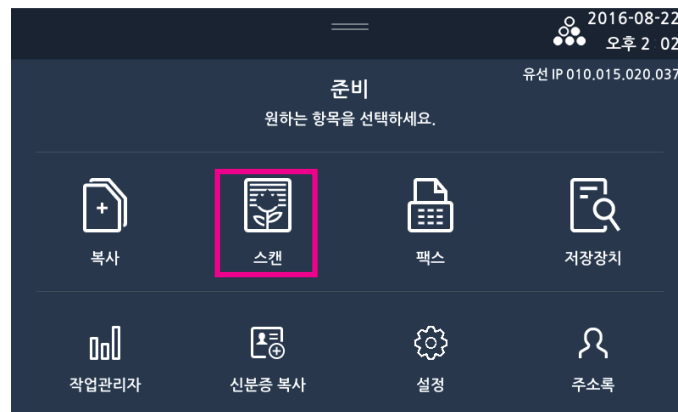

- 2 원고대 유리나 자동 양면 원고 이송기(ARDF)에 원고를 놓아 주십시오.

- 3 [메일]을 눌러 주십시오.

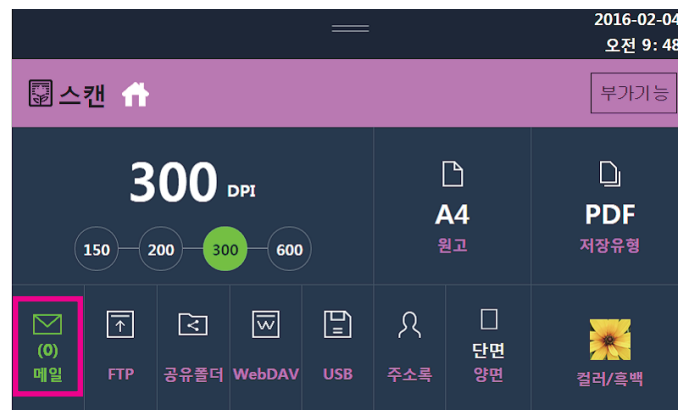

- 4 [받는이], [참조], [제목], [내용]을 LCD화면의 입력기로 입력해 주십시오.  
[받는이]와 [참조]는 직접입력 또는 주소록에서 선택하는 것이 가능합니다.  
주소록에 [받는이]가 등록되어 있는 경우 주소록에서 메일 주소를 찾아 선택해 주십시오.  
다중 선택이 가능합니다.

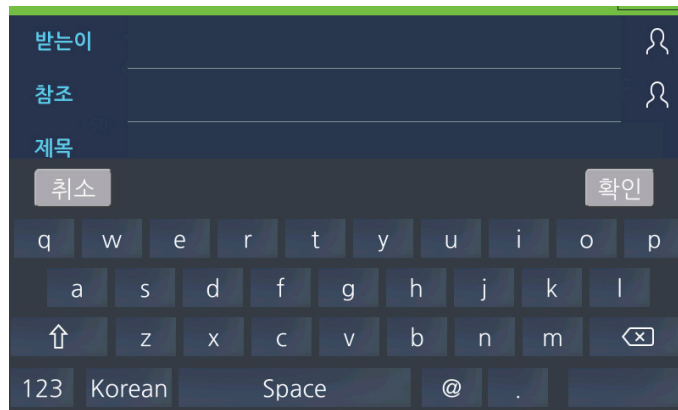
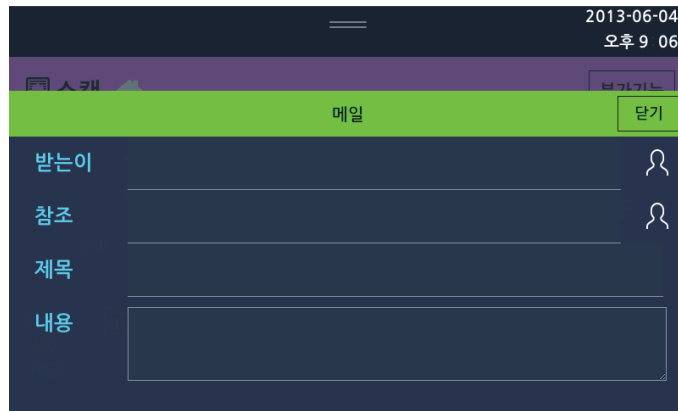

- 5 [받는이], [참조]는 추가 또는 삭제할 수 있습니다.  
직접입력의 경우 메일주소는 “;”으로 구분되며 “;”를 이용하여 메일주소를 추가할 수 있습니다.
- 6 내용 입력이 끝나면 [닫기]를 눌러 주십시오.
- 7 【】 버튼을 눌러 원고를 스캔하면 이미지가 메일로 발송됩니다.



## 5.2 FTP로 전송하기

스캔한 이미지를 FTP서버로 전송 할 수 있습니다.

- 1 LCD 홈 화면에서 [스캔]을 눌러서 스캔 설정 모드로 진입해 주십시오.

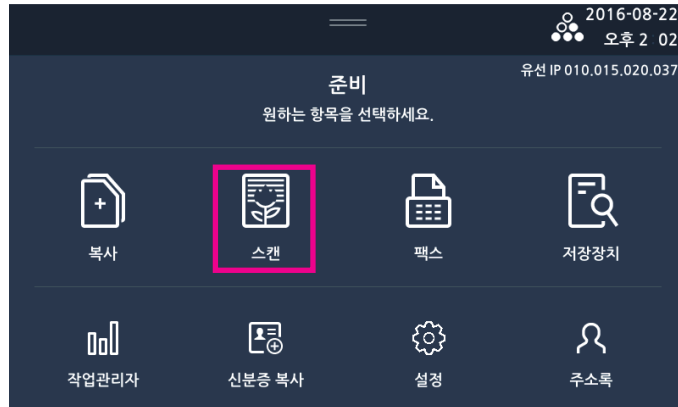

- 2 원고대 유리나 자동 양면 원고 이송기(ARDF)에 원고를 놓아 주십시오.

- 3 [FTP]를 눌러 주십시오.

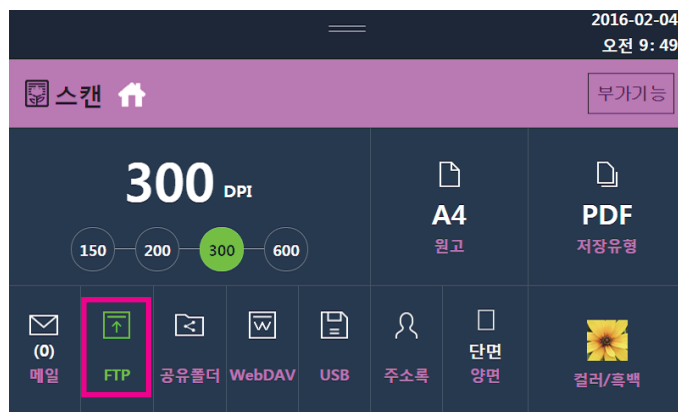

- 4 [주소], [경로], [아이디], [암호], [포트번호]를 LCD화면의 입력기로 입력해 주십시오.  
[주소]는 직접입력 또는 주소록에서 선택하는 것이 가능합니다.  
주소록에 주소가 등록되어 있는 경우, 원하는 주소를 찾아 선택해 주십시오.

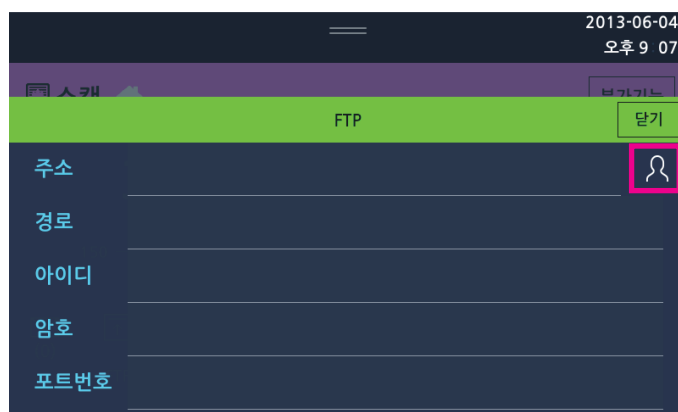

## 4 스캐너 기능

- 5 [연결 테스트]를 선택하여 연결 확인을 합니다. 연결에 성공하지 못할 경우 해당 FTP에 연결할 수 없습니다. 재입력을 하거나 [삭제]를 눌러 주십시오. 연결 확인이 성공하면 [닫기]를 눌러 주십시오.

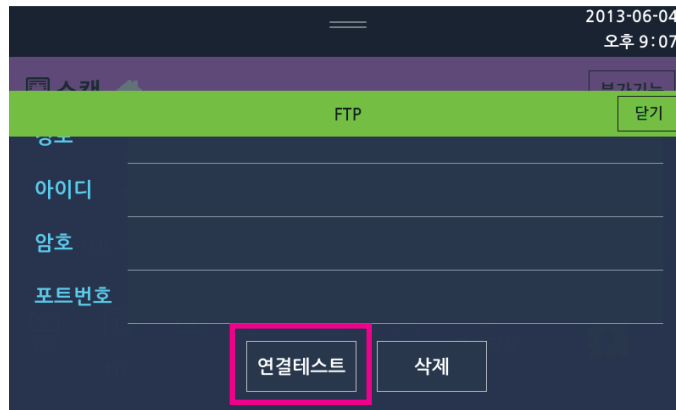

- 6 【◇】버튼을 눌러 원고를 스캔하면 FTP로 이미지가 전송 됩니다.

### 5.3 공유폴더로 전송하기

스캔한 이미지를 공유폴더로 전송 할 수 있습니다.

- 1 LCD 홈 화면에서 [스캔]을 눌러서 스캔 설정 모드로 진입해 주십시오.

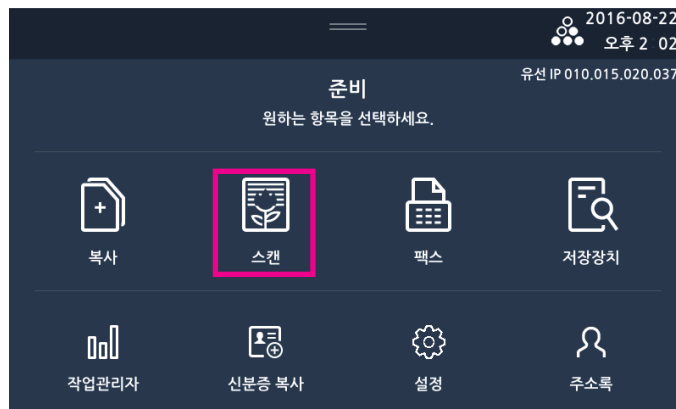

- 2 원고대 유리나 자동 양면 원고 이송기(ARDF)에 원고를 놓아 주십시오.

- 3 [공유폴더]를 눌러 주십시오.

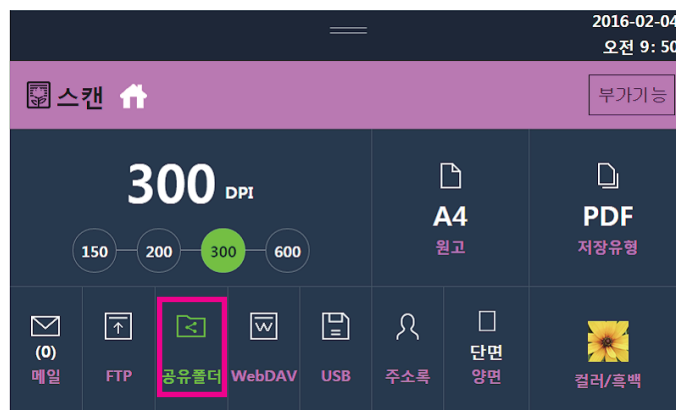

- 4 [주소], [경로], [아이디], [암호], [포트번호]를 LCD화면의 입력기로 입력해 주십시오.  
 [주소]는 직접입력 또는 주소록에서 선택하는 것이 가능합니다.  
 주소록에 주소가 등록되어 있는 경우 원하는 주소를 찾아 선택해 주십시오.

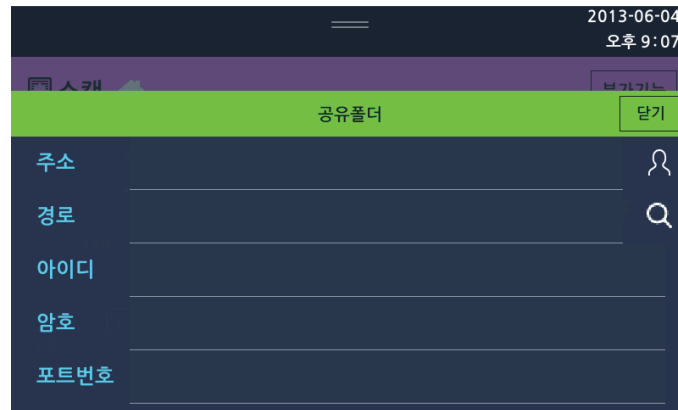

- 5 [연결 테스트]를 선택하여 연결 확인을 합니다. 연결에 성공하지 못할 경우 해당 공유폴더에 연결할 수 없습니다.  
 재입력을 하거나 [삭제]를 눌러 주십시오. 연결 확인이 성공하면 [닫기]를 눌러 주십시오.

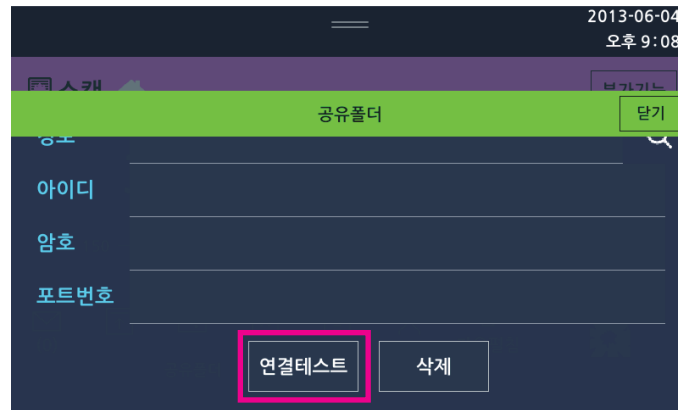

- 6 【◇】 버튼을 눌러 원고를 스캔하면 공유폴더로 이미지가 전송 됩니다.

## 5.4 WebDAV로 전송하기

웹 서버를 이용하여 네트워크 드라이브처럼 사용 가능한 서비스입니다.

- 1 LCD 홈 화면에서 [스캔]을 눌러서 스캔 설정 모드로 진입해 주십시오.

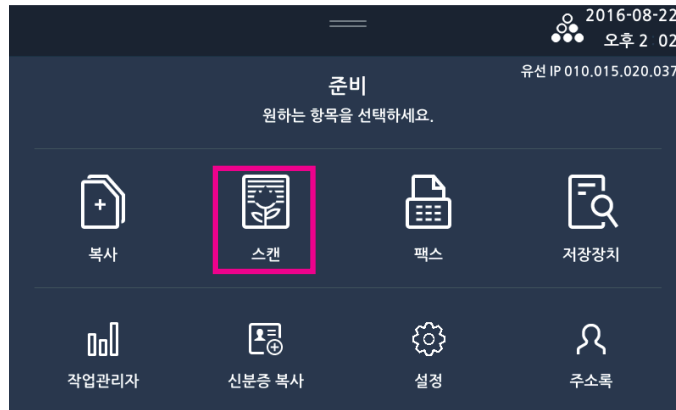

- 2 원고대 유리나 자동 양면 원고 이송기(ARDF)에 원고를 놓아 주십시오.

- 3 [WebDAV]를 눌러 주십시오.

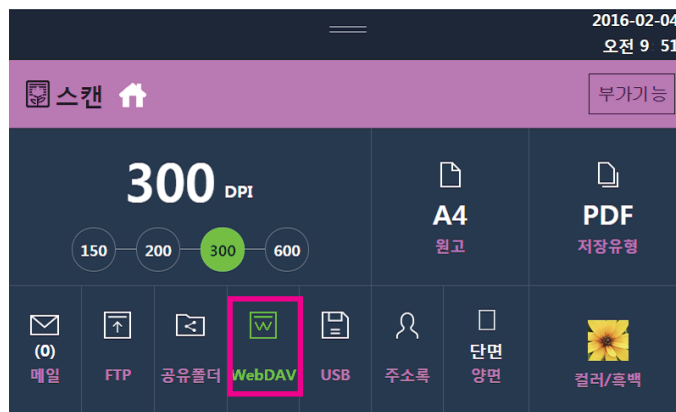

- 4 [주소], [경로], [아이디], [암호], [포트번호]를 LCD화면의 입력기로 입력해 주십시오.  
[주소]는 직접입력 또는 주소록에서 선택하는 것이 가능합니다.  
주소록에 주소가 등록되어 있는 경우 원하는 주소를 찾아 선택해 주십시오.

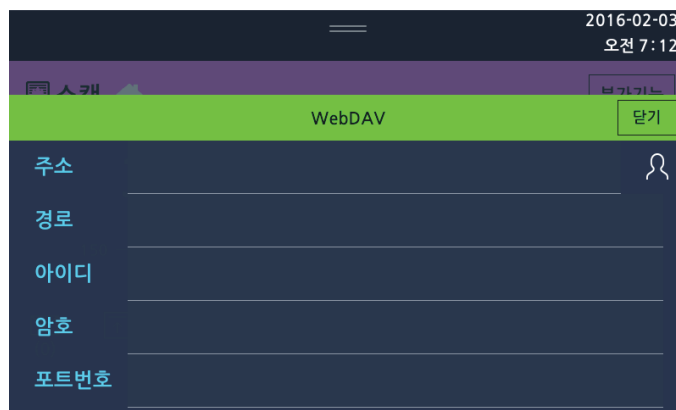

- 5 [연결 테스트]를 선택하여 연결 확인을 합니다. 연결에 성공하지 못할 경우 해당 WebDAV에 연결할 수 없습니다. 재입력을 하거나 [삭제]를 눌러 주십시오. 연결 확인이 성공하면 [닫기]를 눌러 주십시오.

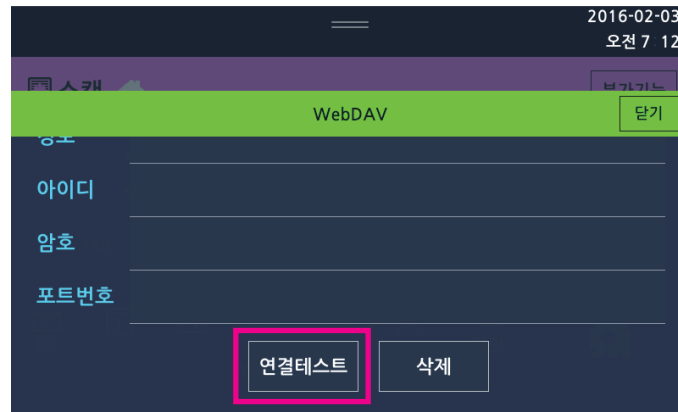

- 6 【🔍】 버튼을 눌러 원고를 스캔하면 WebDAV로 이미지가 전송 됩니다.

## 6. 파일 저장

스캔한 문서를 USB 저장장치에 저장할 수 있습니다.

- 1 LCD 홈 화면에서 [스캔]을 눌러서 스캔 설정 모드로 진입해 주십시오.

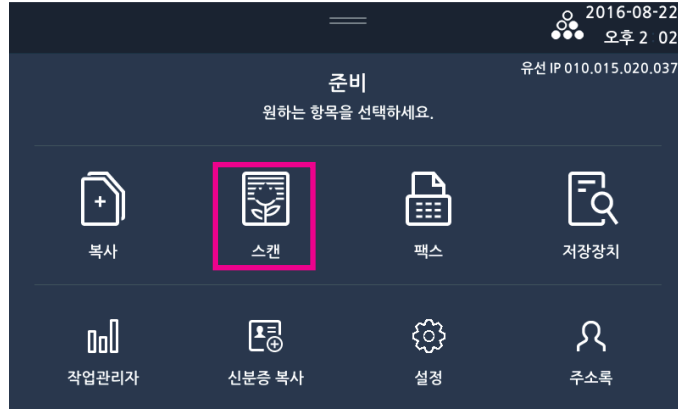

- 2 원고대 유리나 자동 양면 원고 이송기(ARDF)에 원고를 놓아 주십시오.
- 3 USB 저장장치를 아래 그림과 같이 연결해 주십시오.  
USB 저장장치 연결후 화면의 [스캔저장] 버튼을 눌러 주십시오.

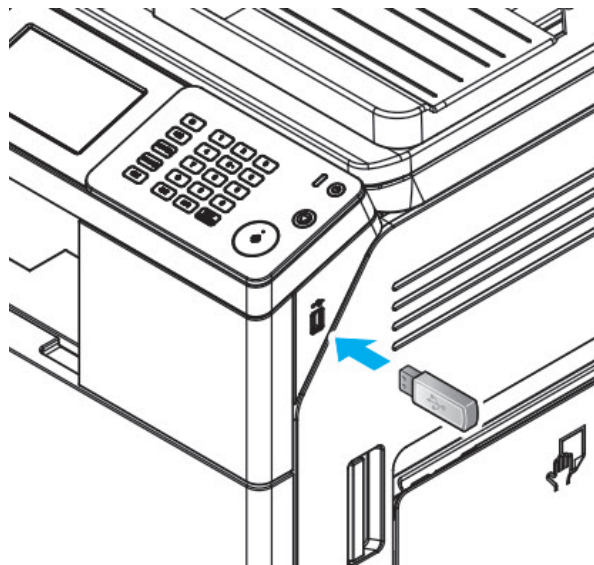

- 4 [USB]를 눌러 주십시오.

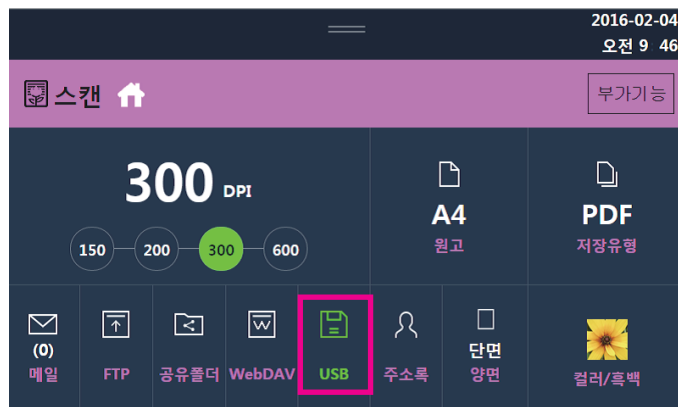

**5** [파일명]을 입력한 후 [저장위치]의 [Q]를 선택하여 저장할 위치를 선택해 주십시오.

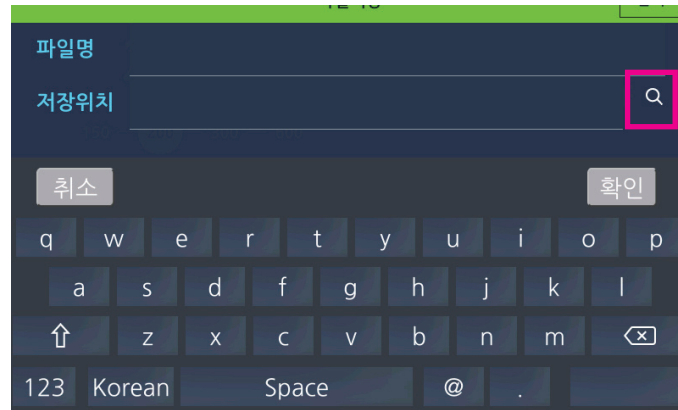

**6** 【】 버튼을 눌러 원고를 스캔하면 이미지가 USB 저장장치에 저장됩니다.

**노트**

- 스캔된 문서는 “년월일\_시분초\_번호”라는 파일 이름으로 저장됩니다.  
번호를 제외한 파일 이름은 사용자가 직접 입력할 수 있습니다.

## 6.1 스캔 설정 (Scan Setting) 상세

항목 메뉴	목적	설정 값
컬러/흑백	스캔 이미지의 색상 유형을 지정합니다.	컬러, *회색조, 흑백문자, 흑백사진
해상도	스캔 이미지의 해상도를 지정합니다.	150DPI, 200DPI, *300DPI, 600DPI
원고	스캔할 원고의 크기를 지정합니다.	*자동, A6, A5, B6, B5, A4, B4, A3, Statement, Executive, LT, Legal, 11"x17", 16K, 8K, 사용자 정의 등
저장유형	저장할 이미지 파일의 형식을 지정합니다.	JPEG, TIFF, *PDF, secure PDF <sup>1)</sup>
스캔농도	스캔 이미지의 밝기 정도를 지정합니다.	1 ~ 9, 기본값 : 5

\* : 공장 출하 시 기본값입니다.

<sup>1)</sup> 권한암호(필수)와 문서열기 암호를 설정해야 합니다.

## 7. 부가 기능

부가 기능에서 스캔농도, 원고글자방향, JPEG품질, 테두리 지움, 크기흔재, 대량원고 기능을 사용할 수 있습니다.

### 7.1 스캔농도

1 원고의 스캔 농도를 조절할 수 있습니다.

LCD 홈 화면에서 [스캔]-[부가기능]-[스캔농도]를 선택한 후 LCD 화면에서 농도를 눌러 주십시오.  
왼쪽으로 갈수록 흐리게 오른쪽으로 갈수록 진하게 설정됩니다.  
기본설정은 9개의 농도 중 5번째로 설정되어 있습니다.

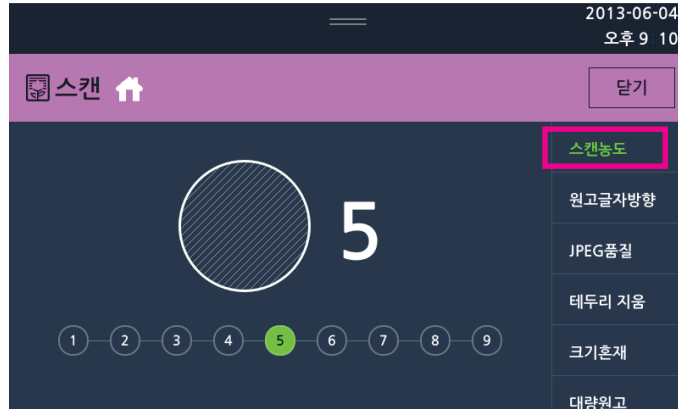

### 7.2 JPEG품질

1 스캔한 원고의 저장 품질을 선택할 수 있습니다.

LCD 홈 화면에서 [스캔]-[부가기능]-[JPEG품질]에서 품질을 선택해 주십시오.

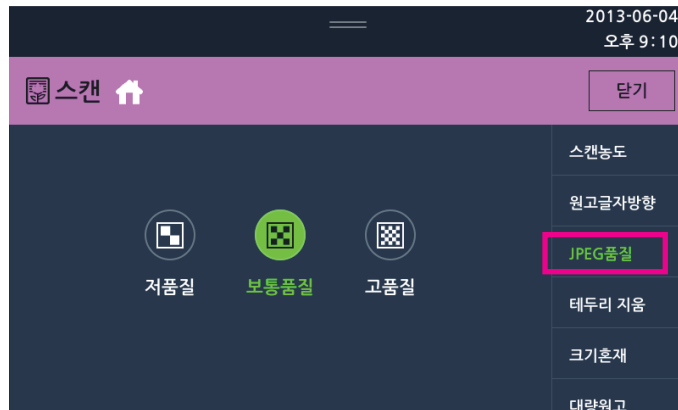



## 7.3 테두리 지움

스캔 할 문서에 테두리에 여백을 주어 액자와 같은 효과를 낼 수 있습니다.

- 1 LCD 홈 화면에서 [스캔]-[부가기능]-[테두리지움]을 눌러 주십시오.

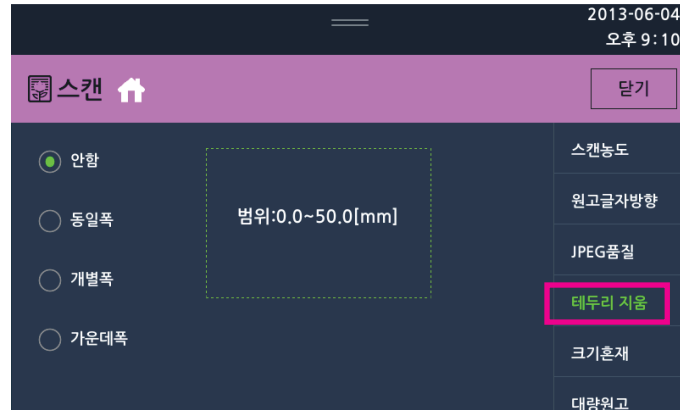

[동일폭] : 원고의 네 측면을 설정한 양만큼 같은 폭으로 삭제합니다.

[개별폭] : 원고의 네 측면을 각각 설정한 폭만큼 삭제합니다.

[가운데폭] : 책원고와 같이 두께 때문에 덮개를 완전히 닫지 못할 경우에 발생하는 중앙의 그림자를 삭제합니다.

## 7.4 크기혼재

폭이 같고 길이가 다른 원고를 자동 양면 원고 이송기(ARDF)에 한번에 스캔할 수 있습니다.

크기 혼재를 설정하지 않은 상태에서 폭이 같고 길이가 다른 원고를 자동 양면 원고 이송기(ARDF)에서 스캔을 하면 용지 걸림 또는 화상의 일부가 스캔되지 않을 수 있습니다.

- 1 자동 양면 원고 이송기(ARDF) 또는 원고대 유리 위에 원고를 올려 놓아 주십시오.

- 2 LCD 홈 화면에서 [스캔]-[부가기능]-[크기혼재]를 선택한 다음 [함]을 눌러 주십시오.

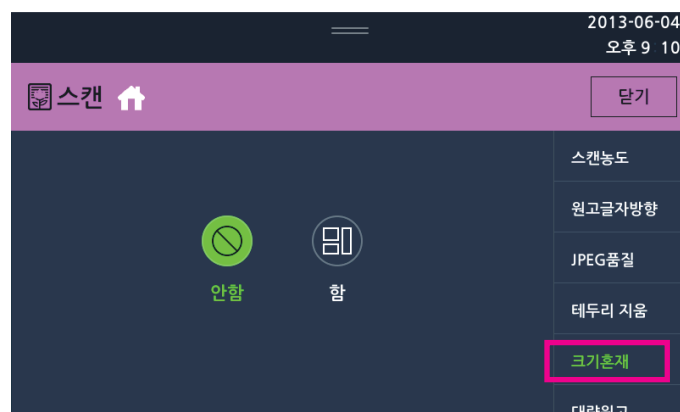

### 7.5 대량원고

ARDF에 대량으로 원고를 스캔하는 경우에 이 기능을 사용합니다.

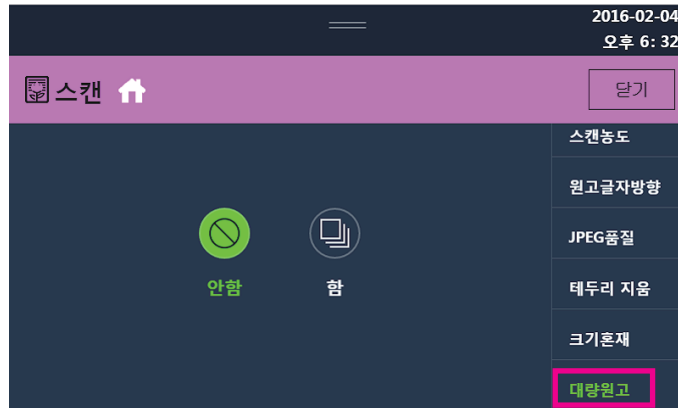

### 7.6 원고글자방향

원고의 글자 방향을 설정하고자 하는 경우에 이 기능을 사용합니다.  
기본값은 12시방향으로 설정되어 있습니다.

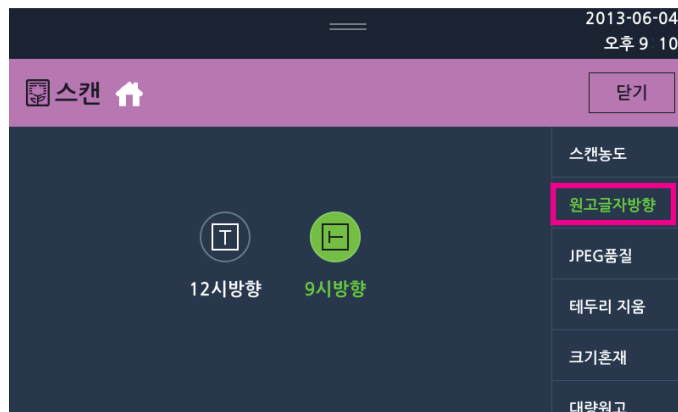

### 7.7 문서명

기본 문서명을 지정할 경우 이 기능을 사용합니다.

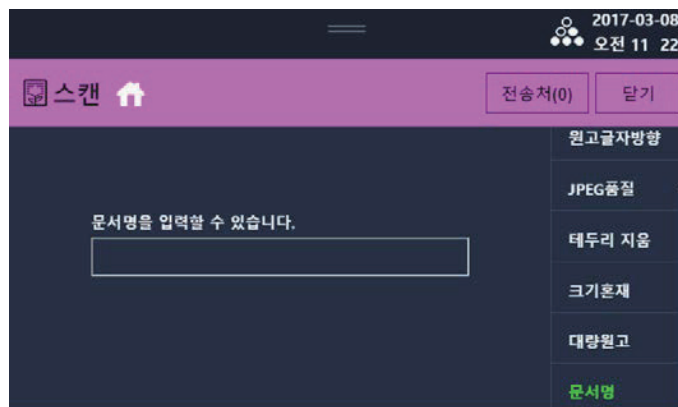

N410/MF Series  
사용설명서

**팩스 기능**

FAX 키트(옵션) 구매시 사용 가능 합니다.

**5**

# 1. 기본적인 팩스 기능

1 LCD 홈 화면에서 [팩스]를 눌러서 팩스 기능 모드로 진입해 주십시오.

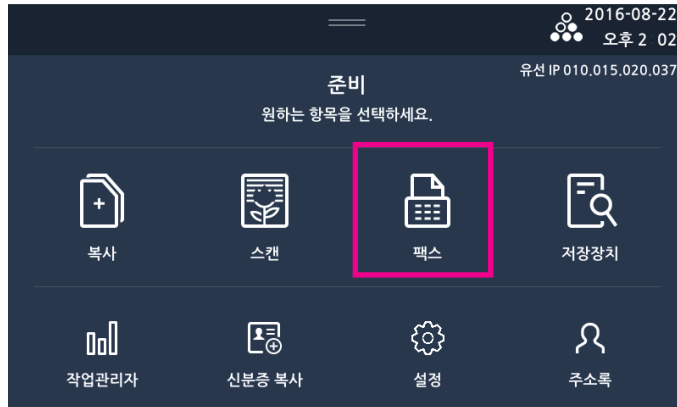

2 원고대 유리 또는 자동 양면 원고 이송기(ARDF)에 문서를 놓아 주십시오.

- 원고대 유리에서 전송하는 경우에는 자동 양면 원고 이송기(ARDF)에 놓여진 문서가 없는지 반드시 확인해 주십시오.

3 필요에 맞추어 각 기능을 설정해 주십시오.

- 기본적인 팩스 기능 사용법
- 고급 팩스 기능 사용법

4 아래 그림과 같이 선택한 후 수신처의 팩스 번호를 입력해 주십시오.

사용자는 전송시 반드시 목적지가 정확한지 확인하여 동작 해 주십시오.

① 숫자키로 입력하기(직접 다이얼)

숫자키로 상대방 팩스 번호를 입력하고 [☎]를 눌러 주십시오.

- 최대 40자리까지 입력 가능합니다.

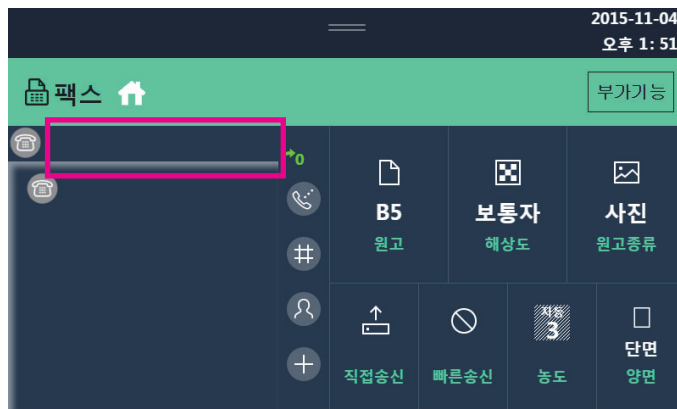

② 주소록 이용하기

[👤]를 선택해 주십시오.

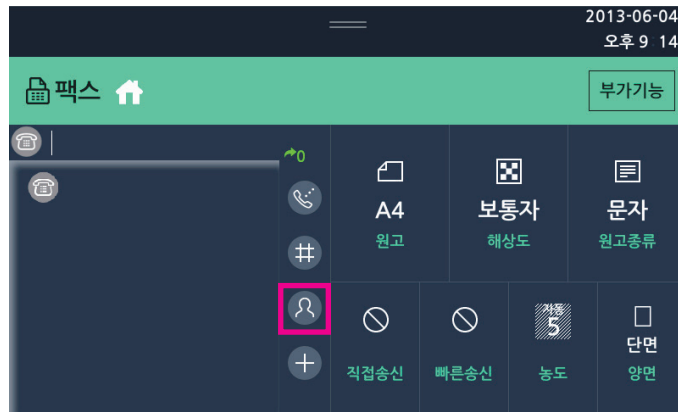

주소록에서 원하는 사용자를 선택한 후 [닫기]를 눌러 주십시오.

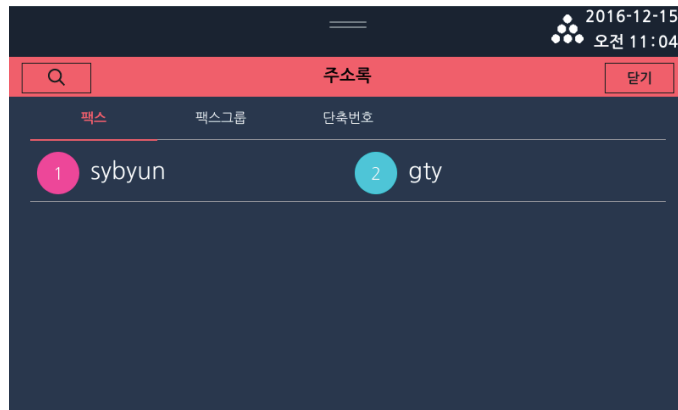

**노트**

- 주소록에 추가 및 수정, 삭제는 P. 7-6 「3.주소록」을 참고해 주십시오.

③ 단축 다이얼 이용하기

- 등록된 단축 번호를 이용할 경우

[#]를 선택해 주십시오.

기 등록된 단축번호를 선택한 후 [달기]를 눌러 주십시오.

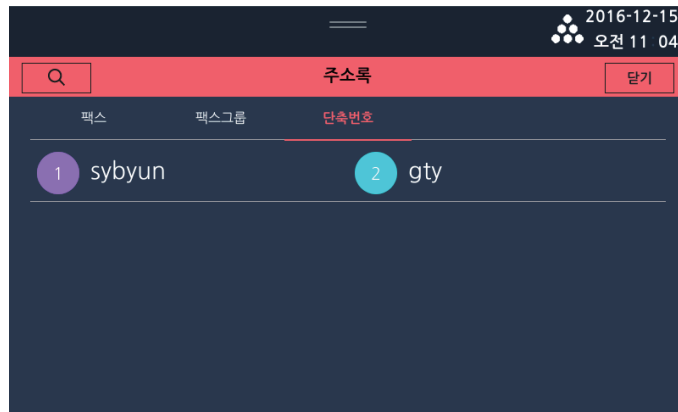
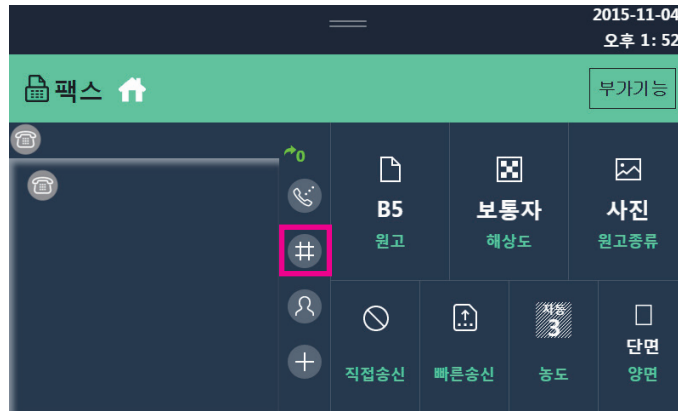

- 직접 입력할 경우

숫자 키패드의 #을 누른 후 단축다이얼을 3자리로 입력합니다.

Ex) #001 : 단축다이얼 1번

## 2. 팩스 설정하기

### 2.1 해상도

**1** LCD 홈 화면에서 [팩스] - [해상도]로 원고의 해상도를 결정 할 수 있습니다.

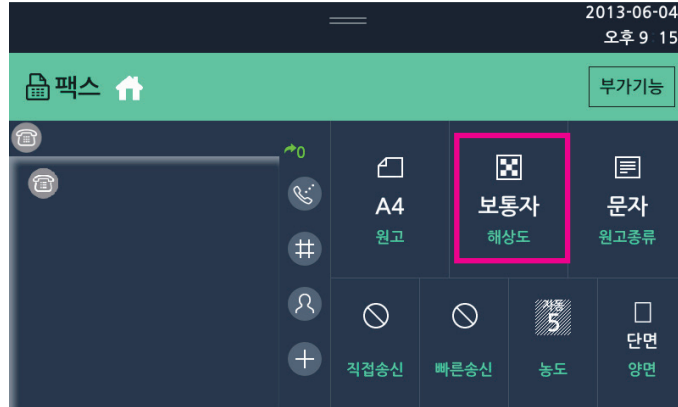

**2** [보통자], [작은자], [미세자], [초미세자] 중 사용하고자 하는 해상도를 선택해 주십시오.

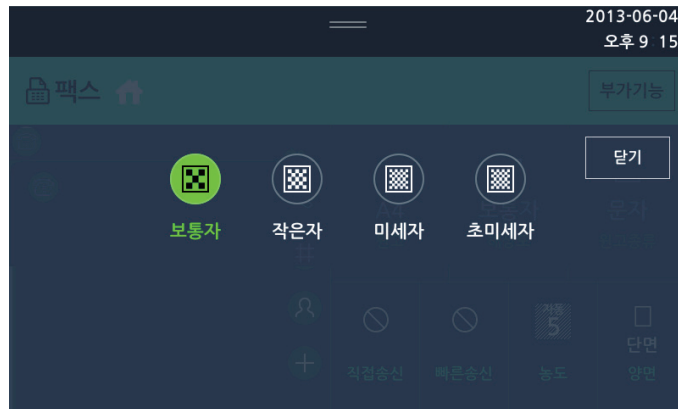

보통자(기본 해상도)	일반적인 문자로 구성된 원고 전송용
작은자	신문과 같이 작은 글자를 포함하는 원고 전송용
미세자	사전과 같이 미세한 문자 또는 상세한 그림을 포함하는 원고 전송용
초미세자(400dpi)	사전과 같이 초미세한 문자 또는 상세한 그림을 포함하는 원고 전송용

## 2.2 원고종류

1 LCD 홈 화면에서 [팩스] - [원고종류]로 원고의 종류를 설정 할 수 있습니다.

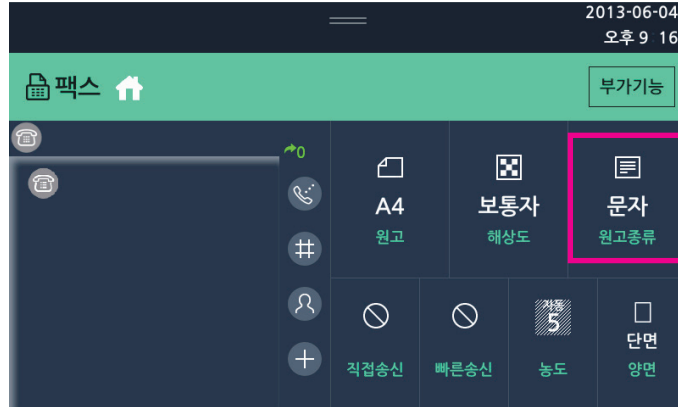

2 [사진], [문자] 중 사용하고자 하는 원고의 종류를 선택해 주십시오.



사진	<ul style="list-style-type: none"> <li>- 사진, 명암의 차이가 있는 그림을 포함한 문서 전송용</li> <li>- 문서의 명암이 전달되므로 전송 시간이 매우 오래 걸림</li> </ul>
문자 → 기본 문서 타입	<ul style="list-style-type: none"> <li>- 일반적인 문자로 구성된 문서 전송용</li> <li>- 흑백의 이미지만 전송되므로 전송 시간이 빠름</li> </ul>



## 2.3 원고크기

**1** LCD 홈 화면에서 [팩스] - [원고]로 원고의 크기를 설정 할 수 있습니다.

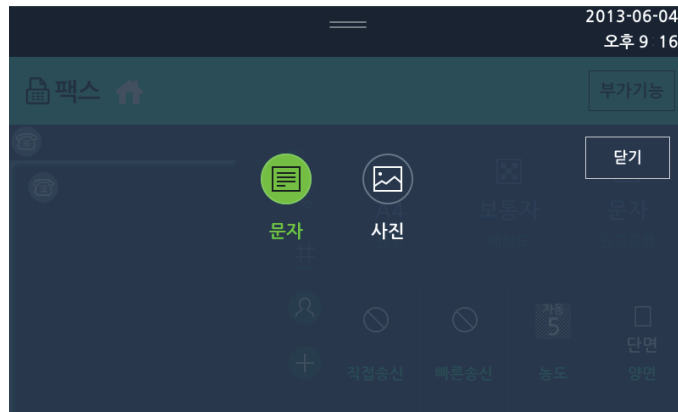
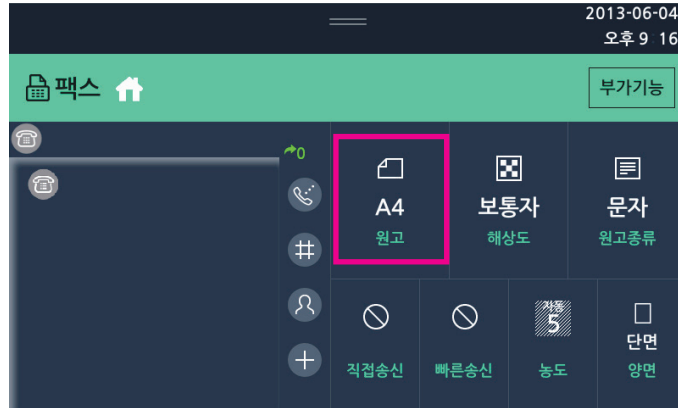

**2** 전송하고자 하는 원고의 용지 크기를 선택해 주십시오.



**3** 선택이 완료된 후 [닫기]을 눌러 주십시오.

## 2.4 농도

1 LCD 홈 화면에서 [팩스] - [농도]로 원고의 농도를 설정 할 수 있습니다.

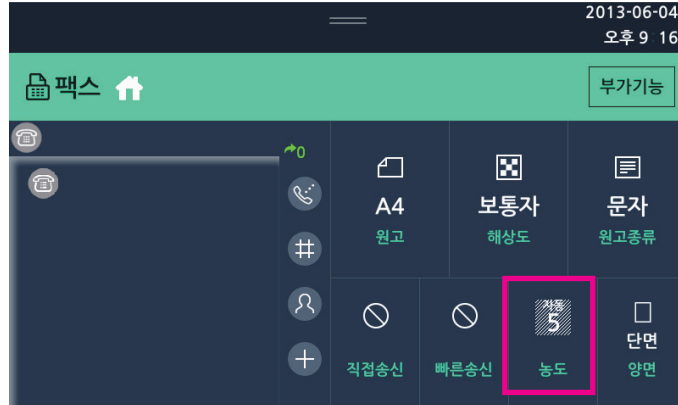

2 사용하고자 하는 농도를 선택해 주십시오.

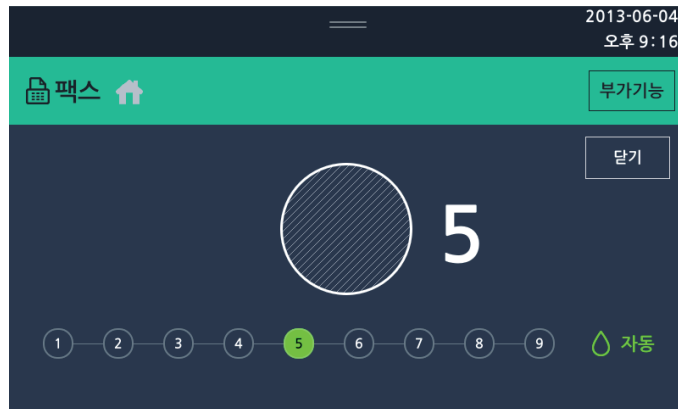

3 [자동]을 선택하면 복합기가 원고를 스캔한 후 이미지 농도를 자동 조정합니다.  
질은 텍스처 원고(신문이나 재생용지)는 배경이 인쇄되지 않도록 합니다.  
원고의 선단에 음영 혹은 검은 화상이 있을 경우 전체 밝기가 밝아질 수 있습니다.

## 2.5 재발신

문서를 재 발신 할 수 있게 해 주는 기능입니다. 마지막으로 송신한 팩스 번호가 수신처 영역에 보이게 됩니다.

- 1 LCD 홈 화면에서 [팩스]를 눌러서 팩스 모드로 진입해 주십시오.

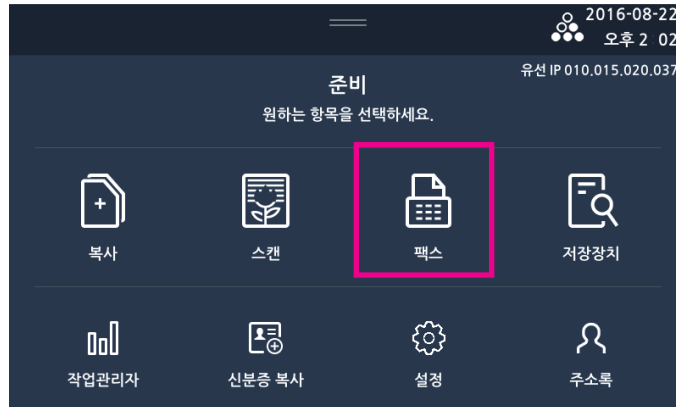

- 2 원고대 유리 또는 자동 양면 원고 이송기(ARDF)에 문서를 올려 놓아 주십시오.

- 원고대 유리에서 전송하는 경우에는 자동 양면 원고 이송기(ARDF)에 놓여진 문서가 없는지 반드시 확인해 주십시오.

- 3 [☎]을 누르면 마지막으로 송신한 팩스 번호가 수신처 영역에 보이게 됩니다.

마지막으로 보낸 팩스가 여러 곳에 보낸 경우에는, 마지막으로 전송된 곳의 전화번호가 수신처 영역에 보이게 됩니다.

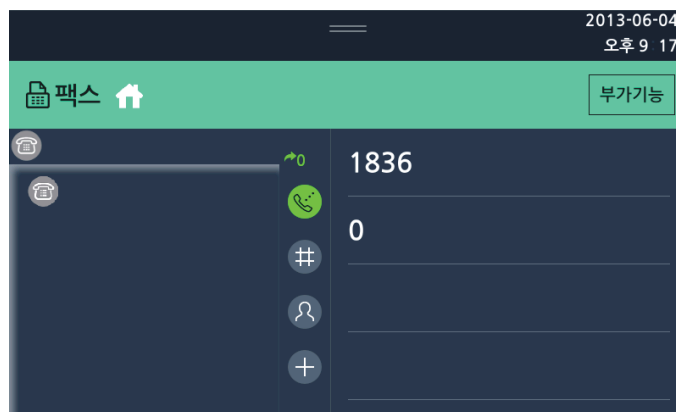
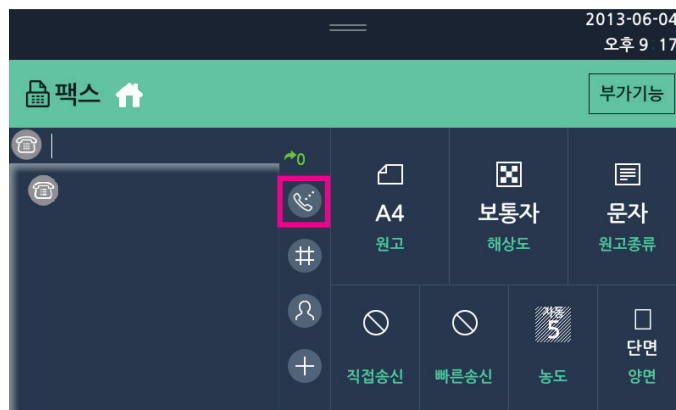

- 4 표시된 번호를 선택하고 [☎] 버튼을 눌러 주십시오.

5 원고를 스캔해서 전송을 시작합니다.

- 팩스 송신을 취소하려면 LCD홈 화면에서 [작업관리자]-[팩스]를 누른뒤 [취소]를 눌러 주십시오.
- 팩스 취소를 확인하는 메시지 [작업을 취소 하겠습니까? (예, 아니오)]가 화면에 나타납니다. [예]를 선택하면 송신 취소가 됩니다.

## 2.6 번호 추가

동일한 문서를 여러군데의 수신처로 순차적으로 전송하는 기능을 말합니다.  
수신처는 최대 200개소까지 지정 가능합니다.

1 LCD 홈 화면에서 [팩스]를 눌러서 팩스 모드로 진입해 주십시오.

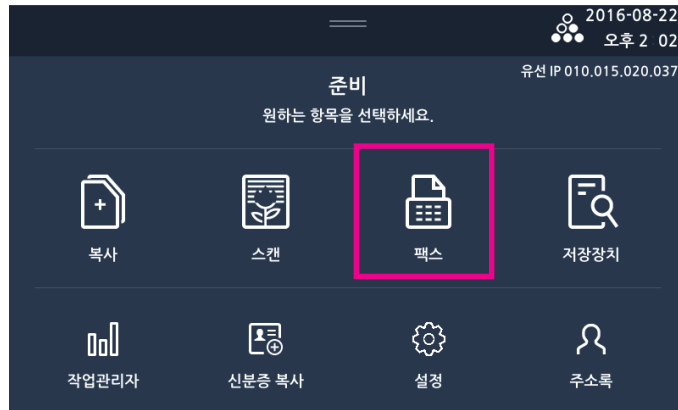

2 원고대 유리 또는 자동 양면 원고 이송기(ARDF)에 문서를 놓아 주십시오.

- 원고대 유리에서 전송하는 경우에는 자동 양면 원고 이송기(ARDF)에 놓여진 문서가 없는지 반드시 확인해 주십시오.

3 필요에 맞추어 각 기능을 설정해 주십시오.

- P. 5-2 「1. 기본적인 팩스 기능」을 참고해 주십시오.

4 수신처 팩스 번호를 입력해 주십시오.

① 숫자키로 입력하기(직접 다이얼)

- 최대 40자리까지 입력 가능합니다.

② 단축 다이얼 이용하기

- 단축번호 버튼을 이용하는 방법

- [#+]을 선택해 주십시오.
- 주소록에서 번호를 선택 한 후 [달기]를 눌러 주십시오.

- 직접 입력하는 방법

- 숫자 키패드의 #을 누른 후 단축다이얼을 3자리로 입력합니다.  
Ex) #001 : 단축다이얼 1번

## 3. 팩스 송수신 기능

### 3.1 온훅 송신

- 1** **【온훅】** 버튼을 눌러 온훅 상태로 만듭니다.  
스피커를 통해 “뚜---우”하는 신호음으로 상태를 확인할 수 있습니다.
- 2** 원고대 유리 또는 자동 양면 원고 이송기(ARDF)에 문서를 놓아 주십시오.  
원고대 유리에서 전송하는 경우에는 자동 양면 원고 이송기(ARDF)에 놓여진 문서가 없는지 반드시 확인해 주십시오.
- 3** 수신처 팩스번호를 숫자키로 입력해 주십시오.
- 4** 상대방 팩스 복합기로부터 통화 대기음을 확인해 주십시오.  
이때 번호를 잘못 입력했거나 상대방의 응답이 없을 경우 **【온훅】** 버튼을 누르면 대기모드로 돌아갑니다.
- 5** 수신처의 전화기가 연결되어 연결음(삐---)이 들리면 **【▶】** 버튼을 눌러서 문서를 전송해 주십시오.
- 6** 전송이 완료되면 복합기는 자동으로 오프훅 상태가 되며 대기 모드로 돌아갑니다.  
수동으로 팩스를 송신하는 경우에는 동보 송신 기능을 이용할 수 없습니다.

#### 노트

- 원고대 유리를 이용하여 온훅 송신할 경우 10초의 원고 대기시간 내에 다음 원고를 스캔하여 전송할 수 있습니다.

### 3.2 직접 송신

직접 송신 기능은 수신처와의 교신 연결을 먼저 시도합니다.  
수신처로부터 응답을 받았을 때 스캔을 시작하고 스캔 된 문서를 전송하는 기능입니다.

- 1** LCD 홈 화면에서 **[팩스]**를 눌러서 팩스 모드로 진입해 주십시오.

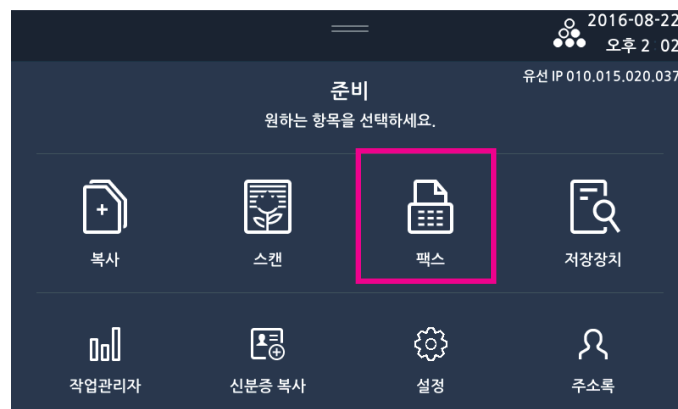

- 2** 원고대 유리 또는 자동 양면 원고 이송기(ARDF)에 문서를 올려 놓아 주십시오.  
원고대 유리에서 전송하는 경우에는 자동 양면 원고 이송기(ARDF)에 놓여진 문서가 없는지 반드시 확인해 주십시오.

#### 노트

- 해상도 및 농도 설정은 팩스 모드로 전환하여 설정해 주십시오.

## 5 팩스 기능

3 [직접송신]을 선택해 주십시오.

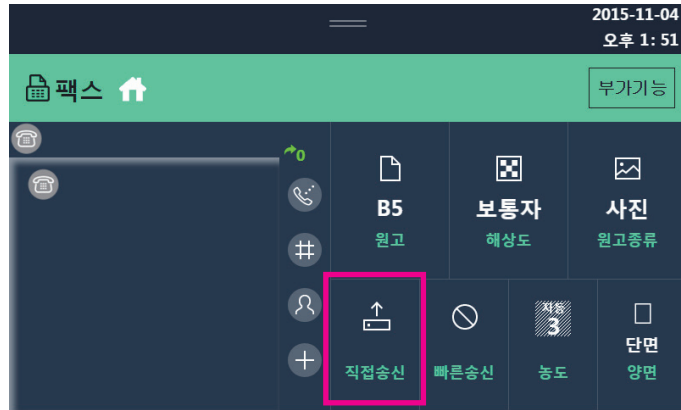

4 【Φ】버튼을 눌러 주십시오.

- 다이얼을 시작합니다. 수신처와 연결이 되면 스캔을 시작하고 스캔 된 문서를 전송합니다.

### 노트

- 원고대 유리를 이용하여 직접 송신할 경우 10초의 원고 대기시간 내에 다음 원고를 스캔하여 전송할 수 있습니다.
- 교신 중일 때 직접 송신은 이용할 수 없습니다. 교신 중일 때 직접 송신을 시도하면 일반 메모리 송신으로 전환 됩니다.

## 3.3 빠른 송신

빠른 송신은 첫 번째 문서가 스캔 되어 메모리에 저장됐을 때 교신을 시작하는 기능 입니다.

1 LCD 홈 화면에서 [팩스]를 눌러서 팩스 모드로 진입해 주십시오.

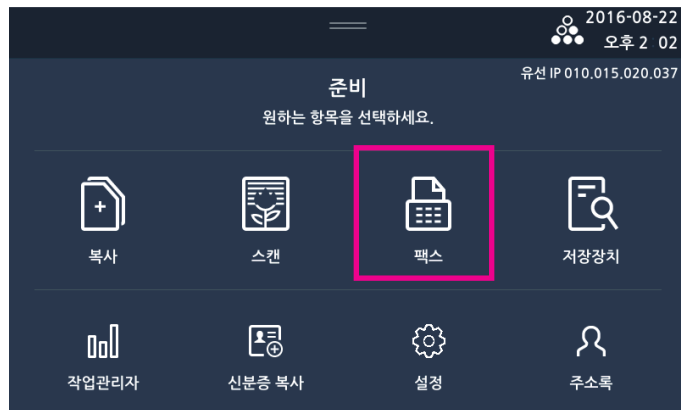

2 원고대 유리 또는 자동 양면 원고 이송기(ARDF)에 문서를 올려 놓아 주십시오.

원고대 유리에서 전송하는 경우에는 자동 양면 원고 이송기(ARDF)에 놓여진 문서가 없는지 반드시 확인해 주십시오.

### 노트

- 해상도 및 농도 설정은 팩스 모드로 전환하여 설정해 주십시오.

**3** [빠른송신]을 선택해 주십시오.

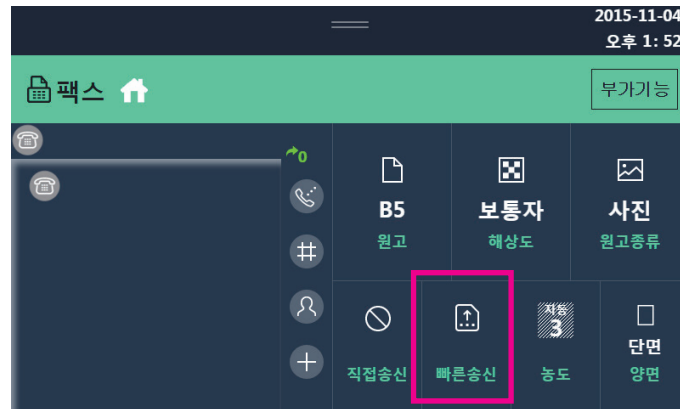

**4** 【▶】버튼을 눌러 주십시오.

- 스캔을 시작 합니다. 첫 번째 문서가 준비가 되면 교신을 시작 합니다.

**노트**

- 원고대 유리를 이용하여 직접 송신할 경우 10초의 원고 대기시간 내에 다음 원고를 스캔하여 전송할 수 있습니다.
- 교신 중일 때 빠른 송신은 이용할 수 없습니다. 교신 중일 때 빠른 송신을 시도하면 일반 메모리 송신으로 전환 됩니다.

### 3.4 시각지정 송신 (예약 송신)

문서를 바로 전송하지 않고 사용자가 문서를 전송할 시간을 지정할 수 있습니다. 시간 지정시 문서는 메모리에 저장되어 해당 시간이 될 때까지 대기 상태가 되며, 해당 시간이 되면 자동으로 문서를 전송하게 됩니다.

**1** LCD 홈 화면에서 [팩스]를 눌러서 팩스 모드로 진입해 주십시오.

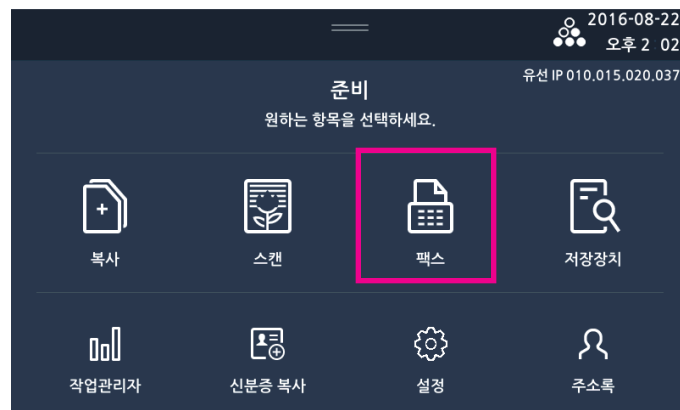

**2** 원고대 유리 또는 자동 양면 원고 이송기(ARDF)에 문서를 올려 놓아 주십시오.

원고대 유리에서 전송하는 경우에는 자동 양면 원고 이송기(ARDF)에 놓여진 문서가 없는지 반드시 확인해 주십시오.

**노트**

- 해상도 및 농도 설정은 팩스 모드로 전환하여 설정해 주십시오.

## 5 팩스 기능

- 3 숫자키, 단축번호, 주소록을 사용하여 번호입력 하고 [부가기능]을 눌러 주십시오.

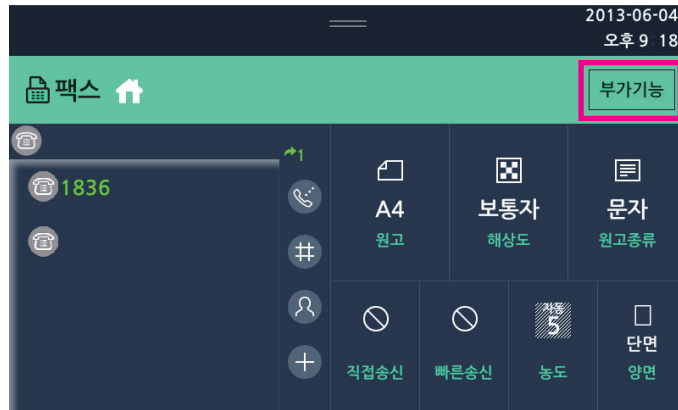

- 4 [예약송신]을 “함”으로 설정해 주십시오

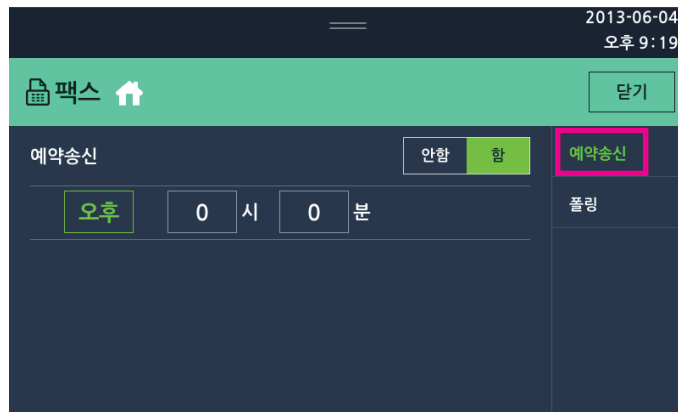

- 5 [예약송신] “함”으로 선택하면 바로 시간을 입력하게 됩니다. 숫자 키로 시간을 입력해 주십시오.

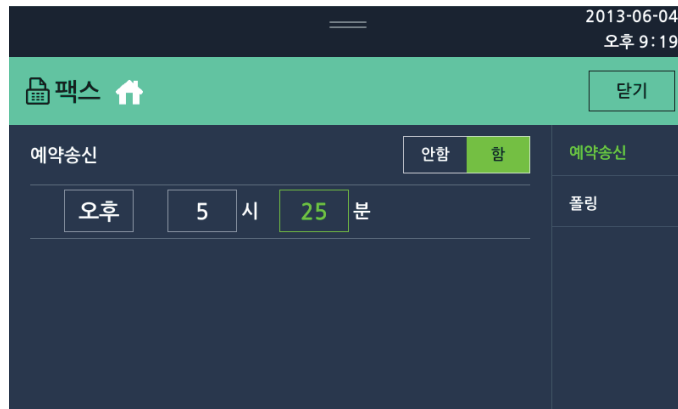

시간 입력 형태는 [HH:MM]이며 현재 시간보다 이후 시간이 입력되면 지정시간에 전송이 되며 현재 시간 보다 이전의 시간이 입력되면 다음 날 해당 시간에 전송이 됩니다.

- 6 【◆】버튼을 눌러 주십시오.  
원고를 스캔해서 메모리에 저장 후 동작을 종료합니다.



### 3.5 폴링 송신

수신처에서 폴링 송신을 요청할 경우 메모리에 폴링용으로 미리 저장한 문서를 보내는 기능입니다. 폴링 기능을 사용하면 수신처에서 통화료를 부담하게 됩니다.

- 1** LCD 홈 화면에서 **[팩스]**를 눌러서 팩스 모드로 진입해 주십시오.

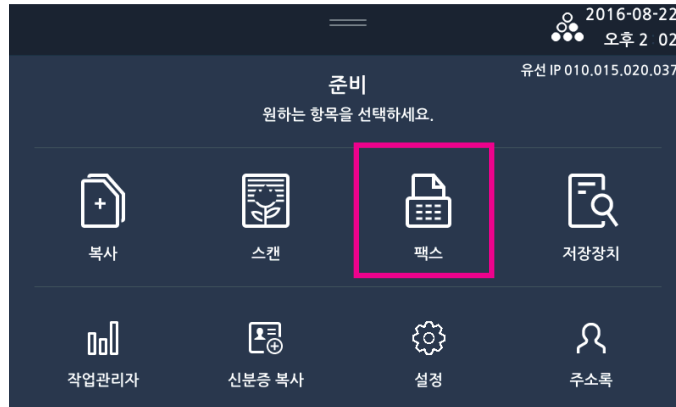

- 2** 원고대 유리 또는 자동 양면 원고 이송기(ARDF)에 문서를 올려 놓아 주십시오.  
원고대 유리에서 전송하는 경우에는 자동 양면 원고 이송기(ARDF)에 놓여진 문서가 없는지 반드시 확인해 주십시오.

**노트**

- 해상도 및 농도 설정은 팩스 모드로 전환하여 설정해 주십시오.

- 3** 부가기능의 **[폴링]**을 선택해 주십시오.
- 4** 폴링송신 **[함]**을 눌러 주십시오.

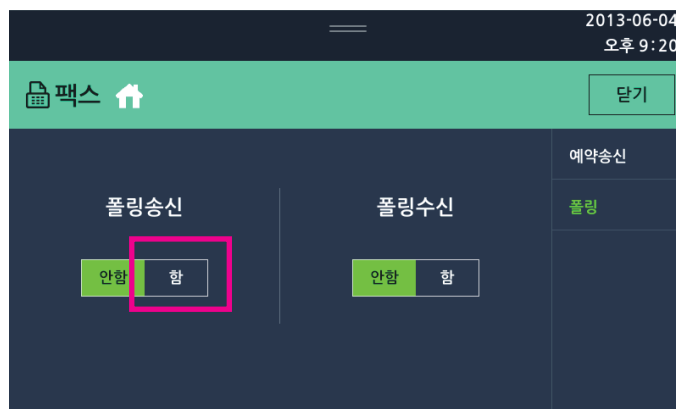

- 5** **[◆]** 버튼을 눌러 주십시오.  
원고를 스캔해서 메모리에 저장 후 동작을 종료합니다.

### 3.6 폴링 수신

상대방이 폴링용으로 등록한 문서를 이 기기에서 요청하여 수신하는 기능입니다.  
폴링 수신하는 경우 통신 요금은 수신하는 쪽이 부담합니다.

- 1 LCD 홈 화면에서 [팩스]를 눌러서 팩스 모드로 진입해 주십시오.

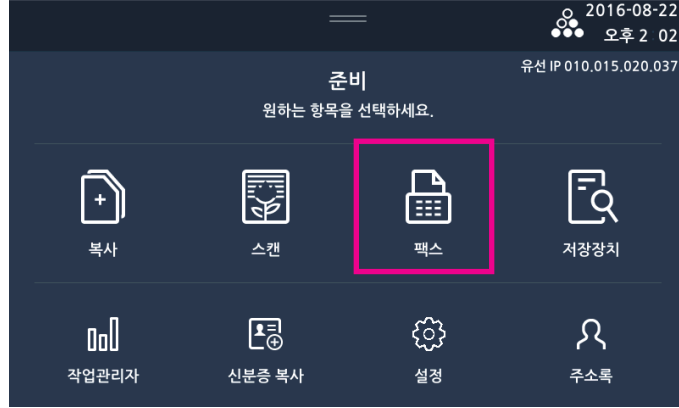

- 2 폴링수신 [함]을 눌러 주십시오.

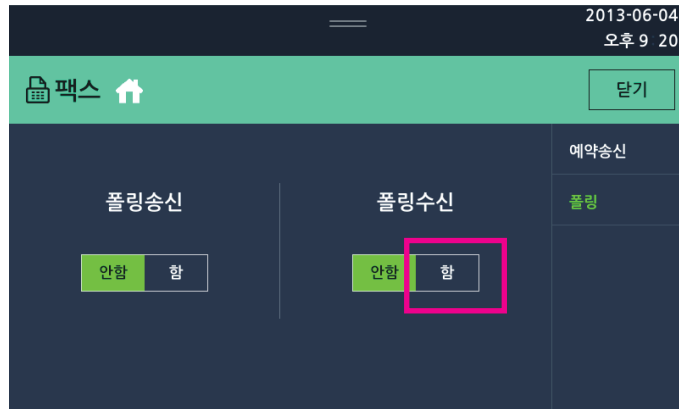

- 3 숫자키, 단축번호, 주소록을 사용하여 발신처의 번호입력 하십시오.
- 4 【☎】버튼을 눌러 주십시오.  
입력된 송신처로부터 원고를 받아와서 인쇄를 하고 동작을 종료 합니다.

### 3.7 수동 송신

외부 전화기 연결 시 사용 할 수 있는 기능으로 외부 전화기로 먼저 전화를 걸고 팩스 송신을 할 수 있는 기능입니다.

- 1 외부 전화기의 수화기를 들면 기기에는 “팩스 번호를 입력한 후 시작버튼을 누르세요.” 팝업 발생.
- 2 외부 전화기로 수신처에 전화를 걸고 LCD 홈 화면에서 [팩스]를 눌러서 팩스 모드로 진입해 주십시오.
- 3 원고대 유리 또는 자동 양면 원고 이송기(ARDF)에 문서를 올려 놓아 주십시오.  
원고대 유리에서 전송하는 경우에는 자동 양면 원고 이송기(ARDF)에 놓여진 문서가 없는지 반드시 확인해 주십시오.
- 4 【☎】버튼을 눌러 주십시오.  
팩스 송신으로 전환되며 외부 전화기의 수화기에서 나오는 소리가 묵음이 되면 전환이 완료된 것이며 수화기를 내려놓아 주십시오.

### 3.8 수동 수신

수신이 감지되면 팩스 수신으로 자동 전환되지 않고 사용자가 수신을 수동으로 선택 할 수 있는 기능입니다. 수동 수신 방법에는 기기에서 수신하는 방법과 외부전화기로 수신하는 방법 2가지가 있습니다.

#### ① 기기에서 수동 수신

- 수신이 감지되면 팩스수신 감지되었다는 팝업이 발생 합니다. “예/아니오”를 선택 할 수 있으며 예를 누를 경우 팩스 수신이 진행됩니다. 아니오를 누를 경우 팩스 수신이 거부됩니다.

#### 노트

- LCD 홈 화면에서 [설정] → [팩스 설정] → [수동 수신]이 “함”으로 설정이 되어있어야 기기에서 수동 수신을 할 수 있습니다.

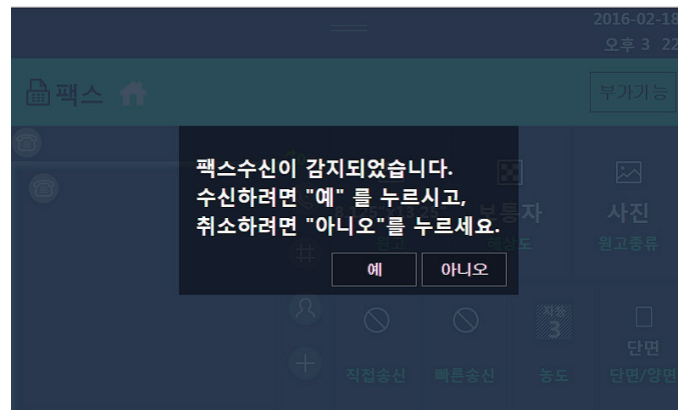

#### ② 외부전화기로 수동 수신

- 외부전화기로 수신을 받았을 때, 팩스인 경우 수신전환코드를 입력하여 팩스 수신을 받을 수 있습니다. 외부전화기의 숫자 키로 “\* + (수신전환코드) + \*”를 입력하면 팩스 수신으로 전환되며 전환이 완료되면 수화기가 목음이 됩니다.

#### 노트

- 수신 감지 시 기기에 수신전환코드를 팝업으로 알려드립니다.

## 4. 컴퓨터로 팩스 보내기

PC 팩스 드라이버를 설치하면 PC 팩스 드라이버를 이용하여 컴퓨터에서 팩스를 보낼 수 있습니다.

- 1 팩스로 보낼 문서를 응용 프로그램에서 열어 주십시오.
- 2 [파일] 메뉴에서 [인쇄]를 선택해 주십시오.
- 3 PC 팩스 드라이버가 선택되었는지 확인해 주십시오.
- 4 [속성] 화면을 열어 설정을 변경한 후 [확인]을 눌러 주십시오.
- 5 [인쇄] 화면에서 다시 [확인]을 누르면 [Fax Wizard] 창이 생깁니다.
- 6 [Fax Wizard] 화면에서 [표지], [수신자], [팩스 설정] 탭을 열어 팩스 설정을 해 주십시오.  
자세한 설정 방법은 표를 참고해 주십시오.
- 7 [Fax Wizard] 화면에서 [송신] 버튼을 누르면 팩스가 전송됩니다.  
팩스 데이터는 컴퓨터에서 복합기로 전송되며 실제 팩스 동작은 복합기에서 이루어지게 됩니다.

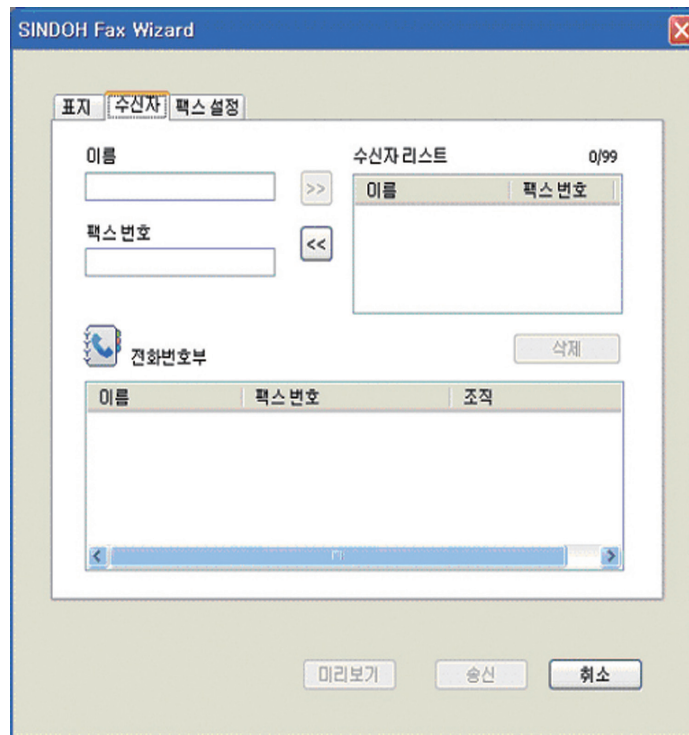

설정 탭	설정 메뉴	기능 설명
표지	표지	표지 기능 선택 유무
	수신	팩스 수신처를 입력할 수 있습니다.
	발신	팩스 발신처를 입력할 수 있습니다.
	제목	팩스의 제목을 입력할 수 있습니다.
	날짜	팩스 보내는 날짜가 자동으로 입력됩니다.
	시간	팩스 보내는 시간이 자동으로 입력됩니다.
수신자	이름, 팩스 번호	팩스 수신처의 이름과 팩스 번호를 직접 입력할 수 있습니다.
	전화 번호부	팩스 수신처를 전화 번호부에서 선택할 수 있습니다.
팩스 설정	품질	보통자, 작은자, 미세자 중에서 선택할 수 있습니다
	이미지 종류	문자와 사진 중에서 선택할 수 있습니다.
	예약 송신	팩스 송신 시각을 예약/지정하여 송신할 수 있습니다.
	팩스 코드	ECM과 T.34 중에서 선택할 수 있습니다.
	기본 설정	이 버튼을 눌렀을 경우 드라이버 토기 설정 값으로 복구됩니다.
미리 보기	-	미리 팩스 보낼 데이터를 볼 때 사용해 주십시오.
송신	-	팩스 송신을 시작하려고 할 때 눌러 주십시오.
취소	-	팩스 송신을 취소할 때 눌러 주십시오.



N410/MF Series  
사용설명서

일반 설정

6

# 1. 일반 설정

기본 설정, 네트워크, 용지/급지대, 언어설정, 리포트에 관련된 설정을 할 수 있습니다.

## 1.1 기본 설정

### 기본 설정 일람표

기본설정	1. 알림음
	2. 전원절약(1-240)
	3. 자동전원OFF
	4. 자동 초기화시간
	5. 우선기능화면
	6. 대기설정 (Busy)
	7. 대기설정 (Idle)
	8. 슬라이드효과
	9. 먼지제거
	10. 센서 경계면보정
	11. 단위설정
	12. 인터넷팩스
	13. 웹브라우저
	14. 흑원고자동검지

### 기본 설정하기

**1** LCD 홈 화면에서 [설정]을 눌러서 설정 모드로 진입해 주십시오.

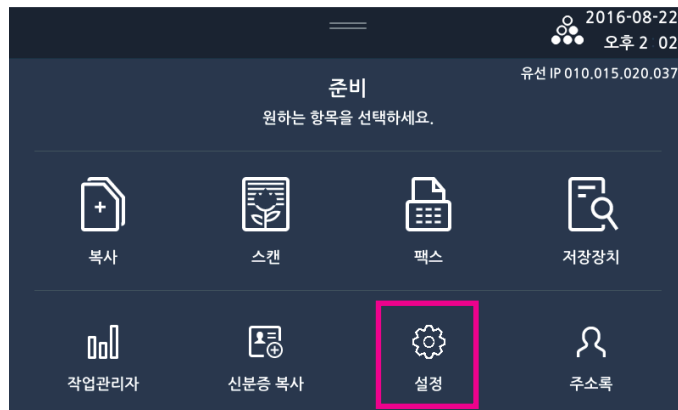



2 [일반설정]을 눌러 주십시오.

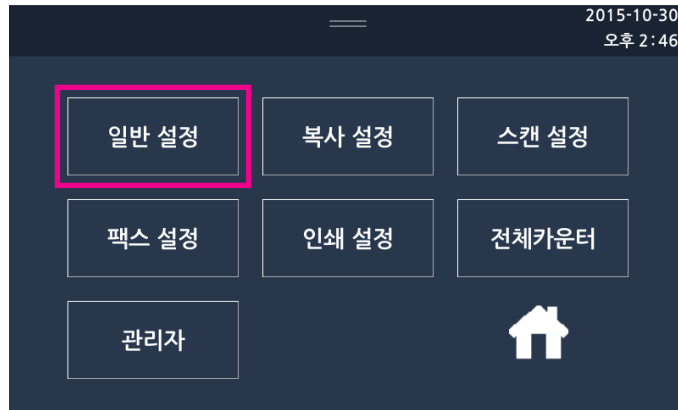

3 [기본설정]을 눌러 주십시오.



4 설정하려는 항목을 선택하고 원하는 설정을 입력해 주십시오.



메뉴 항목	목적	설정 값
알림음	알림음 켜짐/꺼짐 설정	*함/안함 낮은음/*보통음/높은음
전원 절약	전원 절약 모드로 들어가기까지의 시간 설정(분) *지능형: 프린터 사용 패턴을 분석/기억하여 전원절약 모드 진입 시간을 자동으로 조정합니다.	1~240 사용안함 ( 전원절약 모드 사용안함 ) *지능형( 지능형 전원 절약모드 사용 )

메뉴 항목	목적	설정 값
자동전원 OFF	설정된 시간에 전원이 자동으로 OFF되도록 설정하는 기능	함/*안함, 오전/오후/시/분
자동 초기화 시간	기능 화면에서 사용자가 설정한 값이 초기화 되기까지의 시간 설정(초)	10~600 *60
우선 기능 화면	설정된 자동 초기화 시간이 다 되었을 시 자동으로 되돌아갈 화면을 설정	*홈, 복사, 스캔, 팩스
대기 설정(BUSY)	지능형 전원절약모드 사용시 동작 시간대에 전원 절약 모드로 들어가기까지의 시간 설정(분)	1~60 *60
대기 설정(IDLE)	지능형 전원절약모드 사용시 유휴 시간대에 전원 절약 모드로 들어가기까지의 시간 설정(분)	1~60 *1
슬라이드 효과	화면 이동 시 슬라이드 되는 속도를 조절 할 경우 사용	*함/안함 느림/보통/*빠름
먼지 제거	ARDF로 문서를 복사 및 스캔 할 때 ARDF 유리상의 먼지 (이물질)에 의한 종축선을 S/W적으로 제거하는 기능. <b>△ 주의</b> 먼지제거 기능을 사용할 경우 원고의 내용물에 따라 종축 선을 제거한 부위가 다소 부자연스러울 수 있습니다.	*함/안함 *알림창 활성화/알림창 비활성화
센서 경계면 보정	스캐너 센서 경계 부분의 화상을 보정해서 개선하여 줍니다.	함/*안함
단위설정	기기의 길이단위를 설정합니다.	*mm/inch
인터넷팩스	홈화면의 인터넷팩스 아이콘을 사용할지 말지 여부 결정	함/*안함
웹브라우저	홈화면의 웹브라우저 아이콘을 사용할지 말지 여부 결정	함/*안함
흑원고 자동 검지	흑원고에 대해 자동으로 검지할지 결정	*함/안함

\* 는 공장 초기 설정 값입니다.

## 1.2 용지/급지대

### 용지/급지대 설정일람표

용지/급지대	일반설정	1-기본급지대지정	급지대 선택	급지대1
				급지대2
				급지대3
				급지대4
				MPT

2- A4/Letter 대체
3-리미트리스 MPT사용
4- MPT 자동 팝업

MPT 용지크기	1-MPT 용지 크기	MPT
----------	-------------	-----

용지 종류	1-용지종류	급지대1
		급지대2
		급지대3
		급지대4
		MPT

### 용지/급지대 설정하기

#### ❖ 일반 설정

**1** LCD 홈 화면에서 [설정]을 눌러서 설정 모드로 진입해 주십시오.

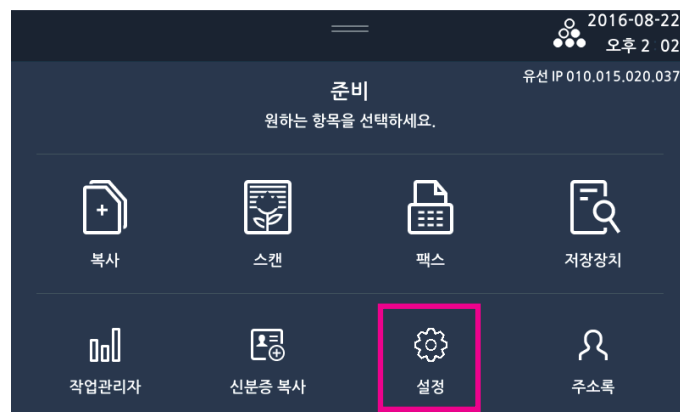

## 6 일반 설정

2 [일반설정] 버튼을 눌러 일반설정 메뉴로 진입해 주십시오.

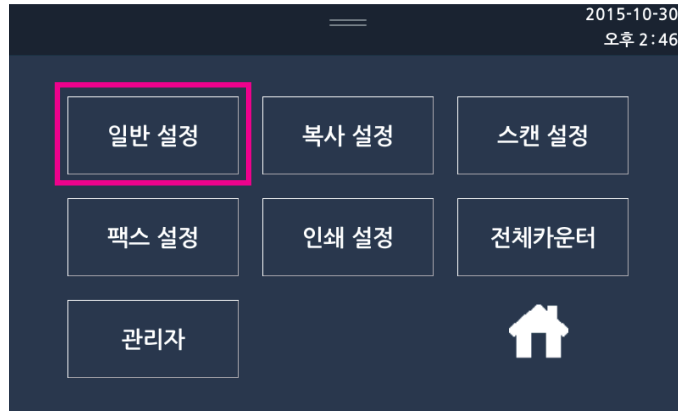

3 [용지/급지대]를 선택해 주십시오.

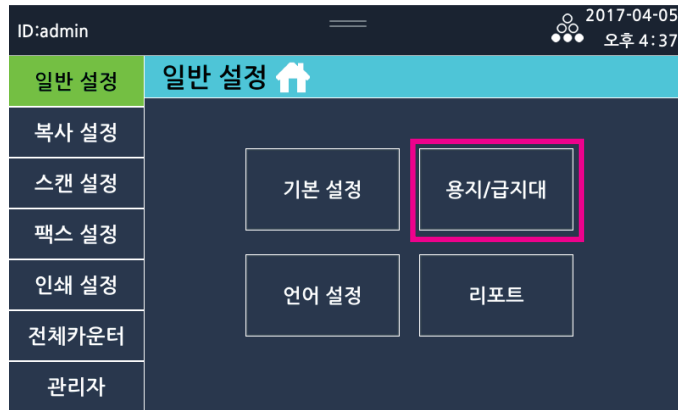

4 [일반설정]를 선택해 주십시오.

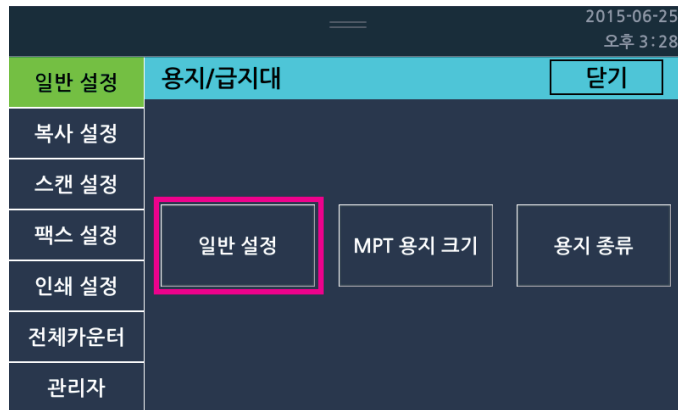

메뉴 항목	목적	설정 값
기본 급지대 지정	기본 급지대 설정	*급지대 1, 급지대 2, 급지대 3, 급지대 4, 다용도급지대 (MPT) 중 가장 먼저 급지를 시도할 기본 급지대를 설정함. 급지대 3과 4는 장착되었을 경우에만 나타나며 같은 용지 크기, 종류의 급지대는 자동으로 연결됨. 급지대 자동 연결을 해제하려면 급지대 간의 설정이 일치하지 않도록 급지대 설정을 변경함

메뉴 항목	목적	설정 값
A4/Letter 대체	A4용지와 Letter용지를 대체하여 사용이 가능	*함 안함
<ul style="list-style-type: none"> <li>리미트리스 MPT 사용</li> </ul>	급지대 용지없음 발생으로 리미트리스 기능 동작할 경우 MPT 를 대상으로 포함할지 여부 설정	*함 안함
MPT 자동 팝업	MPT에 용지를 삽입 시 용지 크기 설정을 할 팝업을 자동으로 띄울지에 대한 여부 설정	*함 안함

\* 별표는 공장 초기 설정 값입니다.

- 리미트리스 기능은 용지부족이 발생 시 현재 인쇄중인 급지대와 같은 크기의 용지를 가진 급지대가 존재 할 경우 이어서 출력을 하게 되는 동작입니다.

- 일반설정을 완료한 후 **[저장]**을 눌러 주십시오.  
설정을 취소하려면 **[취소]**를 눌러 주십시오.

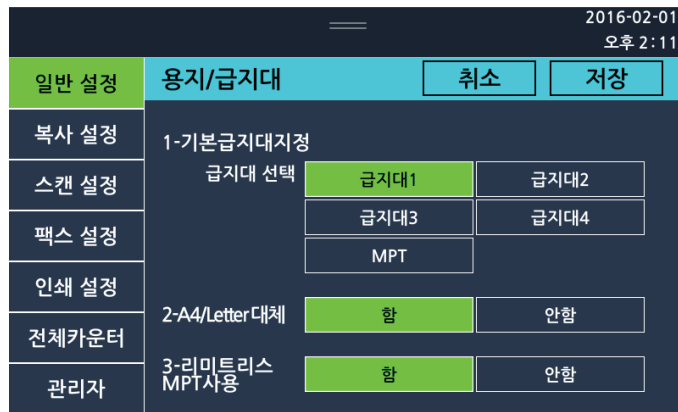

❖ MPT 용지 크기

- [설정] → [일반설정] → [용지/급지대] → [MPT용지크기]를 선택해 주십시오.



- 수동(MPT) 급지대에 공급한 용지의 크기를 선택해 주십시오.  
수동(MPT) 급지대의 용지 설정을 완료한 후 [저장]을 눌러 주십시오.  
설정을 취소하려면 [취소]를 눌러 주십시오.



❖ 용지종류

- [설정] → [일반설정] → [용지/급지대] → [용지종류]를 선택해 주십시오.

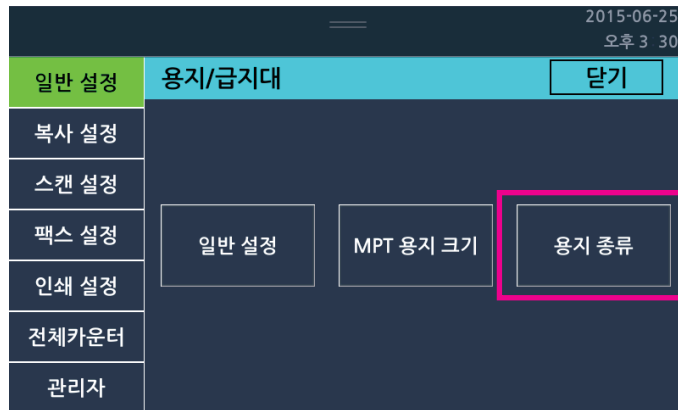

- 급지대에 공급한 용지의 종류를 선택해 주십시오.  
급지대의 용지 종류를 선택한 후 [저장]을 눌러 주십시오.  
설정을 취소하려면 [취소]를 눌러 주십시오.

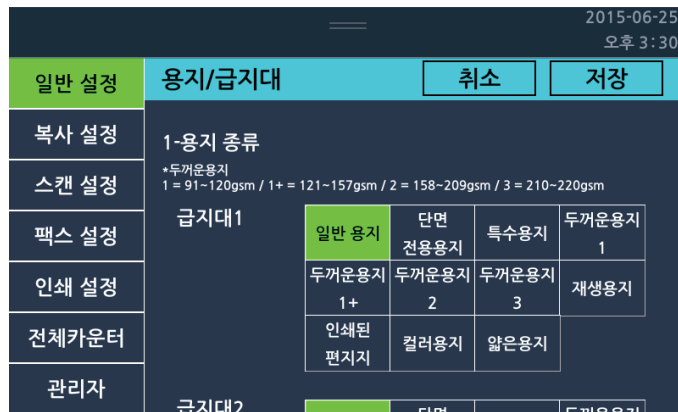

❖ 언어설정

사용할 언어를 선택합니다.

1 LCD 홈 화면에서 [설정] → [일반설정] → [언어설정]을 선택해 주십시오.

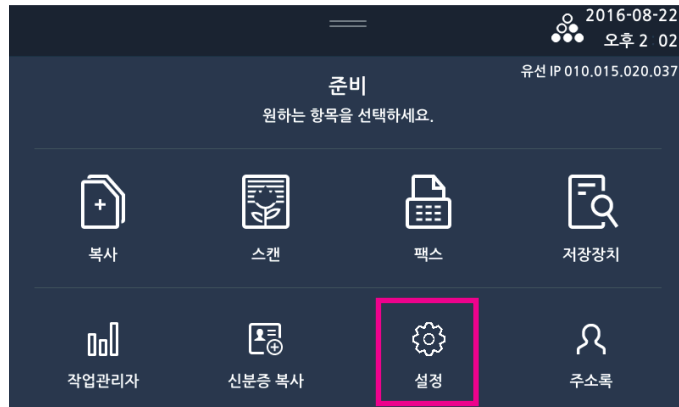

2 해당 언어를 선택하고 [저장]을 눌러 주십시오.



### 1.3 리포트

시스템 리포트 페이지는 초기 복합기 설정을 확인하고 복합기 옵션이 정확하게 설치 되었는지를 확인하기 위해 인쇄합니다.

1 LCD 홈 화면에서 [설정]을 눌러서 설정 모드로 진입해 주십시오.

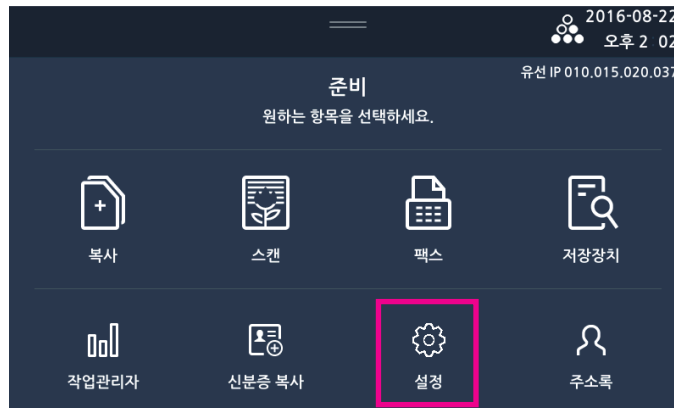

2 [일반설정] 버튼을 눌러 일반설정 메뉴로 진입해 주십시오..

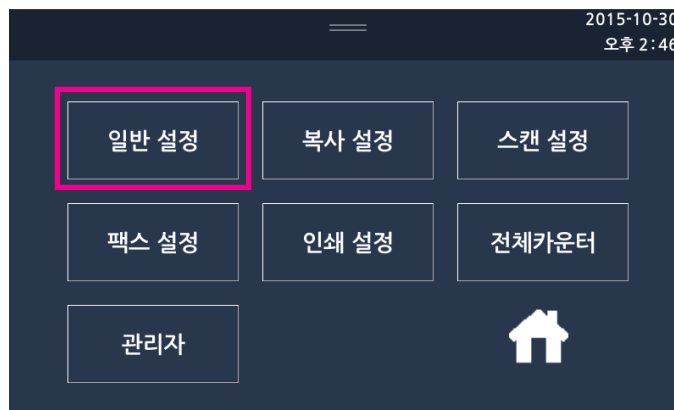



**3** [리포트]를 선택해 주십시오.

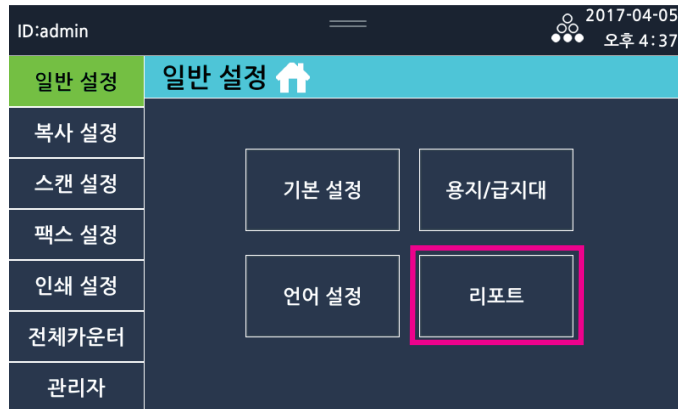

메뉴 항목	목적	설정 값
시스템 리포트	초기 복합기 설정을 확인하고 복합기 옵션이 정확하게 설치되었는지를 확인하기 위해 인쇄합니다.	
네트워크 리포트	네트워크 설정 및 관련 정보를 보여줍니다. 사용자는 이 페이지를 통해 네트워크의 설정을 확인할 수 있습니다.	
에러 리포트	기기에서 발생한 에러의 이력을 보여줍니다. 최근 발생한 순서대로 최대 30개까지 출력합니다.	
이력 리포트	완료된 팩스 작업 내역을 출력합니다.	
송신결과	팩스 송신 교신 내역을 출력합니다.	
수신결과	팩스 수신 교신 내역을 출력합니다.	
저장 팩스 문서목록	메모리에 대기중인 팩스 문서 리스트를 출력합니다.	
스팸번호 목록	저장 된 스팸번호의 목록을 출력합니다.	
글꼴 목록	프린터에 내장된 PCL/PS 글꼴 목록을 출력합니다.	PCL PS

**4** 출력할 리포트를 선택해 주십시오.

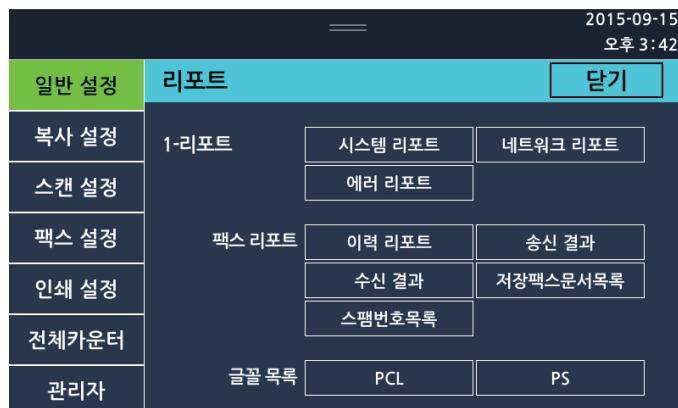

## 2. 복사 설정

### 2.1 복사설정 일람표

복사설정	1-복사매수	
	2-원고크기	
	3-급지대	
	4-배율	
	5-원고종류	
	6-복사품질	
	7-인쇄농도	
	8-복사농도	
	9-자동농도	자동 농도 세기
	10-한부씩인쇄	
	11-양면복사	
	12-일반스캔 대기 시간	
	13-원고 글자 방향	
	14-집약	
	15-크기혼재	
	16-회전소트	
	17-대량원고	
	18-스탬프	
	19-워터마크	
	20-복카피	
	21-테두리지움	
	22-흑백반전	
	23-이미지이동	
	24-신분증 복사 레이아웃	

## 2.2 복사 설정하기

**1** LCD 홈 화면에서 [설정] → [복사설정]을 선택해 주십시오.



메뉴 항목	목적	설정 값
복사 매수	복사할 사본의 부수 설정	1~999, *1
원고 크기	복사할 원고의 크기 설정	*자동, A4LEF, A4SEF, A3, A5 SEF, A5 LEF, B5 SEF, Letter, Legal, Statement 등
급지대	복사에 사용할 용지 급지대 설정	*자동급지대, 급지대 1, 급지대 2, 급지대 3, 급지대 4, 수동(MPT) 급지대 <b>노트</b> - 급지대3와 급지대 4은 급지대 옵션을 장착하였을 경우에만 표시됩니다.
배율	사본의 배율 설정	자동, *100%, 정형변배, 사용자 정의 (25%~400%)
원고 종류	복사할 원고의 내용 설정	*문자, 문자/사진, 사진
복사 품질	사본의 인쇄 품질을 조정	*보통 품질, 고품질
인쇄농도	복사시의 인쇄 농도 조정	1~9, *5
복사농도	복사시의 스캔 농도 조정	1~9, *5
자동농도	사본의 농도를 자동 조정	*함, 안함

메뉴 항목	목적	설정 값
자동 농도 세기	자동농도 기능의 세기를 조정	1~9, *5  <b>노트</b> - 자동농도를 커짐으로 했을 때에만 활성화됩니다. - 원고의 선단에 음영 혹은 검은 화상이 있을 경우 전체 밝기가 밝아질 수 있습니다. 이럴 경우 숫자가 적은 방향으로 조정하면 원본과 비슷한 밝기의 출력을 얻을 수 있습니다.
한부씩 인쇄	한부씩 인쇄 기능의 사용 여부 설정	*자동, 함, 안함
양면 복사	복사 원고와 출력물의 양면 설정	*단면스캔→단면인쇄, 단면스캔→양면인쇄, 양면스캔→단면인쇄, 양면스캔→양면인쇄
일반 스캔 대기 시간	원고대 스캔 시 다음 원고 대기시간 설정(초)	0~120, *30
원고글자방향	원고의 글자방향을 설정	*9시방향/12시방향
집약	집약 종류 설정	*집약안함/1페이지 2면 복사/1페이지4면 복사/1페이지4면 복사/1페이지8면 복사/1페이지8면 복사
크기혼재	크기혼재 기능 사용 여부 설정	함/*안함
회전소트	회전소트 기능 사용 여부 설정	함/*안함
대량원고	대량원고 기능 사용 여부 설정	함/*안함
스탬프	스탬프 기능 사용 여부 및 위치, 종류 설정	함/*안함 날짜 (함/안함) 날짜형식(MM/DD/YYYY, MM.DD.YYYY, DD/MM/YYYY, DD.MM.YYYY, YYYY/MM/DD, YYYY.MM.DD) 날짜위치(좌상, 중상, 우상, 좌하, 중하, 우하) 날짜출력(모든페이지, 첫페이지만) 페이지번호(함/안함) 페이지번호형식(1,2,..., -1,-2-,..., P.1,P.2,..., P1,P2,...) 페이지번호위치(좌상, 중상, 우상, 좌하, 중하, 우하)
워터마크	워터마크 기능 사용 여부 및 종류 선택	(사본/준비/긴급/비밀/우선/내부용/초안/*안함) 언어(한국어/영어/중국어)
북카피	북카피 사용 여부 설정 및 세부설정	펼침/분할/*안함 양면설정(단면출력,양면출력) 제본방향(좌측,우측) 테두리지움(중앙&프레임, 안함)(0~50.0mm)
테두리지움	테두리지움 사용 여부 설정 및 값 설정	좌측/상단/테두리/*안함(0~50.0mm)
흑백반전	흑백반전 기능 사용 여부 설정	함/*안함
이미지이동	이미지이동 사용 여부 설정 및 값 설정	좌or우 & 상or하(0~50.0mm)/*안함
신분증 복사 레이아웃	신분증 복사 레이아웃 사용 여부 설정 및 원고 크기 설정	*상하, 좌우, 좌우여백 *명함/신분증, A6, 사용자지정

\* 별표는 공장 초기 설정 값입니다.

 **노트**

- 급지대 지정의 자동설정과 배울의 자동은 동시에 설정할 수 없습니다.

- 2 복사 설정 완료 후 [저장]을 눌러 주십시오.  
설정을 취소하려면 [취소]를 눌러 주십시오.

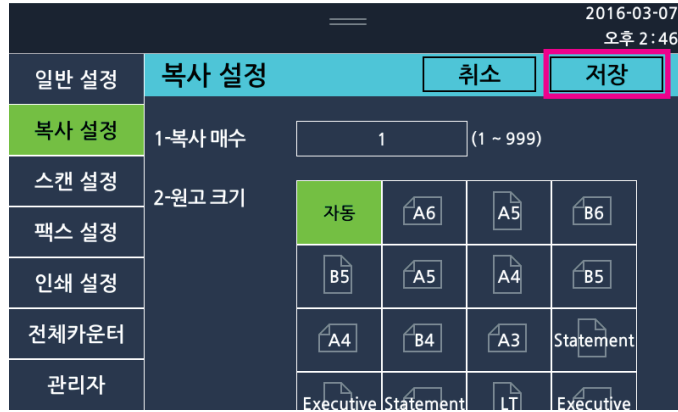

### 3. 스캔 설정

#### 3.1 스캔설정 일람표

스캔설정	1-저장장소
	2-원고크기
	3-컬러종류
	4-파일형식
	5-스캔농도
	6-해상도
	7-JPEG품질
	8-양면설정
	9-일반스캔대기시간
	10-원고글자방향
	11-테두리지움
	12-크기혼재
	13-대량원고

#### 3.2 스캔 설정하기

1 LCD 홈 화면에서 [설정] → [스캔설정]을 선택해 주십시오.



메뉴 항목	목적	설정 값
저장 장소	스캔 할 파일을 저장할 위치 지정 (메일 선택 시 주소록 자동팝업 사용 여부 설정 가능)	*USB, 메일, FTP, 공유폴더, WebDAV 함, *안함
원고 크기	스캔 할 원고의 크기 설정	*자동, A4LEF, A4SEF, A3, A5 SEF, A5 LEF, B5 SEF, Letter, Legal, Statement 등
컬러 종류	스캔 할 이미지의 색상 유형 설정	컬러, *회색조, 흑백/문자, 흑백사진 (JPEG 파일형식 설정 시 흑백모드 지원 안함)
파일 형식	스캔할 이미지를 저장할 파일 형식 설정	TIFF, *PDF, JPEG, Secure PDF *멀티페이지, 싱글페이지
스캔 농도	스캔 할 이미지의 농도 설정	1 ~ 9, *5
해상도	스캔 할 이미지의 해상도 설정	150X150dpi, 200X200dpi, *300x300dpi, 600x600dpi
JPEG 품질	스캔 저장 품질 설정	저품질, *보통품질, 고품질
양면 설정	스캔 할 원고의 양면/단면을 선택	*단면, 좌우펼침양면, 상하펼침양면
일반 스캔 대기 시간	원고대 유리에서 스캔 시 다음원고 대기시간 설정(초)	0~120, *30
원고글자방향	원고글자방향 설정	*9시방향/12시방향
테두리지움	테두리지움 기능 사용 설정 및 값 설정	동일쪽/가운데쪽/왼쪽,오른쪽,위쪽,아래쪽/*안함 (0~50.0mm)
크기흔재	크기흔재 기능 사용 여부 설정	함/*안함
대량원고	대량원고 기능 사용 여부 설정	함/*안함

\* 별표는 공장 초기 설정 값입니다.

- 2** 스캔 설정 완료 후 [저장]을 눌러 주십시오.  
설정을 취소하려면 [취소]를 눌러 주십시오.



## 4. 팩스 설정 : Fax 키트(옵션)

### 4.1 일반 설정

#### 일반 설정 일람표

일반설정	1-사용처이름
	2-사용처번호
	3-ECM
	4-전화선상태보기
	5-스피커음량
	6-송신알람설정
	7-수신알람설정

#### 일반 설정하기

1 LCD 홈 화면에서 [설정] → [팩스 설정] → [일반 설정]을 선택해 주십시오.

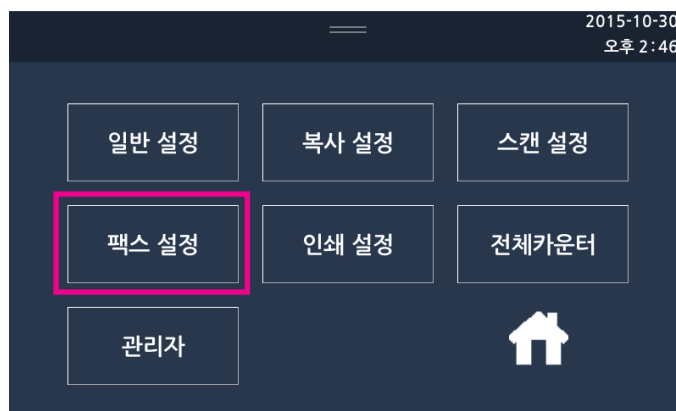
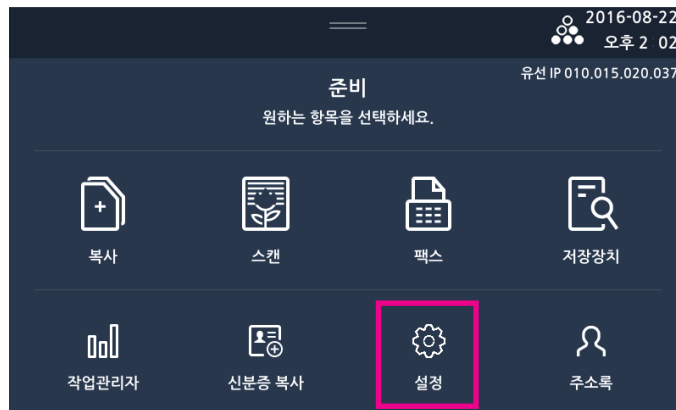





메뉴 항목	목적	설정 값
사용처이름	사용하고자 하는 사용처 이름 입력- 사용처 이름은 문자와 숫자를 포함하여 최대 40자리까지 입력이 가능합니다.	LCD 입력기로 입력
사용처번호	사용하고자 하는 사용처 번호 입력 - 사용처 번호는 최대 40자리까지 입력이 가능합니다.	LCD 입력기로 입력
ECM	송수신을 할 때 Error Correcting 을 하여 보다 정확한 문서를 주고 받을 수 있습니다. 단 상대기기가 ECM 을 지원할 때 해당 기능의 동작이 가능합니다.	*함 안함
전화선상태보기	문서를 송수신 할 때 통신 회선에서 주고 받는 신호를 스피커를 통하여 감시할 수 있도록 설정할 수 있습니다.	안함 *연결시까지 함 항상 함
스피커음량	스피커의 음량을 조절할 수 있습니다.	0~7 *3
송신알람설정	송신 성공을 알리는 알람을 설정할 수 있습니다.	함 *안함
수신알람설정	수신 성공을 알리는 알람을 설정할 수 있습니다.	함 *안함

\* 별표는 공장 초기 설정 값입니다.

- 1 일반 설정 완료 후 [저장]을 눌러 주십시오.  
설정을 취소하려면 [취소]를 눌러 주십시오.

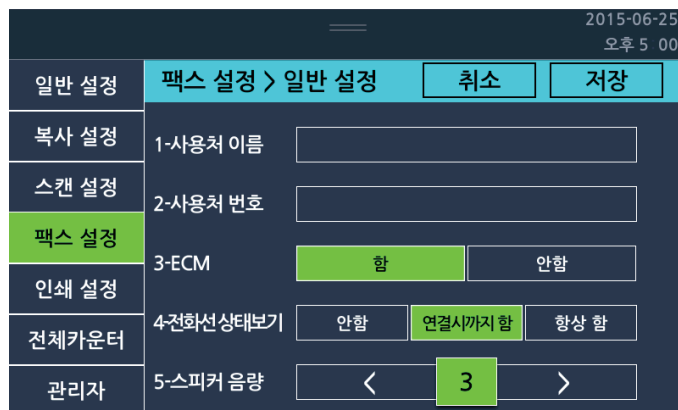

## 4.2 송신 설정

### 송신 설정 일람표

송신설정	1-원고크기
	2-기본송신모드
	3-해상도
	4-원고종류
	5-팩스농도
	6-자동농도/자동농도 세기
	7-앞자리번호설정
	8-재발신횟수
	9-재발신간격
	10-사용자정보
	11-다음원고대기시간
	12-양면스캔

### 송신 설정하기

1 LCD 홈 화면에서 [설정] → [팩스 설정] → [송신 설정]을 선택해 주십시오.

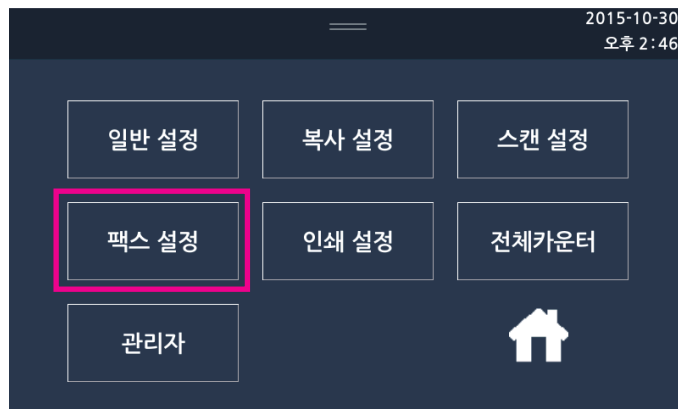
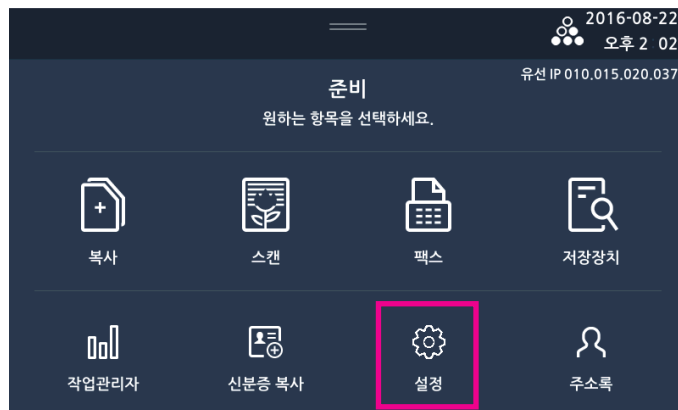



메뉴 항목	목적	설정 값
원고크기	사용하고자 하는 원고의 크기를 선택해 주십시오.	*자동, A4LEF, A4SEF, A3, A5 SEF, A5 LEF, B5 SEF, Letter, Legal, Statement 등
기본송신모드	팩스의 기본 default가 되는 송신모드 설정	*메모리송신/직접송신/빠른송신/폴링송신/폴링수신/예약송신 (00:00~23:59)
해상도	사용하고자 하는 해상도를 선택해 주십시오. 보통자 : 일반적인 문자로 구성된 원고 전송용 작은자 : 신문과 같이 작은 글자를 포함하는 원고 전송용 미세자 : 사진과 같이 미세한 문자 또는 상세한 그림을 포함하는 원고 전송용 초미세자 : 사진과 같이 초미세한 문자 또는 상세한 그림을 포함하는 원고 전송용	*보통자 작은자 미세자 초미세자
원고 종류	사용하고자 하는 문서의 종류를 선택해 주십시오. 문자 : 일반적인 문자로 구성된 문서 전송용 흑백의 이미지만 전송되므로 전송 시간이 빠름. 사진 : 사진, 명암의 차이가 있는 그림을 포함한 문서 전송용 문서의 명암이 전달되므로 전송 시간이 매우 오래 걸림	*문자 사진
팩스농도	송신 할 이미지의 농도를 결정 할 수 있습니다.	1~9 *5
자동농도	스캔한 이미지 배경부의 어두운 정도를 밝게 보상해 주는 기능을 설정할 수 있습니다. 자동농도세기 : 스캔한 이미지 배경부의 어두운 정도를 얼마나 밝게 보상할지 설정할 수 있습니다.	*함 안함
앞자리번호설정	다이얼 앞자리 번호를 미리 설정할 수 있습니다.	함 *안함 LCD 입력기로 입력
재발신 횟수	상대방 Fax가 통화 중 혹은 여러 문제로 인해 Fax 송신이 정상적으로 완료되지 못하였을 경우 해당 번호로 사용자가 설정한 횟수만큼 재시도를 할 수 있습니다.	0~5 *2

메뉴 항목	목적	설정 값
재발신 간격	재다이얼시 시간 간격을 설정할 수 있습니다.	1~5(분) *2
사용자 정보	발송하는 문서들의 상단에 발신처 정보(명칭 및 팩스 번호)를 첨부시킬지 여부를 정할 수 있습니다. 사용자 정보의 포함 사항은 다음과 같습니다. [날짜 : YYYY-MM-DD] [시간 : HH : mm] [사용처 이름] [사용처 번호] [Page : N(current) of M(total)] 단 시간은 24시간제로 표시되며 온후/직접/빠른 송신인 경우 페이지 정보는 [Page : N(current)]와 같이 표시됩니다	*함 안함
다음원고 대기 시간	스캐너 유리로 스캔 할 경우, 일반스캔대기시간이 지날 동안 다음 원고 스캔 유무 선택을 안 하면 자동으로 스캔이 완료됩니다.(초)	1~120 *30
양면스캔	자동 양면 원고 이송기(ARDF)로 스캔 할 경우, 양면 스캔이 커짐으로 되어있으면 용지 양면의 이미지를 모두 스캔 하게 됩니다.	함 *안함

\* 는 공장 초기 설정 값입니다.

- 2 송신 설정 완료 후 [저장]을 눌러 주십시오.  
설정을 취소하려면 [취소]를 눌러 주십시오.



### 4.3 수신 설정

#### 수신 설정 일람표

수신설정	1-수신자정보	
	2-수동수신	
	3-수신 전환 코드	
	4-수신벨 울림횟수	
5-자동축소	버림길이	
6-인쇄모드		
7-급지대		
8-양면인쇄		
9-스팸설정	목록보기	

#### 수신 설정하기

**1** LCD 홈 화면에서 [설정] → [팩스 설정] → [수신 설정]을 선택해 주십시오.

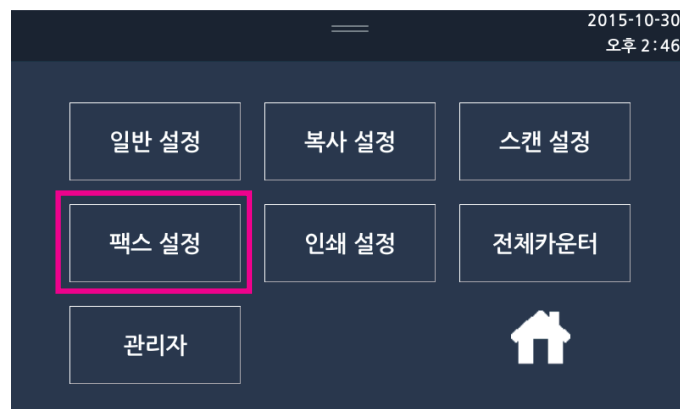
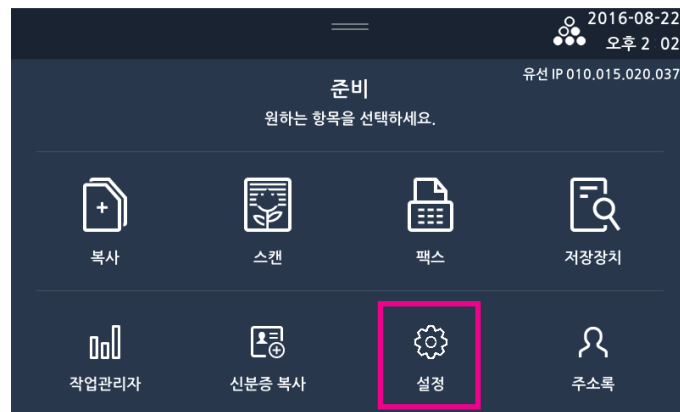

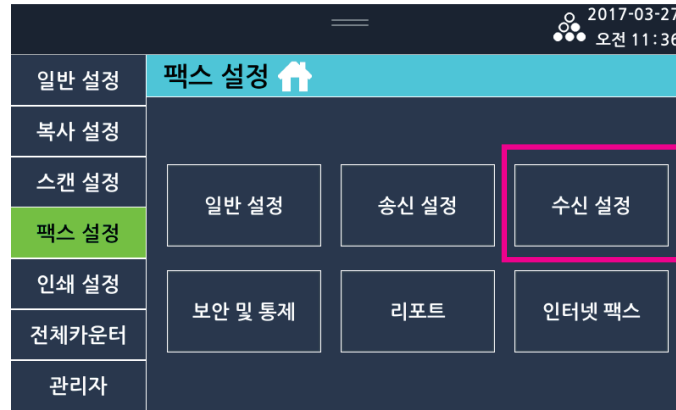

메뉴 항목	목적	설정 값
수신자정보	수신받은 문서들의 하단에 수신처 정보(명칭 및 팩스 번호)를 첨부시킬지 여부를 정할 수 있습니다.	함 *안함
수동수신	자동으로 수신 모드로 전환되지 않고 사용자가 수동으로 수신을 시작하는 기능 설정	*함 안함
수신 전환 코드	기기에 연결된 외부 전화기에서 수동으로 수신하기 위한 수신 전환 코드 설정 기본값: *9*	0~9 *9
수신벨 울림 횟수	수신시 상대방에서 연결을 하기위해 신호를 보낼 때 울리는 벨링의 수를 선택할 수 있습니다.	1~7 *3
자동축소	문서를 수신할 때 수신한 문서가 급지 용지보다 클 경우 인쇄 전 자동 축소하여 인쇄를 합니다. 축소길이 : 1~30까지 선택이 가능합니다.	*함 안함 LCD 입력기로 입력
인쇄모드	수신한 문서를 어떻게 인쇄할지 결정 할 수 있습니다. 빠른인쇄 : 문서를 수신 할 때 마다 1장씩 바로 인쇄 합니다. 전체인쇄 : 모든 문서를 수신 받고 한꺼번에 인쇄를 합니다.	빠른인쇄 *전체인쇄
급지대	팩스 급지대를 선택 할 수 있습니다. 설정 하려는 급지대를 선택해 주십시오. 급지대3과 급지대4는 옵션이 장착되어 있어야 표시됩니다.	*자동 급지대1 급지대2 급지대3
양면인쇄	수신 받은 문서의 양면인쇄 유무를 결정 할 수 있습니다.	양면 *단면
스팸설정	스팸번호 설정 기능 스팸번호로 설정된 곳으로부터의 수신을 막기 위한 기능	함 *안함 목록보기

\* 별표는 공장 초기 설정 값입니다.

- 2 수신 설정 완료 후 [저장]을 눌러 주십시오.  
설정을 취소하려면 [취소]를 눌러 주십시오.



## 4.4 보안 및 통제

### 보안 및 통제 설정 일람표

보안 및 통제	1-암호등록	
	2-기밀송신	
	3-기밀수신	
	4-암호풀링	
	5-메모리수신모드	시작시간-종료시간
		패스워드
	6-보안출력	
	7-팩스전달설정	전달번호
	8-파일저장	
	9-저장유형	
	10-전송처	
11-메일 설정	사용자명	
	SMTP서버주소	
	SMTP 메일주소	
	SMTP 암호	
	SMTP포트	
	송신처	
	수신자이메일주소	
12-FTP	이메일제목	
	이메일내용	
	서버이름	
	경로	
	이이디	
	암호	

	포트
13-공유폴더	서버이름
	경로
	이이디
	암호
14-WebDAV	포트
	서버이름
	경로
	아이디
	암호
	포트

### 보안 및 통제 설정하기

보안 및 통제 는 인가된 관리자만 접근이 가능한 메뉴 입니다.  
 보안 송, 수신 및 보안출력 등 통제를 위한 기능에 대해 설정이 가능합니다.

- 1 LCD 홈 화면에서 [설정] → [팩스 설정] → [보안 및 통제]을 선택해 주십시오.

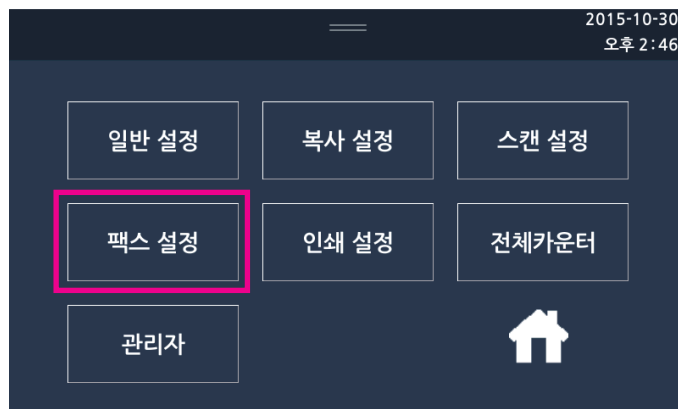
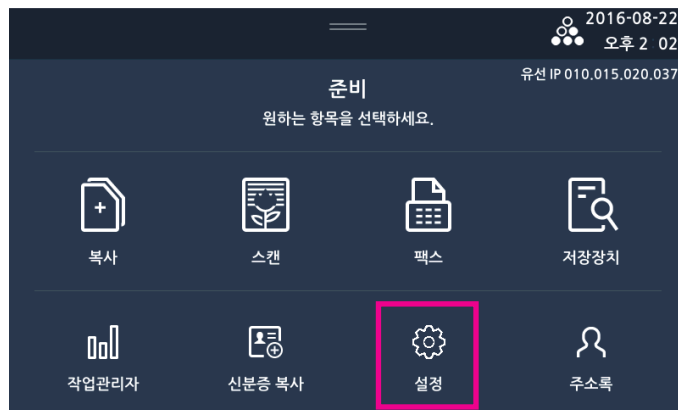



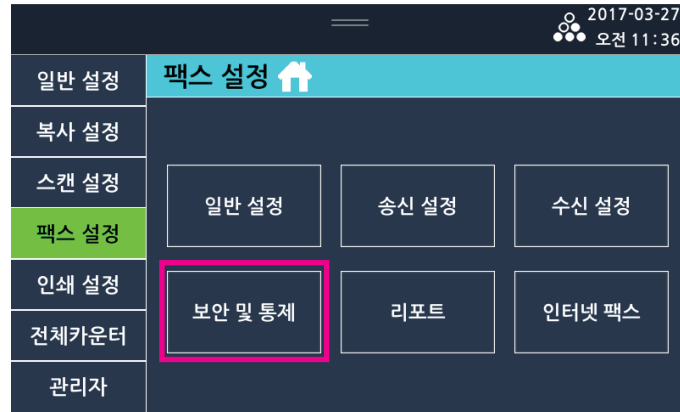

메뉴 항목	목적	설정 값
암호 등록	보안 및 통제에 사용할 암호를 등록 합니다.	4자리 숫자
기밀 송신	기밀 수신을 설정한 수신처에 송신할 때 설정해야 하는 기능입니다.	함 *안함
기밀 수신	설정된 암호와 동일한 값으로 기밀 송신을 하는 기기로부터만 수신을 받도록 하는 보안 기능 입니다.	함 *안함
암호 풀링	풀링 송/수신시 동일한 암호를 설정한 기기에서만 교신을 진행하도록 하는 기능입니다.	함 *안함
메모리 수신모드	수신 문서 출력 보안을 위한 기능으로 지정한 시간 내에 받은 수신 문서는 출력을 금지하는 기능 입니다. 지정 시간 이외에 수신 받은 문서는 바로 출력이 가능 합니다. 함에서 안함으로 변경 시 수신 문서가 있으면 일괄 출력합니다. 해당 기능은 일회성 기능으로 지정시간이 지나면 자동으로 안함으로 변경됩니다.	함 *안함 시간입력(HHMM ~ HHMM) 패스워드입력 30자 입력가능
보안출력	수신 받은 팩스 문서의 보안을 위한 설정입니다. 수신된 팩스 문서는 바로 출력되지 않으며, 인가된 관리자가 로그인 하여 작업관리자에서 출력하도록 하는 기능입니다.	함 *안함
팩스전달설정	수신한 팩스를 사용자가 설정한 번호와 옵션에 따라 자동으로 재전송하는 기능입니다. 예를 들어 휴일에 사무실로 수신된 팩스를 자택으로 전달시켜서 확인하는 경우에 유용합니다. 팩스 전달번호 : 팩스 전달 번호를 저장합니다. 1회 설정 시 해당 번호를 다른 번호로 변경 전까지 삭제되지 않고 유지하게 됩니다.	함 *안함 LCD 입력기로 입력
파일저장	수신한 문서를 인쇄하지 않고 파일로 저장하는 기능 전송 실패 시 추가 동작 설정 가능	*출력, 삭제, 저장
저장유형	파일로 저장할 때 어떤 유형으로 저장할지 선택할 수 있습니다.	*PDF, TIFF *멀티페이지, 싱글페이지
전송처	파일로 저장한 문서를 네트워크를 사용하여 어느 전송처로 전달할 지 정합니다.	*E-mail FTP 공유폴더 WebDAV

메뉴 항목	목적	설정 값
메일설정	전송처 E-mail 정보를 입력 할 수 있습니다. 지정된 E-mail로 수신 문서가 전달 됩니다.	사용자명(최대40자) SMTP서버주소(최대 100자) SMTP 메일주소(최대 100자) SMTP 암호(최대 38자) SMTP보안 (*안함, SSL, TLS, STARTTLS) SMTP포트(최대 5자 (1~65535)) 송신처(최대 100자) 수신자이메일주소(최대 100자) 이메일제목(최대 100자) 이메일내용(최대 100자)
FTP	전송처 FTP 정보를 입력 할 수 있습니다. 지정된 FTP서버의 경로로 수신 문서가 전달 됩니다.	서버이름(최대 100자) 경로(최대 100자) 아이디(최대 100자) 암호(최대 38자) 포트(최대 5자(1~65535))
공유폴더	전송처 공유폴더 정보를 입력 할 수 있습니다. 지정된 공유폴더로 수신 문서가 전달 됩니다.	서버이름(최대 100자) 경로(최대 100자) 아이디(최대 100자) 암호(최대 38자) 포트(최대 5자(1~65535))
WebDAV	전송처 WebDAV 정보를 입력 할 수 있습니다. 지정된 WebDAV서버의 경로로 수신 문서가 전달 됩니다.	서버이름(최대 100자) 경로(최대 100자) 아이디(최대 100자) 암호(최대 38자) 포트(최대 5자(1~65535))

\* 별표는 공장 초기 설정 값입니다.

- 기밀송신, 기밀수신, 암호 풀링중 한 개라도 '함' 선택 시 비밀번호를 꼭 입력 하여야 합니다.  
(입력하지 않고 저장 시 "암호(4자리) 를 채워주세요" 팝업 발생)
- 보안 출력 기능을 '함' 할경우 메모리 수신모드가 '함'으로 되어있으면 메모리 수신모드가 자동으로 해제 되고, 메모리 수신모드는 보안출력과 동시에 '함'으로 설정 될 수 없습니다.
- 메모리 수신모드를 '함'으로 설정 하려면 암호를 입력하여야 하고(30자까지) '함'에서 '안함'으로 변경 하려면 해당 암호를 입력 후 '인증'버튼을 눌러야 해제할 수 있습니다. (암호 입력 안할 시 "빈칸을 채워주세요." 팝업 발생)
- 포트 번호 입력 범위에 어긋나게 입력하여 저장 할 경우 "포트번호를 확인하세요. (1~65535)" 라는 팝업이 발생합니다.
- 팩스 보안 수신 설정이 비활성화된 경우, 인가되지 않은 사용자에게 팩스데이터가 노출될 수 있으므로 안전한 사용이 필요합니다.

**2 [보안기능] 설정 완료 후 [저장]을 눌러 주십시오.**

설정을 취소하려면 [취소]를 눌러 주십시오.



## 4.5 리포트

### 리포트 기능 설정 일람표

리포트	1-이력결과출력	
	2-리포트 인쇄설정	항상 함
		오류시만 인쇄
		송신시만 인쇄
		수신시만 인쇄
안함		
3-동보결과출력		
4-송신이미지삽입		

### 리포트 출력 및 설정하기

**1** LCD 홈 화면에서 [설정] → [팩스 설정] → [리포트]를 선택해 주십시오.

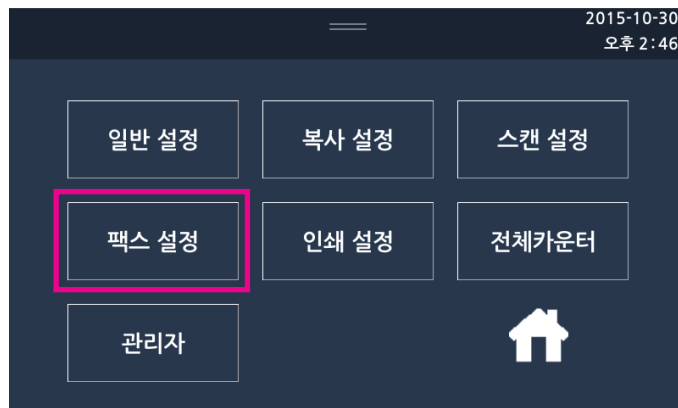
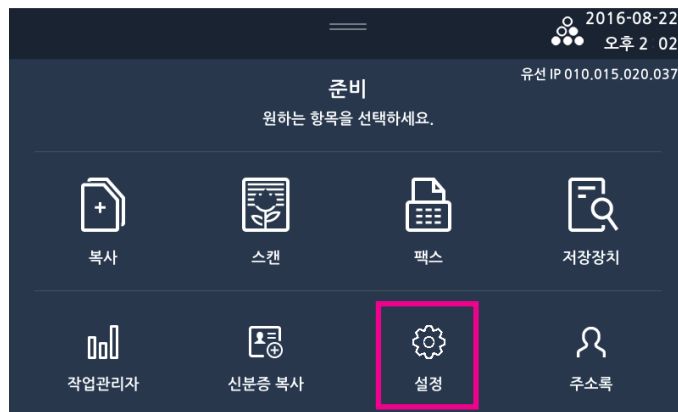



메뉴 항목	목적	설정 값
이력 결과 출력	이력 결과의 출력여부와 결과표시 순서를 정할 수 있습니다. *내림차순: 최근 이력 순으로 표시 오름차순: 시간 순으로 표시	*함 안함 *내림차순 오름차순
리포트 인쇄설정	송/수신 결과 리포트의 출력 조건을 설정 할 수 있습니다.	항상 함 *오류시만 인쇄 송신시만 인쇄 수신시만 인쇄 안함
동보 결과 출력	동보 송신의 모든 작업이 완료되었을 때 결과 알려주는 리포트를 출력 할 것인지를 정 할 수 있습니다.	*함 안함
송신 이미지 삽입	송신 결과 리포트에 송신 문서의 첫 페이지 이미지를 삽입 할 수 있는 기능 입니다.	함 *안함

\* 별표는 공장 초기 설정 값입니다.

- 리포트 설정 완료 후 [저장]을 눌러 주십시오.  
설정을 취소하려면 [취소]를 눌러 주십시오.

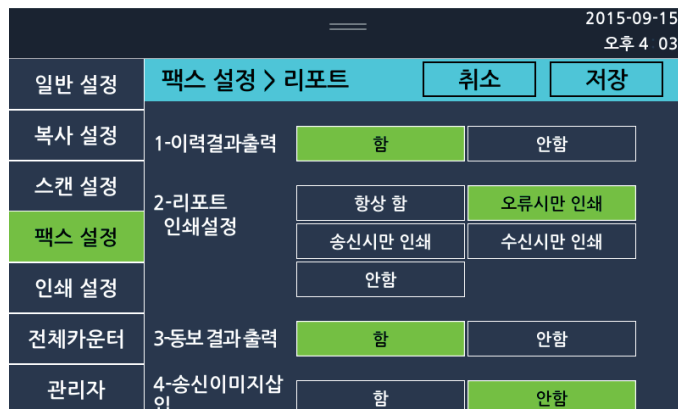

## 5. 인쇄 설정

### 5.1 인쇄 설정 일람표

인쇄설정	1-인쇄농도	
	2-설정 우선 순위	프린터 설정 우선 드라이버 설정 우선
3-PDF 저장장치 인쇄배율	원본크기	
	자동맞춤	

### 5.2 인쇄 설정하기

**1** LCD 홈 화면에서 [설정] → [인쇄 설정] → [인쇄 설정]을 선택해 주십시오.

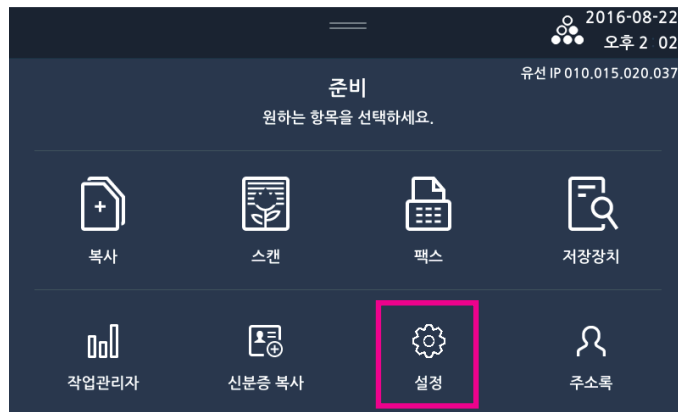

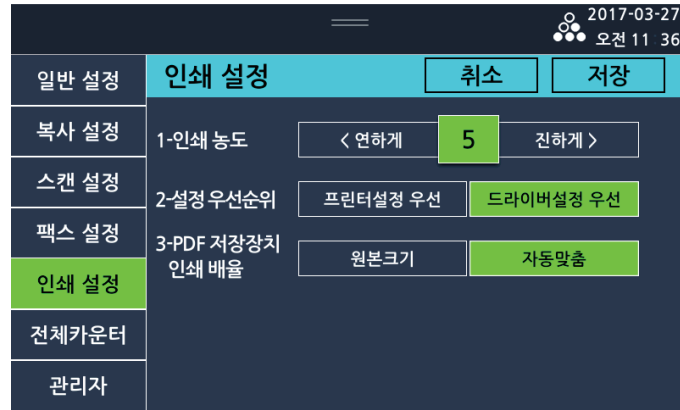

메뉴 항목	목적	설정 값
인쇄 농도	인쇄 농도 설정	1~9 *5
설정 우선 순위	프린터 설정과 드라이버의 설정중 사용할 우선 순위 설정.	프린터 설정 우선 *드라이버 설정 우선
PDF저장장치 인쇄배율	저장장치를 통한 PDF 파일인쇄 시 PDF의 원본 크기대로 인쇄를 할 지 현재 선택된 급지대의 크기대로 인쇄를 할지에 대해 설 정	원본크기, *자동맞춤

\* 별표는 공장 초기 설정 값입니다.

## 6. 전체 카운터

### 6.1 전체 카운터 일람표

전체카운터	1-합계	인쇄
		양면인쇄
		복사
2-스캔		스캔
		원고대 스캔
		ARDF 스캔
		ARDF 양면 스캔
3-팩스		인쇄
		전송
4-호스트인쇄		
5-리포트출력		
6-USB 드라이버 출력		
7-시리얼 넘버		
카운터 리포트		

### 6.2 전체 카운터 보기

현재 기기에서 동작시킨 작업의 전체 카운터들을 볼 수 있습니다.

- 1 LCD 홈 화면에서 [설정] → [전체카운터] 를 선택해 주십시오.

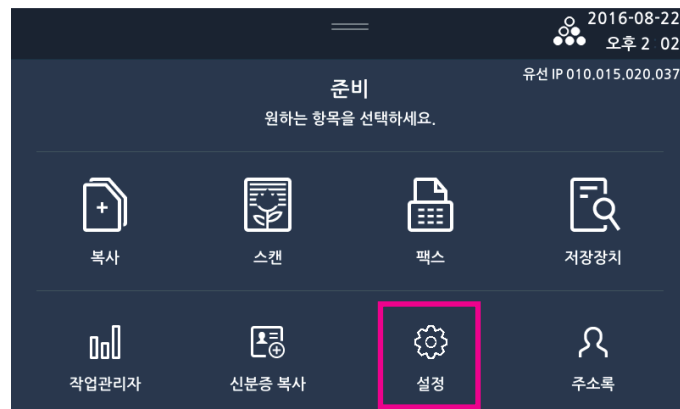

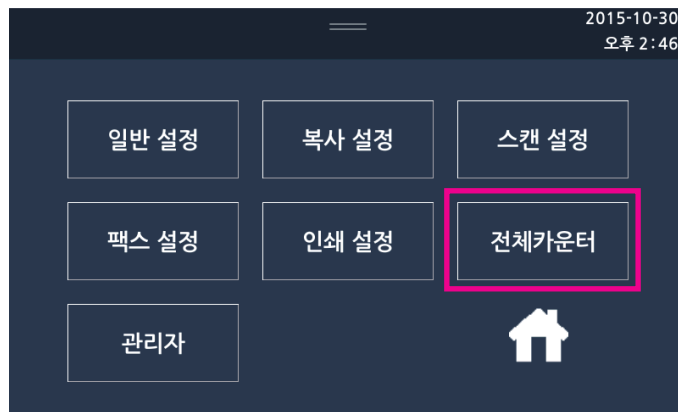

2 위 그림과 같이 사용하고 있는 기기의 전체카운터를 열람할 수 있습니다.



## 7. 관리자

관리자 인증 암호 변경, 주소록 백업/복원 등 관리자의 권한을 가진 암호로만 접근이 가능한 메뉴입니다.

### 7.1 관리자 메뉴 일람표

기본설정	사용자조작인증	암호
	자동리부트	요일
		실행시간
		유지기간설정
		시작일
		종료일
	시간설정	
	시간대 설정	
	NTP동기화	NTP 서버
	인증	
	솔루션 앱	
	저장장치	SD카드
		SSD
		솔루션파티션
		SD카드포맷
SD카드삭제		
SSD포맷		
SSD삭제		
카드리더기		
무결성검사		
공장출하설정		
펌웨어 업데이트		

패스워드 변경	새 패스워드 입력	새 패스워드 확인
---------	-----------	-----------

인증	자동 로그아웃 시간	
	비밀번호 규칙	비밀번호 최소길이
		제한종류
	출력 인증 설정	
	인증시도횟수제한	
	인증제한해제	사용자 목록
	관리자 로그인 제한 시간	

네트워크 설정	유선설정	IP주소설정		자동설정	
				수동설정	
		IP주소			
		IPv6			
		넷마스크			
		게이트웨이			
		첫번째 DNS 주소			
		두번째 DNS 주소			
		Mac주소			
		무선설정	무선 함/안함		
SSID보기	연결된 WiFi 이름				
				접속설정	
IP주소설정				자동설정	
				수동설정	
wifi-direct	WiFi direct 여부	IP주소			
		IPv6			
		넷마스크			
		게이트웨이			
		첫번째 DNS 주소			
		두번째 DNS 주소			
		Mac주소			
		저장된 SSID 지움			
		IP 보기			
		SSID 설정			
일반설정	메일 전송 설정	사용자명			
		메일주소			
		SMTP서버주소			
		SMTP아이디			
		SMTP암호			
		SMTP보안			
		SMTP포트			
		상태메일통보 여부		메일 통보 여부	
				통보옵션설정	토너없음
					드럼카트리지 교환
			기기조치필요		
			용지없음		
			용지걸림		
		카운터메일알림			
		관리자메일주소	메일주소 1		
			메일주소 2		

			메일주소 3
			메일주소 4
			메일주소 5
			메일주소 6
			메일주소 7
			메일주소 8
			메일주소 9
			메일주소 10
		알림테스트	
포트활성화	RAW프린트		
	IPP프린트		
	LPD/LPR 프린트		
	RAW 스캔		
	Http		
	SNMP		
IP필터링	IP필터링		
	초기화		
IPSec	IPSec	IPSec 활성화	
		비 IPSec 통신	
		암호화 모드	
		IKE 모드	
		DH교환프로토콜	
		해쉬알고리즘	
		암호화알고리즘	
		IKE SA주기	
		PFS활성화	
		IPSec IP/PSK	IP 1 ~ IP 20
	PSK 1 ~ PSK 20		
SNMP	SNMP	SNMP v1/v2c	
		SNMP v3	
	SNMP v1/v2c	읽기용 커뮤니티 명	
	SNMP v3	읽기 사용자 명	
		보안	
		인증암호	
		암호화 암호	
		인증프로토콜	
	암호화프로토콜		
관리자 접속 가능 IP제한	IP제한		
		허용 IP주소 1	
		허용 IP주소 2	
		허용 IP주소 3	
		허용 IP주소 4	

허용 IP주소 5
허용 IP주소 6
허용 IP주소 7
허용 IP주소 8
허용 IP주소 9
허용 IP주소 10

주소록	백업
	복원

메뉴 항목		목적	설정 값
기본설정	사용권한	전원을 켜거나 절전모드에서 깨어날때 암호를 설정할 수 있습니다.	함*안함 암호(4자리)
	자동리부트	시스템 관리를 위해, 일정시간에 기기를 자동으로 리부트하도록 설정합니다.	함*안함, 요일(일~월), 실행시간 (00:00~23:59), 유지기 간설정(*함,안함), 시작일(*2016년, 01월, 01일, 00시, 00분), 종료일(*2016년, 01월, 02일, 00시, 00분)
	시간설정	기기의 시간을 설정합니다.	시간(xxxx년, xx월, xx 일,xx시, xx분)(현재시간)
	시간대설정	기기의 시간대를 설정합니다.	각 나라 별 시간대
	NTP 동기화	시간서버에서 시간정보를 자동으로 획득할지 설정합니다.	함*안함, NTP서버(time.win- dows.com)
	인증	기기의 사용자 및 관리자 인증 방식을 설정합니다	솔루션서버인증, 기내인증, *안함
	솔루션앱	옵션 기능인 솔루션 app 기능의 사용/미사용을 설정합니다.	함*안함
저장장치	SD카드	SD카드의 사용여부를 설정합니다. (사용시 SD카드 장착 필요)	함*안함
	SSD	SSD카드의 사용여부를 설정합니다. (사용시 SD카드 장착 필요)	함*안함
	솔루션파티션	솔루션 영역 파티션 사용 여부를 결정합니다.	함*안함
	SD카드포맷	SD카드의 내용을 포맷합니다.(사용시 SD카드 장착 필요)	실행
	SD카드삭제	SD카드의 내용을 완전히 삭제합니다.(사용시 SD카드 장착 필요)	실행
	SSD포맷	SSD카드의 내용을 포맷합니다.(사용시 SSD카드 장착 필요)	실행 (- SSD 포맷 실패 시 “실패” 메시지가 발생합니다. - USB를 기기에 연결한 채로 SSD포맷을 실행 하였을 경우 “USB 제거후 재시도하십시오.” 메시지가 발생합니다.)
	SSD삭제	SSD카드의 내용을 완전히 삭제합니다.(사용시 SSD카드 장착 필요)	실행 (- SSD 삭제 실패 시 “실패” 메시지가 발생합니다. - USB를 기기에 연결한 채로 SSD 삭제를 실행 하였을 경우 “USB 제거후 재시도하십시오.” 메시지가 발생합니다.)
카드리더기	카드리더기의 사용여부를 설정합니다.	함*안함	
무결성검사	기기의 암호화파일, 실행파일의 무결성을 체크하고, 실행파일이 정상수행되는지를 검사합니다.	실행	
공장출하설정	모든 설정 값을 공장 출하시의 설정값으로 되돌림.	설정 복원	
펌웨어 업데이트	업데이트 파일이 담긴 USB를 이용하여 펌웨어 업데이트 실시.	USB 업데이트 (“업데이트용 USB를 연결하세요” 팝업 발생 후 업데이트용 USB 연결 시 자동 업데이트 시작)	

메뉴 항목		목적	설정 값		
패스워드 변경	인증	패스워드 변경을 위해 한 번 더 관리자임을 확인하기 위해 패스워드를 입력 해야 접속할 수 있는 인증 팝업을 표시 합니다.			
	새패스워드	패스워드를 변경할 수 있습니다.	최대 30자		
	새패스워드확인	패스워드를 변경할 수 있습니다.	최대 30자(새패스워드와 동일)		
인증	자동로그아웃시간	기기에 인증 기능 사용이 설정되었을 때, 로그인 후 일정 시간 이후 자동으로 로그아웃 하기 위한 값을 설정합니다.	(*60~600)초		
	비밀번호 규칙	사용자 및 관리자의 비밀번호 추가 및 수정시 규칙을 변경하여 설정합니다. 비밀번호 최소 길이는 5~15자로 설정이 가능하고 최대 30자까지 비밀번호 설정이 가능합니다.	(5~15), *9 *숫자,*영어,*기호 (!#\$%&*+-/?@^_!~)		
	출력 인증 설정	기기의 출력에 대해 인증기능 사용 여부 설정	*함, 안함		
	인증시도횟수제한	사용자 및 관리자가 로그인 시도시 계속 실패하면 잠금 처리를 할 수 있도록 제한 횟수를 설정합니다.	(3~10)회 * 5		
	인증제한해제	잠금 처리된 사용자의 ID(계정) 을 해제하여 다시 사용할 수 있도록 설정합니다.	사용자목록 팝업		
	관리자로그인제한시간	잠금 처리된 관리자 ID(계정) 이 설정된 값 동안에는 로그인할 수 없도록 시간을 설정합니다.	(60~600)초 *60		
네트워크 설정	유선 설정	IP 주소 설정	프린터의 IP 주소를 자동획 득 할 지 고정 IP를 사용할 지 선택함.	자동설정 수동설정	
		IP 주소	자동설정	IP주소 자동할당 기능 사용	
			수동설정	IP주소를 직접 입력.  IP 주소, 넷 마스크, 게이트웨이 주소, 첫 번째, 두 번째 DNS 주소를 모두 설정하여야 합니다. 상세한 설정값은 네트워크 관리자에게 문의해 주십시오.	IP 주소 : 1.0.0.1 ~ 254.255.255.254 넷 마스크 : 0.0.0.0 ~ 255.255.255.255 게이트웨이 : 1.0.0.1 ~ 254.255.255.254 첫 번째 DNS 주소: 1.0.0.1 ~ 254.255.255.254 두 번째 DNS 주소: 1.0.0.1 ~ 254.255.255.254
		IPv6	현재 설정된 프린터의 IPv6 체계 의 IP 주소를 확인	0000:0000:0000 :0000 0000:0000 ~ FFFF:FFFF:FFFF:FFFF:	
	Mac 주소	네트워크 장비의 고유식 별 자인 Mac 주소를 보여줌.	00: 00: 00: 00: 00: 00 ~ FF:FF:FF:FF:FF:FF		
	무선 네트워크	무선 함/안함		무선 네트워크(Wifi)의 사용 여부를 선택 함	함, *안함  기본값은 안함입니다. 함으로 설정한 경우 ssid를 선택해서 네트워크에 연결해 야 합니다.
		SSID 보기	연결된 Wifi 이름	현재 접속된 무선 AP 장비의 이름을 확인	연결된 Wifi 이름
			접속설정	접속할 무선 AP장비의 목록들을 보여줌	접속설정
		IP 주소 설정		프린터의 IP 주소를 자동획 득 할 지 고정 IP를 사용할 지 선택함.	자동설정 수동설정
		IP 주소	자동설정	IP주소 자동할당 기능 사용	
수동설정			IP주소를 직접 입력.	IP 주소 : 1.0.0.1 ~ 254.255.255.254	

메뉴 항목		목적	설정 값	
		IP 주소, 넷 마스크, 게이트웨이 주소, 첫 번째, 두 번째 DNS 주소를 모두 설정하여야 합니다. 상세한 설정값은 네트워크 관리자에게 문의해 주십시오.	넷 마스크 : 0.0.0.0 ~ 255.255.255.255 게이트웨이 : 1.0.0.1 ~ 254.255.255.254 첫 번째 DNS 주소: 1.0.0.1 ~ 254.255.255.254 두 번째 DNS 주소: 1.0.0.1 ~ 254.255.255.254	
	IPv6	현재 설정된 프린터의 IPv6 체계의 IP 주소를 확인	0000:0000:0000 :0000 0000:0000 ~ FFFF:FFFF:FFFF:FFFF: FFFF:FFFF	
	Mac 주소	네트워크 장비의 고유식별자인 Mac 주소를 보여줍니다.	00: 00: 00: 00: 00: 00 ~ FF:FF:FF:FF:FF:FF	
	저장된 SSID 지움	현재 접속되어 무선AP 장 비와의 연결을 해제. *연결이 해제되면 사용자가 다시 접속을 시도하지 않으면, 이 항목은 선택되지 않습니다.	지움	
WiFi direct 설정	WiFi direct 여부	WiFi direct기능의 사용 여 부를 선택 함.	함/*안함	
			기본값은 안함입니다. 함으로 설정한 경우 하위 항목을 모두 선택해야 합니다.	
	IP보기	무선AP역할이 된 기계의 IP를 보여줌.	연결된 Wifi IP	
	SSID 설정	타 기계에서 검색할 AP의 이름을 설정함.	영문만 입력 가능	
	암호화 모드	타 기계에서 본 기계에 접 속 시 적용 시킬 암호화 방법을 설정함	없음 WEP WPA WPA2 WPA/WPA2	
	암호	타 기계에서 본 기계에 접 속 시 적용 시킬 암호	WEP : 5자 그 외 : 8자 이상 입력. (잘못된 입력 시 팝업으로 안내. “암호를 5자리로 입력하세요.”, 암호를 8자리 이상 입력하세요.” 발생)	
	접속 리스트 보기	연결된 기기의 MAC 주소를 보여줌.	보기	
일반설정	메일 전송 설정	사용자명	메일 전송을 위해 사용할 사용자 이름을 입력	영문 및 한글, 숫자, 기호 입력 가능(최대40자)
		메일 주소	메일 전송을 위해 사용할 이메일 주소를 입력	예)email@domain.com (최대 100자)
		SMTP 서버주소	메일 전송을 위해 사용할 메일 서버 (SMTP 서버)를 설정	서버주소 입력 SMTP 서버의 주소는 메일 서버 관리자나 서비스 업체에 문의 바랍니다.(최대 100자)
		SMTP 아이디	메일 전송서버에 로그인하기 위해 필요한 계정(ID)와 비밀번호를 입력.	SMTP 서버 계정(ID)와 비밀번호
		SMTP 암호		

메뉴 항목			목적	설정 값	
	SMTP 보안	SMTP 보안	메일 전송에 사용할 SMTP 서버의 보안 설정에 따라 선택	*안함, SSL, TLS, START-TLS 기본값은 안함입니다. 보안 설정값은 메일 서버 관리자나 서비스 업체에 문의 바랍니다.	
		SMTP 포트	메일 전송서버와 연결 하기 위한 포트 번호를 지정합니다. 0을 입력하거나 65535를 초과하여 입력 하여 저장 시 오류 메시지가 나타납니다. ("포트 번호를 확인하세요.(1~65535)")	포트 번호는 메일 서버 관리자나 서비스 업체에 문의 바랍니다. (최대 5자(1~65535))	
		상태 메일 통보	메일 통보 여부	현재 기기 상태를 담당자 메일로 통보 할지에 대해 여부를 결정	함/*안함 기본값은 안함입니다.
			통보 옵션 설정	어떤 상태일 때 담당자에게 메일을 통보하여 알릴지 설정	*토너없음 *드럼 카트리지 교환 *기기조치 필요 용지 없음 용지 걸림 기본값은 토너없음/드럼 카트리지 교환/기기조치 필요입니다.
		카운터 메일 알림	기기의 카운터에 대한 내용을 메일로 전달할지 설정	*함, 안함	
		관리자 메일	현재 기기 상태를 통보 할 담당자	메일 주소 1~10 (두개까지만 표시, 10개 까지 추가 가능) (메일주소 형식에 맞도록 설정)(최대 100자)	
	알림 테스트	상태메일알림의 기능이 동작 되는지 테스트 메일을 전달	알림 테스트 버튼		
	포트활성화	RAW 프린트	프린트 드라이버의 Raw 포트(9100번 포트)를 사용하여 인쇄하는 기능의 활성화 설정	*함, 안함	
		IPP 프린트	IPP 프로토콜(631번 포트)을 사용하여 인쇄하는 기능의 활성화 설정	*함, 안함	
		LPD/LPR 프린트	LPD/LPR 프로토콜(515번 포트)을 사용하여 인쇄하는 기능의 활성화 설정	*함, 안함	
RAW 스캔		스캔 드라이버의 Raw 포트(9101번 포트)를 사용하여 인쇄하는 기능의 활성화 설정	*함, 안함		
Http		기기 내장 웹 서버 기능(80번 포트)의 활성화 설정	*함, 안함		
SNMP		SNMP의 활성화 설정	*함, 안함		
IP 필터링	IP필터링	IP 필터링 기능의 활성화 설정	함, *안함		
	초기화	IP 필터링 기능의 설정 초기화.			
IPSec	IPSec	IPSec 활성화	IPSec 사용 여부 설정	활성화, *비활성화	
		비 IPSec 통신	비 IPSec 통신의 허용 여부 설정	*차단, 허용	
		암호화모드	AH, ESP 기능의 사용 여부 설정	AH, ESP, *AH/ESP	
		IKE 모드	IKE 모드 설정	*Main, Aggressive	
		DH교환프로토콜	DH교환프로토콜 설정	*1, 2, 5, 14, 15, 16, 17, 18	
		해쉬알고리즘	AH에 사용할 해쉬 알고리즘 설정	*3DES, AES-128	
		암호화 알고리즘	ESP에 사용할 보안 알고리즘 설정	*SHA-1, SAH-2-256	
		IKE SA주기	IKE의 SA의 초단위 생명주기 설정	범위: 0, 30 ~ 31,536,000 (*0)	



메뉴 항목			목적	설정 값	
	IPSec IP/PSK	PFS 활성화	PFS 기능의 활성화 설정.	활성화, *비활성화	
		IP 1 ~ IP 20 PSK1~ PSK 20	IPSec을 이용하는 IP와 PSK 를 입력	IP입력형식 (1.0.0.1 ~ 254.255.255.254), PSK형식 (최대39자, 문자 및 숫자)	
	SNMP	SNMP	SNMP	SNMP 기능의 활성화 설정	*활성화, 비활성화
			SNMP v1/v2c	SNMP v1, v2c 기능의 활성화 설정	*활성화, 비활성화
			SNMP v3	SNMP v3 기능의 활성화 설정	*활성화, 비활성화
		SNMP v1/v2c		SNMP v1, v2c 관련 기능 설정	
			읽기용 커뮤니티 명	SNMP v1, v2c 기반의 읽기용 커뮤니티 명 설정	*public 최대: 32자
		SNMP v3	읽기 사용자 명	SNMP v3 기반의 읽기용 사용자 명	최대: 32자
			보안	SNMP v3 읽기 기능 사용시 보안 수준 인증 및 암호화 안함 인증 함, 암호화 안함 인증 및 암호화 함	*인증 및 암호화 안함, 인증 함, 암호화 안함, 인증 및 암호화 함
			인증 암호	SNMP v3 인증용 암호	8~30자
			암호화 암호	SNMP v3 암호화용 암호	8~30자
	인증프로토콜		SNMP v3 인증용 프로토콜	MD5,*SHA	
	관리자접속 가능 IP제한	IP제한		함, *안함	
		허용IP주소		1~10가지의 IP 입력 가능 (IP 입력 형식에 따라 입 력. 1,0,0,1 ~254.255.255.254)	
	주소록	백업/복원	주소록 목록을 USB에 백업 및 복원 할 수 있습니다.		백업/복원

**노트**

- 주소록 목록을 백업 및 복원 시 USB가 기계에 연결 되어 있어야 합니다.
- 관리자 암호의 초기값은 "sindoh#123" 입니다. 기기 첫 동작 시 반드시 관리자 암호가 변경 되어야 합니다.  
암호 변경 안내에 따라 변경 하십시오.
- Wifi는 출하시 미장착으로 초기값은 안함이며, 사용자의 요청으로 별도 구매 장착시 사용할 수 있습니다
- 본 제품이 제공하는 다양한 프로토콜 중에서 서비스를 제공하기 위한 프로토콜 이외에는 포트를 비활성화시켜 두어 외부에 불필요하게 노출되는 것을 방지합니다.
- 전송 데이터의 보호를 위해 HTTPS 프로토콜을 사용합니다.
- IPSec 기본 정책으로 AH는 무결성, ESP는 비밀성을 보장하여, AH+ESP 모드를 설정하여 안전하게 사용하도록 운영합니다
- 네트워크 기능 설정(예, IPSec 등) 시 전원을 off 시킨 후, on하여야 정책이 정상적으로 반영되어 동작합니다
- 특정 IP 에 대해서만 관리자 접속을 허용하도록 설정하여 불특정한 다수로부터 접근을 차단합니다.
- IP 필터링을 활성화하여 특정 대상에게만 접근을 허용 및 차단시킴으로서 안전하게 관리하도록 합니다.
- 관리자 패스워드 분실시 고객센터로 연락해 주십시오.
- 기계를 다른 장소로 이동하거나 파기 시 SD 카드/SSD 카드 삭제를 수행하여 잔여 사용자 데이터를 삭제해 주십시오.
- 네트워크 필터링 정책을 설정하여 비-인가된 사용자로부터 접근을 차단하도록 합니다.
- \*은 공장 초기 설정 값입니다.

## 7.2 관리자모드 진입

관리자 권한을 가진 비밀번호를 입력 하면 관리자 모드로 진입이 가능합니다.

- 1 LCD 홈 화면에서 [설정] → [관리자]를 선택해 주십시오.

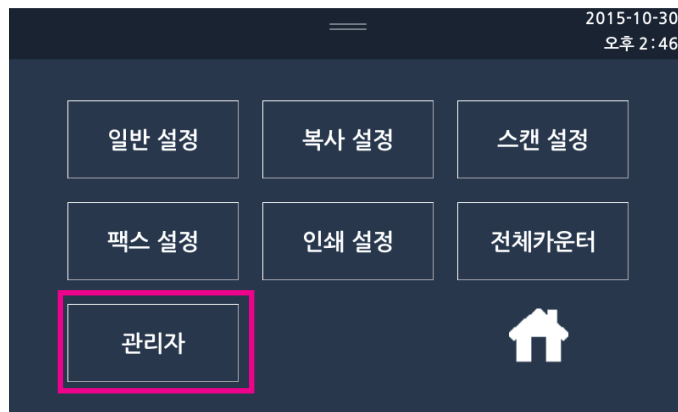
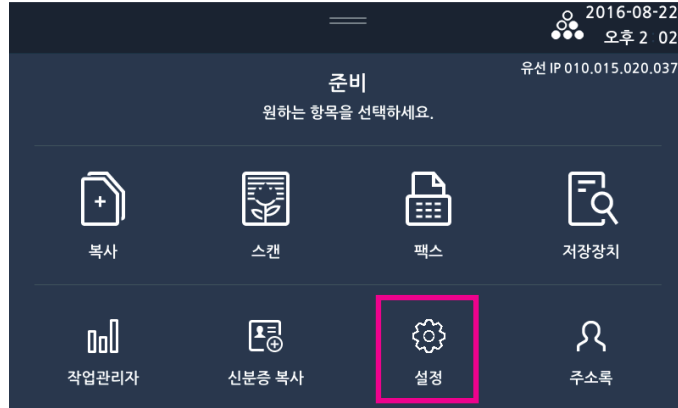

- 2 암호 입력창에서 암호를 입력한 후 [인증]을 선택해 주십시오.

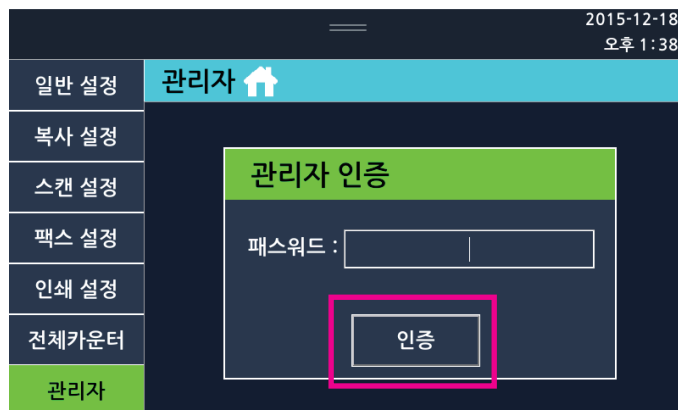

- 3 관리자 메뉴로 진입합니다.



### 7.3 기본설정

[기본설정] 메뉴에서는 시간변경, 인증이나 솔루션기능 사용 등 시스템에 영향을 줄 수 있는 설정 값을 변경 할 수 있습니다.

**1** 관리자 메뉴 진입 후 [기본설정]을 선택해 주세요.

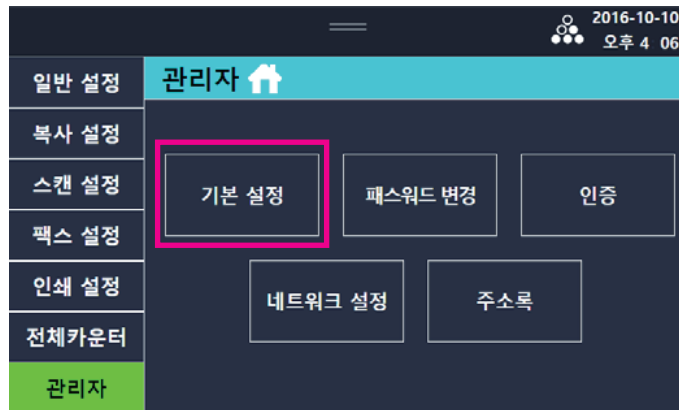

**2** 원하는 설정을 변경 할 수 있습니다. (시간대 설정은 변경 시 기기가 재시작 됩니다.)

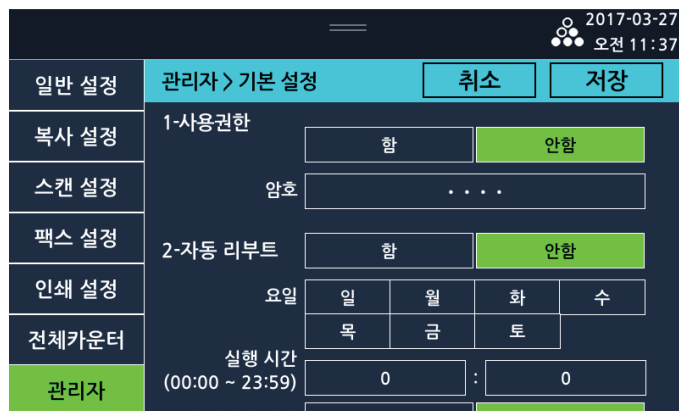

#### 공장 출하 설정

사용자가 기기의 설정을 변경하여 사용하다가 공장 초기 설정 값으로 되돌리려면 일반 설정 메뉴에서 공장 초기 설정 메뉴를 선택하여 공장 초기 설정 값으로 변경할 수 있습니다.

공장 초기 설정 값으로 복구하려면 다음의 순서를 따라 주십시오.

1 [공장 출하 설정]이 나타날 때까지 화면을 아래로 이동하고, [공장 출하 설정]항목의 [설정 복원]을 선택해 주십시오.

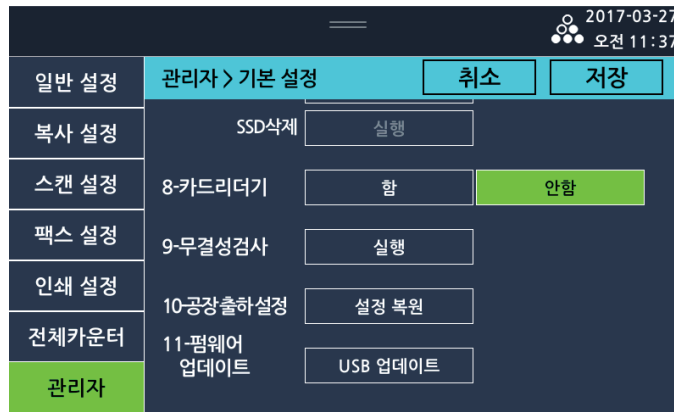

2 LCD 표시 창에 [설정/저장값을 초기화 하시겠습니까?]라는 메시지가 표시 됩니다.

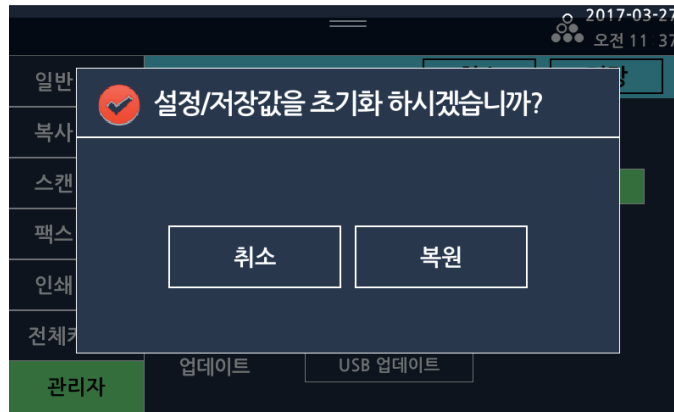

3 [복원]을 선택하면 복합기가 재 시작 됩니다. 모든 설정 값이 공장 초기 설정 값으로 바뀌므로 주의 해 주십시오.

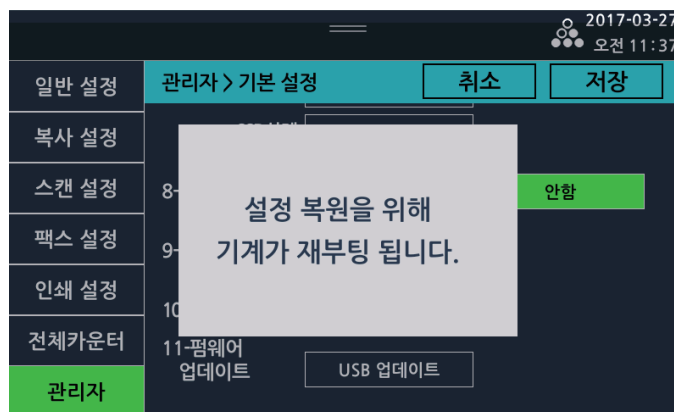

### 펌웨어 업데이트

1 [펌웨어 업데이트]가 나타날 때까지 스크롤 동작으로 이동하고 [USB 업데이트]를 눌러주세요.

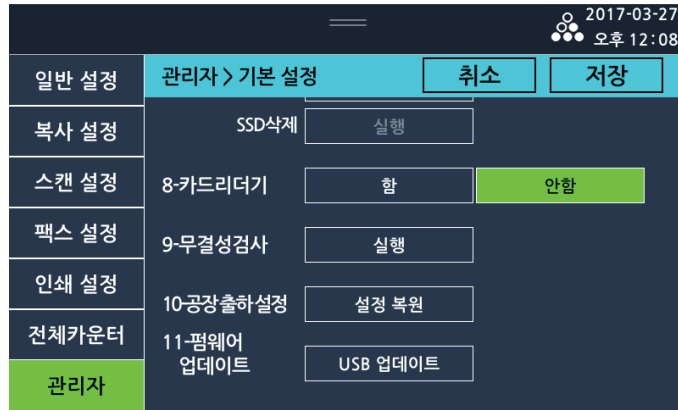

**2** LCD 표시창에 [업데이트용 USB를 연결하세요.]라는 메시지가 표시됩니다.

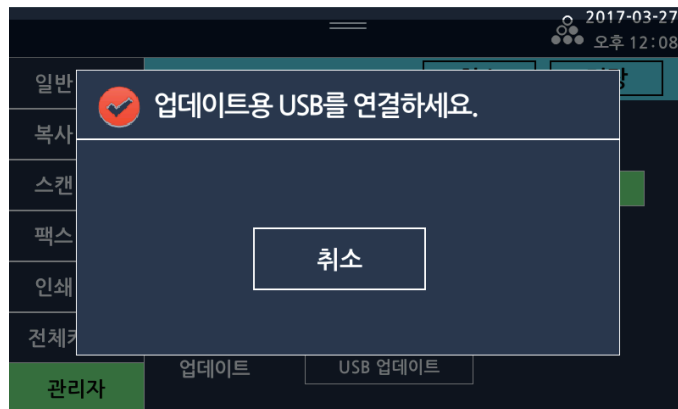

**3** 펌웨어 업데이트를 진행하시려면 업데이트용 USB를 장착하고, 펌웨어 업데이트를 원하지 않으시면 [취소]를 선택해 주십시오. (업데이트용 USB를 장착 한 후 [USB 업데이트]를 선택해도 업데이트가 자동으로 진행 됩니다.)

## 7.4 패스워드 변경

관리자 모드로 진입하기 위한 비밀번호를 변경 합니다.

**1** 관리자 메뉴 진입 후 [패스워드 변경]을 선택해 주세요.



2 패스워드 변경 메뉴에서는 관리자 모드 진입 시 입력 하는 관리자의 비밀번호를 변경 할 수 있습니다.

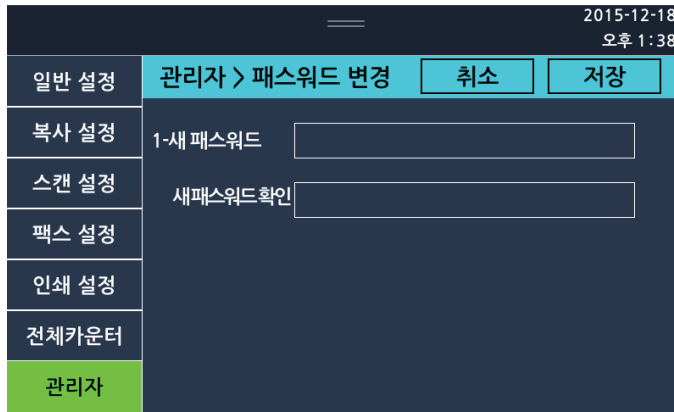

- 최대 30자까지 입력 가능.  
비밀번호 규칙(기호, 숫자, 영문 혼합)에 어긋나는 비밀번호 입력 시 “비밀번호는 규칙에 따라 입력하세요.” 팝업 발생, 빈칸으로 저장 시 “빈칸을 채워주십시오” 팝업 발생.

## 7.5 인증

인증기능이 활성화 되었을 때 적용되는 인증 관련 설정 메뉴입니다..

1 관리자 메뉴 진입 후 [인증]을 선택해주세요.

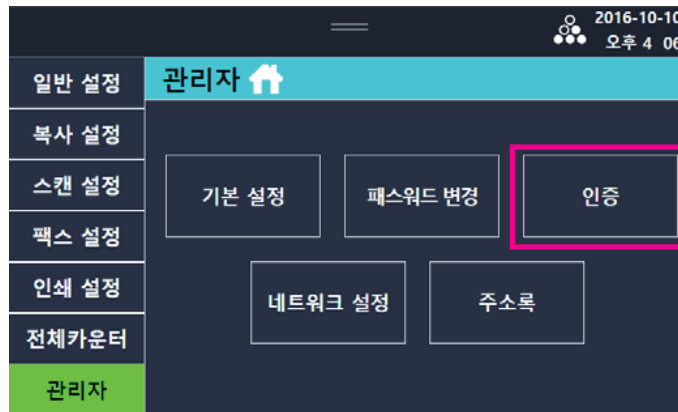

2 인증 관련된 항목을 변경 할 수 있습니다.



- \* 관리자 비밀번호는 비밀번호 규칙 중 설정된 길이제한과 숫자, 영어, 기호의 모든 조합으로만 설정이 가능합니다.  
일반 사용자의 비밀번호는 관리자가 설정한 길이제한과 제설정한 제한 종류에 의거하여 조합이 변경 될 수 있습니다.

## 7.6 네트워크 설정

- IP 주소 형식에 알맞지 않은 숫자는 입력되지 않을 수 있습니다.
- 일반적으로 네트워크에 연결 가능한 전자제품들은 네트워크 케이블과 Wifi Module이 동시에 장착하여 사용하는 환경은 권고하지 않습니다. 네트워크 통신의 특성상 유/무선 네트워크로 동시에 데이터가 들어오는 경우 처리에 혼동이 생길 수 있습니다.  
본 기기도 동일하게 동시에 연결하여 사용하는 환경을 권고하지는 않습니다.

### 네트워크 설정하기

#### ❖ 유선 설정

- 1 LCD 홈 화면에서 [설정]을 선택하여 설정 모드로 전환해 주십시오.

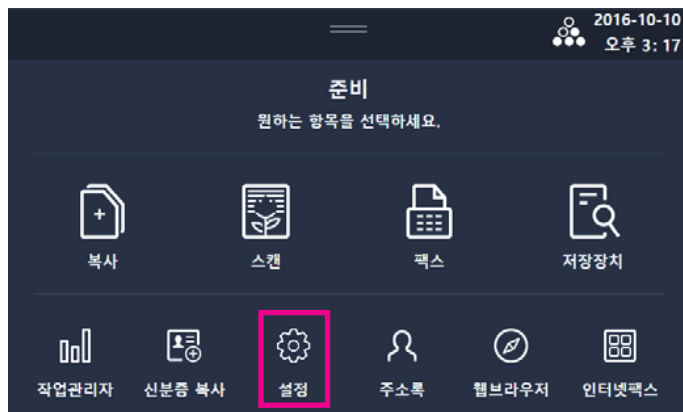

- 2 [관리자]을 선택해 주십시오.

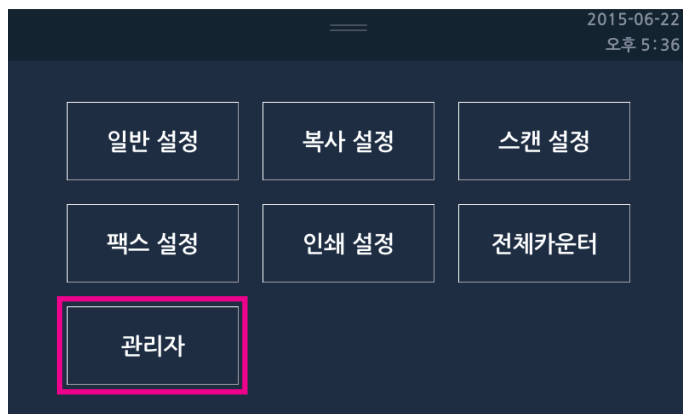

3 [네트워크 설정]을 선택해 주십시오.

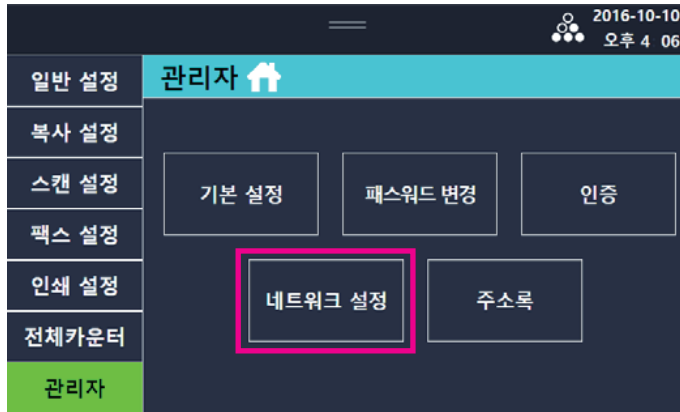

4 [유선 설정]을 선택해 주십시오.



5 유선 설정을 완료한 후 [저장]을 선택해 주십시오.  
설정을 취소하려면 [취소]를 선택해 주십시오.



- 수동설정 시 IP 입력칸에 빈칸이 있는 채로 설정 하려 하면 “빈 칸을 채워주십시오.” 메시지가 발생합니다.



❖ 무선 설정 : Wifi 키트(옵션)

1 [네트워크 설정]을 선택해 주십시오.



2 [무선 설정]을 선택해 주십시오.



3 무선 설정을 완료한 후 [저장]을 선택해 주십시오.  
설정을 취소하려면 [취소]를 선택해 주십시오.



- 수동설정 시 IP 입력칸에 빈칸이 있는 채로 설정 하려 하면 “빈 칸을 채워주십시오” 메시지가 발생합니다.

❖ WiFi direct 설정 : Wifi 키트(옵션)

1 [네트워크 설정]을 눌러서 네트워크 설정 모드로 진입해 주십시오.



2 [WiFi direct]을 선택해 주십시오.



- (비밀번호 잘못된 입력 시 팝업으로 안내. “암호를 5자리로 입력하세요.”, 암호를 8자리 이상 입력하세요.” 발생)

3 WiFi direct 설정을 완료한 후 [저장]을 선택해 주십시오.  
설정을 취소하려면 [취소]를 선택해 주십시오.



❖ 일반 설정

1 [네트워크 설정]을 선택해 주십시오.



2 [일반 설정]을 선택해 주십시오.



3 일반설정을 완료한 후 [저장]을 선택해 주십시오.  
설정을 취소하려면 [취소]를 선택해 주십시오.



- 포트 번호 입력 범위에 어긋나게 입력하여 저장 할 경우 “포트번호를 확인하세요. (1~65535)” 라는 팝업이 발생합니다.

❖ 포트활성화

네트워크 포트를 On/Off 하기 위한 메뉴입니다.  
 각 항목의 설정값이 변경되어 저장 되고 나면 자동으로 시스템 재시작이 됩니다.

1 관리자 메뉴 진입 후 [네트워크 설정]을 선택해 주세요.



2 [네트워크 설정]의 [포트활성화]를 선택하세요



3 변경하고자 하는 항목을 변경 후 저장하면 시스템이 자동 재시작 됩니다.



❖ IP 필터링

**1** 관리자 메뉴 진입 후 [네트워크 설정]를 선택해 주세요.

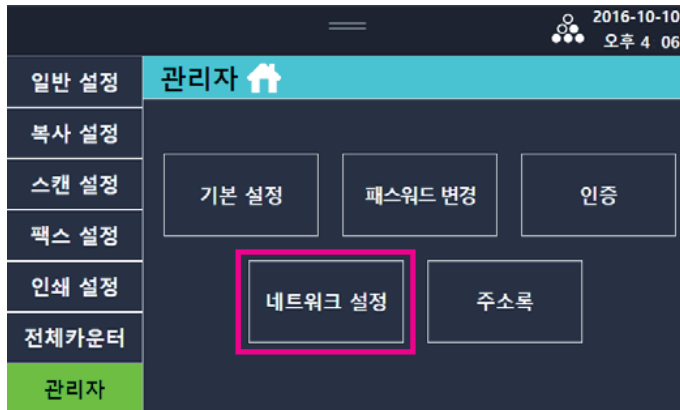

**2** [네트워크 설정]의 [IP 필터링]을 선택하여 진입 후 원하는 설정을 변경할 수 있습니다.  
초기화를 수행하는 경우 IP 필터링을 비활성화 하고, 등록된 IP 리스트를 삭제하여 초기 설정으로 변경합니다.

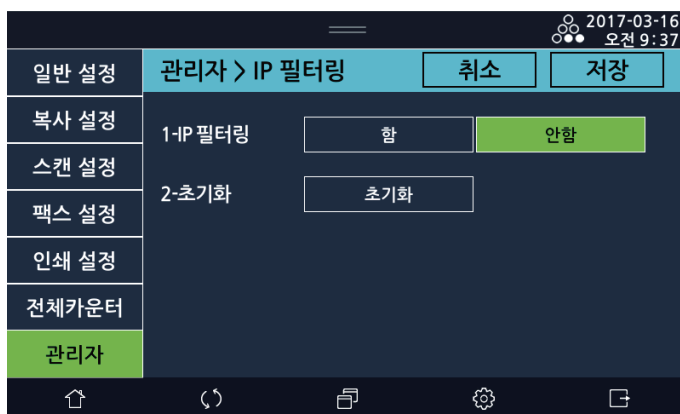

- [IP 필터링] 기능이 활성화 되어 있는 경우, [관리자 접속가능 IP]가 [IP 필터링] 정책에 반드시 [함]으로 설정되어 있어야만 관리자 웹페이지에 접근 가능합니다.

❖ IPsec

1 관리자 메뉴 진입 후 [네트워크 설정]를 선택해 주세요.



2 [네트워크 설정]의 [IPsec]을 선택하여 진입 후 활성화 여부를 변경할 수 있습니다.



3 변경하고자 하는 항목을 변경할 수 있습니다.

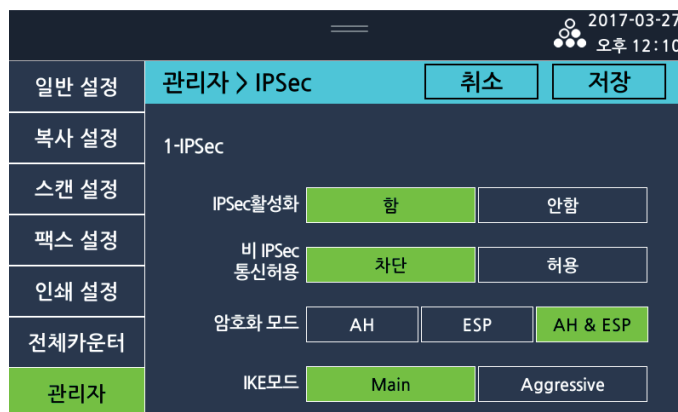

**노트**

- IPsec 기능이 활성화 되어 있는 경우, IPsec에 등록된 IP는 IP 필터링에도 등록되어 있어야함 접근 가능함을 주의합니다.
- IPsec 기능 사용시 기기와 통신할 PC 등의 장치에서 IPsec을 지원하여야 하며, 반드시 기기와 장치 양쪽의 설정이 동일하게 구성되어야만 정상적인 통신이 가능합니다. 해당 기능이 필요하지 않거나, IPsec을 지원하지 않는 PC, 모바일 장치 등을 사용하는 경우 IPsec 활성화 [안함]으로 하여 주십시오.
- IP에 0.0.0.0을 입력한 경우 “0.0.0.0은 입력 될 수 없습니다.” 메시지가 발생합니다.
- IP가 동일한 값이 입력 되어있을 경우 “같은 IP는 입력할 수 없습니다.” 메시지가 발생합니다.
- PSK에 공백이 있을 경우 “비밀번호는 공백없이 입력하세요.” 메시지가 발생합니다.
- PSK가 비밀번호 규칙에 어긋날 경우 “비밀번호는 규칙에 따라 입력하세요.” (+글자수제한표시 혹은 +입력 규칙(a~z, A~Z, 0~9 !#\$%\*+/?@^\_`~)) 메시지가 발생합니다.
- IP 입력 칸에 빈 칸이 있을경우 “빈 칸을 채워주십시오.” 메시지가 발생합니다.

**❖ 컴퓨터의 IPsec 설정**

기기에서 IPsec을 활성화 한 경우 컴퓨터나 모바일 장치에서도 기기의 설정과 동일하게 IPsec 설정을 수행하여야 IPsec 기능을 이용한 통신이 가능합니다. 설정 방법은 컴퓨터나 모바일 장치의 운영 체제에 따라 다를 수 있습니다.

다음은 Windows 10에서 IPsec 설정을 수행하는 방법입니다.

- 1** [시작] 메뉴에서 [Windows 시스템], [제어판], [관리도구], [로컬 보안 정책] 순서대로 선택하거나, [실행] 메뉴에서 “secpol.msc”를 입력하고 실행합니다.
- 2** [IP 보안 정책(위치: 로컬 컴퓨터)]를 선택합니다.
- 3** [동작] 메뉴에서 [IP 보안 정책 만들기]를 선택합니다.
- 4** “IP 보안 정책 마법사”가 나타나면 [다음]을 선택합니다.
- 5** “이름”과 “설명”을 입력하고 [다음]을 선택합니다.
- 6** “기본 응답 규칙 활성화”의 선택을 해제하고 [다음]을 선택합니다.
- 7** “속성 편집”을 선택하고 [마침]을 선택합니다.
- 8** “속성” 창의 “규칙” 탭에서 [추가]를 선택합니다.
- 9** “IP 보안 규칙 만들기 마법사”가 나타나면 [다음]을 선택합니다.
- 10** “터널 끝점”에서 “이 규칙에는 터널 지정 안 함”을 선택하고 [다음]을 선택합니다.
- 11** “네트워크 종류”에서 해당하는 네트워크(예> “모든 네트워크 연결”)를 선택하고 [다음]을 선택합니다.
- 12** “IP 필터 목록”에서 [추가]를 선택합니다.
- 13** “이름”과 “설명”을 입력하고 [추가]를 선택합니다.
- 14** “IP 필터 마법사”가 나타나면 [다음]을 선택합니다.
- 15** “설명”을 입력하고 “미러됨. 원본 주소와 대상 주소가 정반대되는 패킷 연결”을 선택한 후 [다음]을 선택합니다.
- 16** “원본 주소”에서 “내 IP 주소”를 선택하거나 “특정 IP 주소 또는 서브네트”를 선택하고 “IP 주소 또는 서브네트”에 컴퓨터의 IP 주소를 입력한 후 [다음]을 선택합니다.
- 17** “대상 주소”에서 “특정 IP 주소 또는 서브네트”를 선택하고 기기의 IP 주소를 입력한 후 [다음]을 선택합니다.
- 18** “프로토콜 종류 선택”에서 “모두”를 선택하고 [다음]을 선택합니다.
- 19** “IP 필터 마법사 완료”에서 “속성 편집”의 선택을 해제하고 [마침]을 선택합니다.
- 20** [확인]을 선택합니다.

- 21 “IP 필터 목록”에서 방금 생성한 IP 필터를 선택하고 **[다음]**을 선택합니다.
- 22 “필터 동작”에서 “추가 마법사 사용”을 선택하고 **[추가]**를 선택합니다.
- 23 “IP 보안 필터 동작 마법사”가 나타나면 **[다음]**을 선택합니다.
- 24 “이름”과 “설명”을 입력하고 **[다음]**을 선택합니다.
- 25 “보안 협상”을 선택하고 **[다음]**을 선택합니다.
- 26 “IPSec을 지원하지 않는 컴퓨터와 통신”에서 원하는 정책을 선택하고 **[다음]**을 선택합니다.  
“보안되지 않은 통신 허용 안 함”을 사용할 것을 권장합니다.
- 27 “IP 트래픽 보안”에서 “사용자 지정”을 선택하고 **[설정]**을 선택합니다.
- 28 기기의 설정에 맞게 “암호화되지 않은 데이터 및 주소 무결성(AH)”와 “데이터 무결성 및 암호화(ESP)”의 사용 여부를 선택하고 각각 사용할 알고리즘을 선택한 후 **[확인]**을 선택합니다. 무결성 알고리즘은 “SHA1”, 암호화 알고리즘은 “3DES”를 사용할 것을 권장합니다.
- 29 **[다음]**을 선택합니다.
- 30 “IP 보안 필터 동작 마법사 완료”에서 “속성 편집”을 선택 한 후 **[마침]**을 선택합니다.
- 31 기기의 설정에 따라 필요한 경우 “세션 키 전달 완전 보안(PFS) 사용”을 선택하고 **[확인]**을 선택합니다.
- 32 “필터 동작”에서 방금 생성한 필터를 선택하고 **[다음]**을 선택합니다.
- 33 “인증 방법”에서 “다음 문자열을 사용하여 키 교환(미리 공유한 키) 보호”를 선택하고 기기에서 설정한 PSK 값을 입력한 후 **[다음]**을 선택합니다.
- 34 “보안 규칙 마법사 완료”에서 “속성 편집”의 선택을 해제하고 **[마침]**을 선택합니다.
- 35 “규칙” 탭에서 방금 생성한 IP 필터가 선택되었는지 확인합니다.
- 36 “일반” 탭의 “새 키 인증 및 생성 간격”에 기기에서 설정한 “IKE SA 주기” 값을 분단위로 변환하여 입력합니다.  
참고로, 기기의 IKE SA 주기는 초 단위로 설정할 수 있습니다.
- 37 “일반” 탭에서 “추가 설정을 사용하여 키 교환”의 **[설정]**을 선택합니다.
- 38 “IKE 보안 방법으로 ID 보호” **[방법]**을 선택합니다.
- 39 “보안 방법 우선 순위”의 사용할 방법을 선택하고 **[편집]**을 선택합니다.
- 40 “IKE 보안 알고리즘”에서 기기의 설정에 따라 “무결성 알고리즘”, “암호화 알고리즘” 및 Diffie-Hellman 그룹을 설정하고 **[확인]**을 선택합니다. Diffie-Hellman 그룹은 “낮음(1)”이 기기에서의 “DH 교환 프로토콜 1”, “중간(2)”이 “DH 교환 프로토콜 2”, “높음(2048)”이 “DH 교환 프로토콜 14”입니다.
- 41 **[확인]**을 선택합니다.
- 42 **[확인]**을 선택합니다.
- 43 **[확인]**을 선택하여, “로컬 보안 정책” 창으로 돌아 옵니다.
- 44 생성한 IP 보안 정책을 선택하고 **[동작]** 메뉴의 **[할당]**을 선택합니다.



❖ SNMP

1 관리자 메뉴 진입 후 [네트워크 설정]를 선택해 주세요.

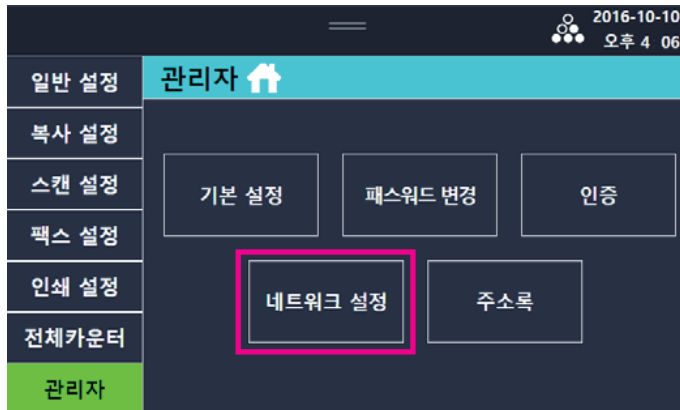

2 [네트워크 설정]의 [SNMP]을 선택하여 진입 후 원하는 설정을 변경할 수 있습니다.



3 변경하고자 하는 항목을 변경할 수 있습니다.



- SNMPv3가 활성화 되어 있을 경우 인증암호 및 암호화 암호가 8자 미만인 경우 “암호를 8자리 이상 입력하세요.” 메시지가 발생합니다.
- 비밀번호에 공백이 있을 경우 “비밀번호는 공백없이 입력하세요.” 메시지가 발생합니다.
- 비밀번호 규칙에 어긋날 경우 “비밀번호는 규칙에 따라 입력하세요.” (+ ‘글자수제한표시’ 혹은 + ‘입력 규칙(a~z, A~Z, 0~9 !#\$%&\*+/?@^\_~)’) 메시지가 발생합니다.
- SNMPv1/v2가 활성화 되어 있을 때 [읽기용 커뮤니티명]이 비어 있거나 SNMPv3이 활성화 되어 있을 때 [읽기 사용자명]이 비어있을 경우 “빈 칸을 채워주세요.” 메시지가 발생합니다.

**노트**

- SNMP 사용 시 보안이 강화된 SNMP 버전 3을 사용할 것을 권장하며, SNMP 버전 2를 사용하는 경우 Read community name을 기본값인 [public]에서 다른 문자열로 변경한 후 사용할 것을 권장합니다.

❖ 관리자 접속가능 IP 제한

1 관리자 메뉴 진입 후 [네트워크 설정]를 선택해 주세요.

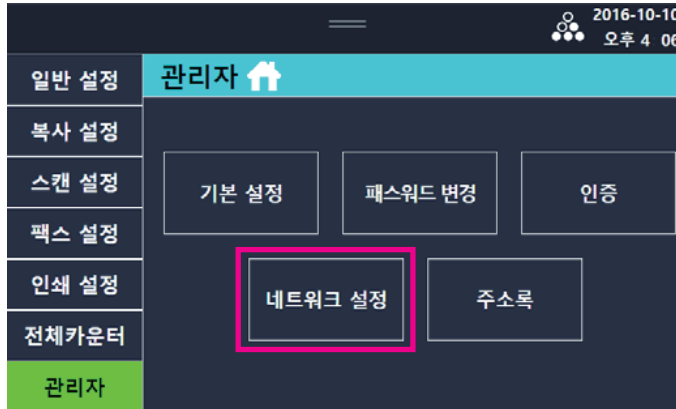

2 [네트워크 설정]의 [관리자 접속가능 IP 제한]을 선택하여 진입 후 원하는 설정을 변경할 수 있습니다.



3 관리자 접속가능 IP는 최대 10개까지 늘려 저장 하실 수 있습니다..



- IP 입력칸에 빈칸이 있는 채로 설정 하려 하면 “빈 칸을 채워주십시오.” 메시지가 발생합니다.
- 해당 메뉴에서는 [저장] 시 기기가 자동으로 재시작 하게 됩니다.

## 7.7 주소록

주소록 목록을 USB에 백업하거나 복원이 가능합니다.

- 1 LCD 홈 화면에서 [설정] → [관리자]로 진입한 후, [주소록]을 선택해 주십시오.

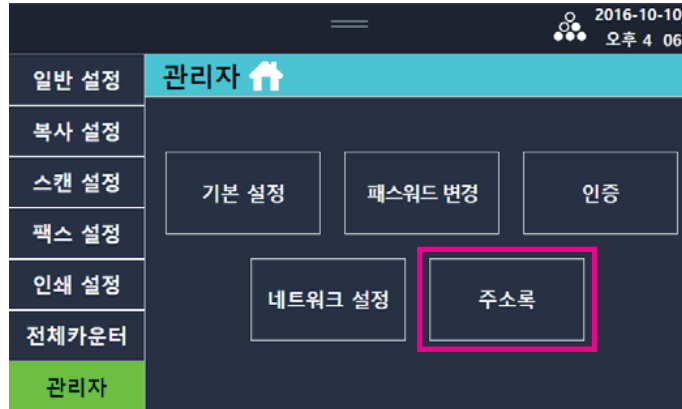

- 2 USB를 기계에 연결 후 [백업] 버튼을 누르면 창이 나타나고 백업 여부를 묻습니다.

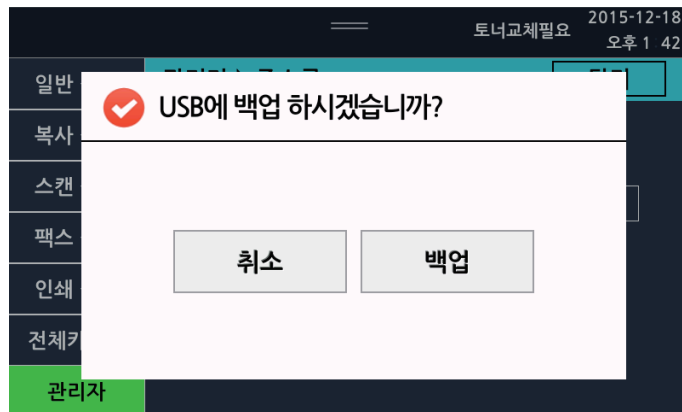

- 3 [백업]을 선택하고 백업파일용 암호를 입력하면 USB에 주소록이 백업됩니다. 파일명은 address.bak.e입니다.
- 4 address.bak.e 파일이 들어 있는 USB를 연결 후 [복원]을 선택하고 백업 시 등록한 백업파일용 암호를 입력하면 주소록 목록이 복원됩니다.

오류메시지는 다음과 같습니다.

- 관리자 비밀번호를 입력 하여야 해당 기능을 사용 할 수 있습니다.
- 비밀번호에 공백이 있을 경우 “비밀번호는 공백없이 입력하세요.” 메시지가 발생합니다.
- 비밀번호 규칙에 어긋날 경우 “비밀번호는 규칙에 따라 입력하세요.” (+ ‘글자수제한표시’ 혹은 + ‘입력 규칙(a~z, A~Z, 0~9 !#\$%\*+~/?@^\_~)’ 메시지가 발생합니다.
- 백업 시 비밀번호와 비밀번호 확인란의 입력 값이 다르거나 복원 시 암호를 입력하지 않은 경우 “비밀번호를 확인해주세요.” 메시지가 발생합니다.

N410/MF Series  
사용설명서

부가기능

7

# 1. 작업 관리자

기기에서 작업한 모든 내용을 확인할 수 있습니다.

- 1 LCD 홈 화면에서 [작업 관리자]를 눌러서 문서 관리자 모드로 진입해 주십시오.

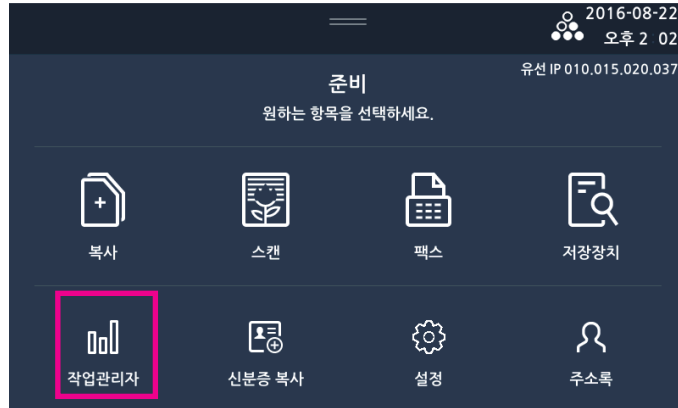

- 2 작업 관리자로 들어가면 다음과 같은 화면이 나타나게 됩니다.



## 1.1 모든 작업

현재 진행 및 대기중인 모든 작업들을 리스트 형태로 보여줍니다.



## 1.2 팩스

현재 진행 및 대기중인 팩스 작업들을 리스트 형태로 보여줍니다.

상태	번호	시간	행동
송신중	팩스메모리송신:1836	14:16	취소
대기	팩스메모리송신:1837	14:16	인쇄, 취소
진행	인쇄	2014.11.26	취소
수신완료	팩스수신	14:16	인쇄, 취소

## 1.3 복사/스캔/인쇄

현재 진행중인 복사/스캔/인쇄 작업들을 리스트 형태로 보여줍니다.

상태	번호	시간	행동
송신중	팩스메모리송신:1836	14:16	취소
대기	팩스메모리송신:1837	14:16	인쇄, 취소
수신완료	팩스수신	14:16	인쇄, 취소

## 1.4 팩스로그

완료된 팩스 작업들을 리스트 형태로 보여줍니다.

번호	종류	번호	시간	상태
1	송신	1836	01-26 AM 11:12	성공
2	수신	4601234	01-27 AM 10:23	성공
3	송신	4672345	01-27 PM 05:44	실패
4	송신	3456	01-27 PM 06:52	성공
5	수신	8765	01-27 PM 08:25	실패

### 1.5 작업 로그

완료된 복사/스캔/인쇄 작업들을 리스트 형태로 보여줍니다.

번호	작업명	파일명	날짜	페이지	상태
1	인쇄	MyTEST2.pdf	2016-03-04 오후 9:11	9	성공
2	복사		2016-03-04 오후 8:54	8	성공
3	스캔		2016-03-04 오후 8:38	10	성공
4	스캔전송		2016-03-04 오후 8:21		성공
5	인쇄	MyTest1.pdf	2016-03-04 오후 8:04	5	실패

### 1.6 감사로그

감사 이력들을 리스트 형태로 보여줍니다. 관리자만 볼 수 있습니다.

번호	아이디	이벤트명	날짜	상태
1	phk08060	로그인	2016-03-04 오후 9:11	성공
2	phk08061	사용자추가	2016-03-04 오후 8:54	성공
3	phk08062	로그아웃	2016-03-04 오후 8:38	실패
4	phk08063	사용자삭제	2016-03-04 오후 8:21	성공
5	phk08064	직원ON	2016-03-04 오후 8:04	실패

**노트**

- 감사기록 저장소 임계치 포화 시 오래된 감사데이터를 덮어쓰기 하여 감사데이터를 지속적으로 생성하여 저장합니다.



## 2. 신분증 복사

1 LCD 홈 화면에서 [신분증 복사]를 선택하면 LCD 화면에 창이 나타납니다.

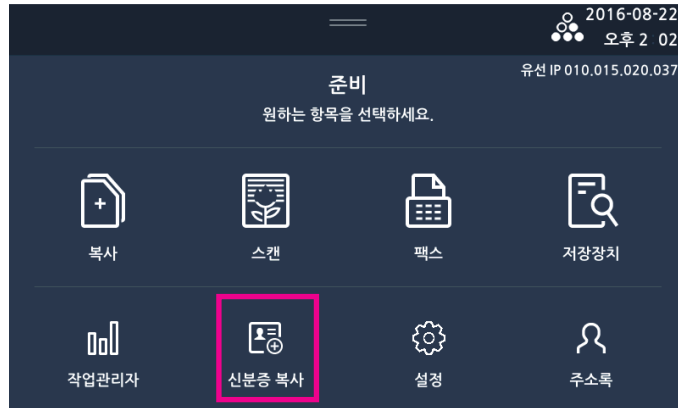

2 [설정]을 눌러 필요한 설정을 한 후 [▶] 버튼을 눌러 주십시오.

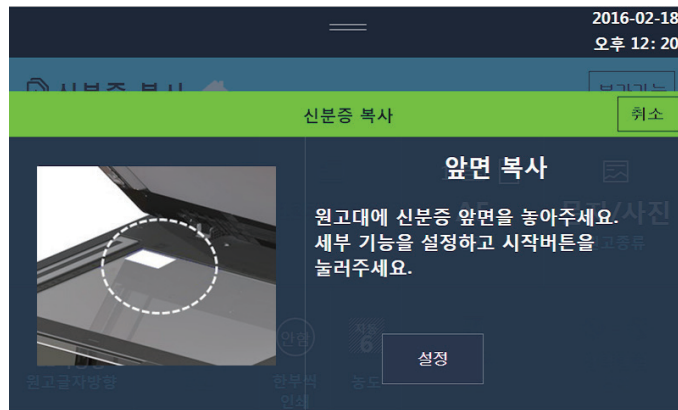

**노트**

- 신분증은 놓는 위치에 따라 출력물의 결과가 달라질 수 있습니다.  
신분증은 A6SEF 용지 크기의 중앙에 위치시켜 주십시오.

3 앞면을 스캔한 후에는 다음과 같은 팝업 창이 표시됩니다.



4 화면에서 지시대로 신분증 뒷면을 스캐너에 올려놓은 뒤에 [▶] 버튼을 누르면 다시 한번더 스캐너가 동작되면서 출력이 됩니다.  
[종료]를 누르면 앞면만 인쇄가 됩니다.

### 3. 주소록

주소록은 자주 사용하는 사용자의 정보를 입력해두고 스캔, 팩스 등을 편리하게 사용할 수 있는 기능입니다.

#### 3.1 사용자 등록방법

1 LCD 홈 화면에서 [주소록]을 선택해 주십시오.

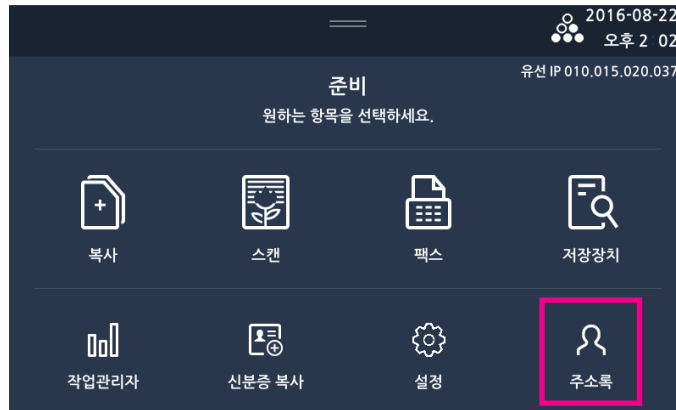

2 [+]를 선택해 주십시오.

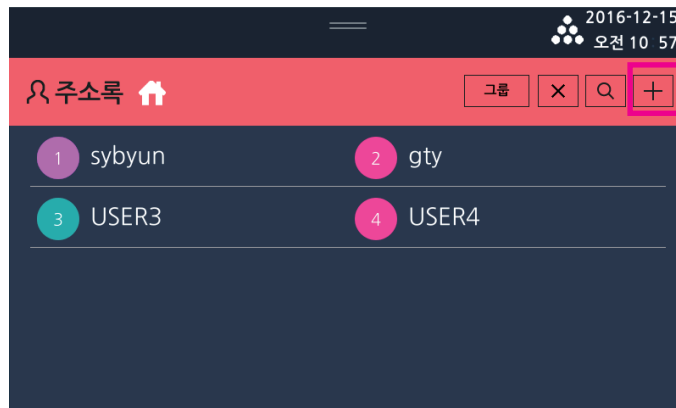

3 각각의 항목에 정보를 입력하고 [저장]을 눌러 주십시오.



4 리스트에서 추가된 사용자를 확인해 주십시오.

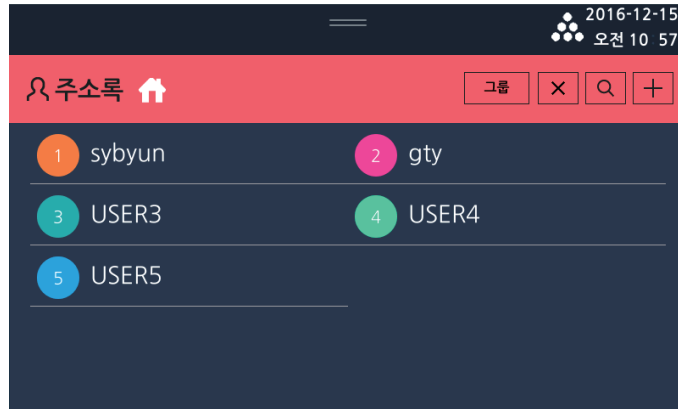

5 정보를 수정하기 위해서는 리스트의 사용자를 눌러 팝업을 생성한 후 팝업의 왼쪽 상단에 [편집] 버튼을 눌러 주십시오.(이후 등록과 동일한 방식)

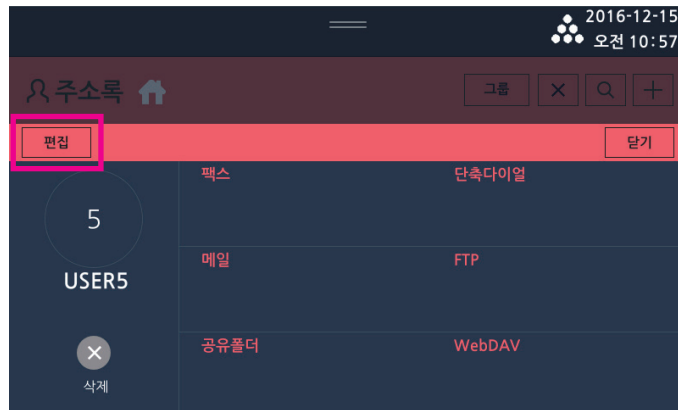

### 3.2 그룹 등록방법

1 [주소록]에서 [그룹]을 눌러 주십시오.

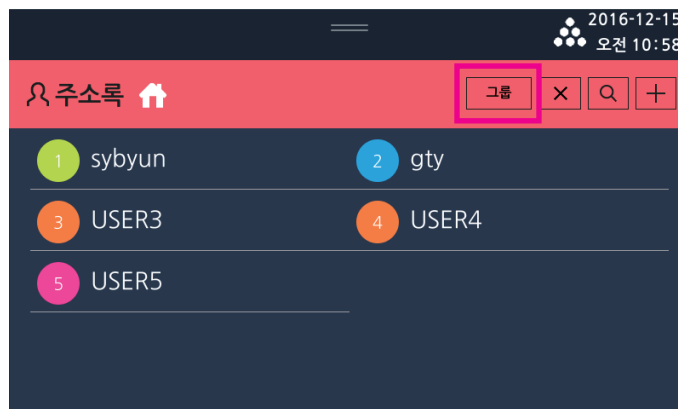

2 [주소록]에서 [+]를 선택해 주십시오.

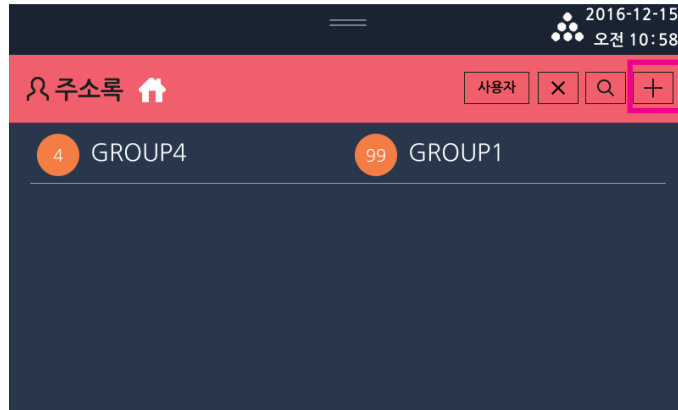

3 이후 모든 사용법은 사용자 등록의 경우와 동일합니다.

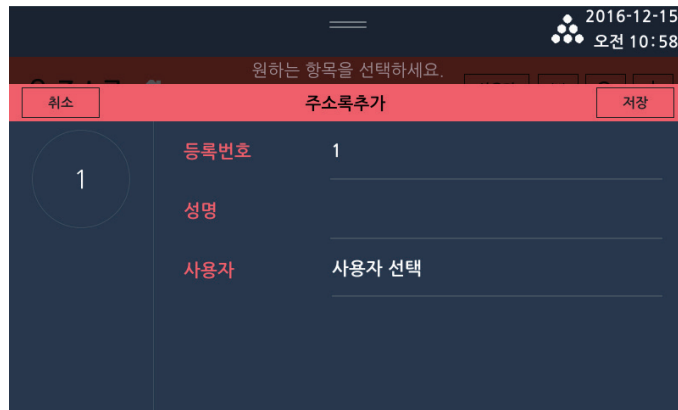

### 3.3 주소록 삭제

1 사용자나 그룹을 선택 하여 상세정보 팝업이나 편집화면에 진입합니다.

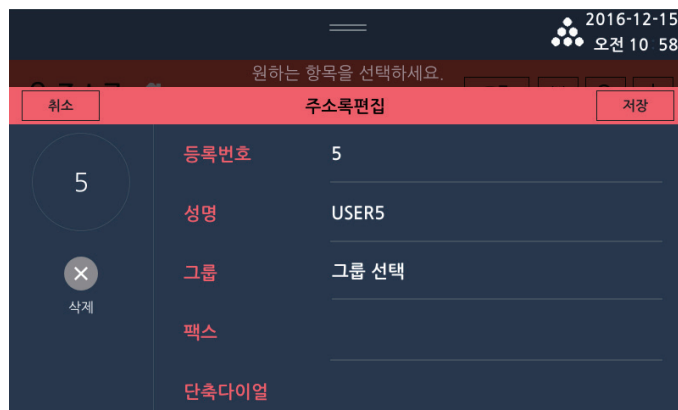

2 왼쪽에 아래에 있는 [삭제]를 눌러 주십시오.

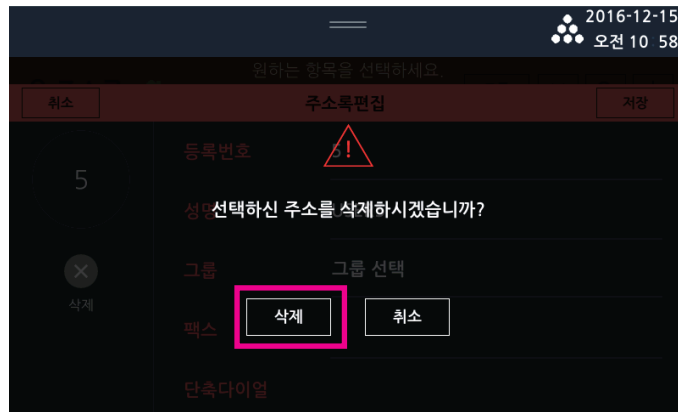

3 리스트에서 삭제가 완료 되었는지 확인해 주십시오.

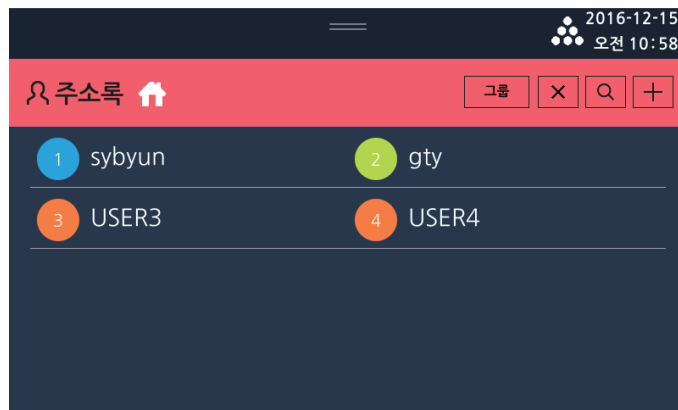

### 3.4 주소록 검색

1 주소록의 오른쪽 상단의 돋보기 모양 [🔍]의 검색을 눌러 주십시오.

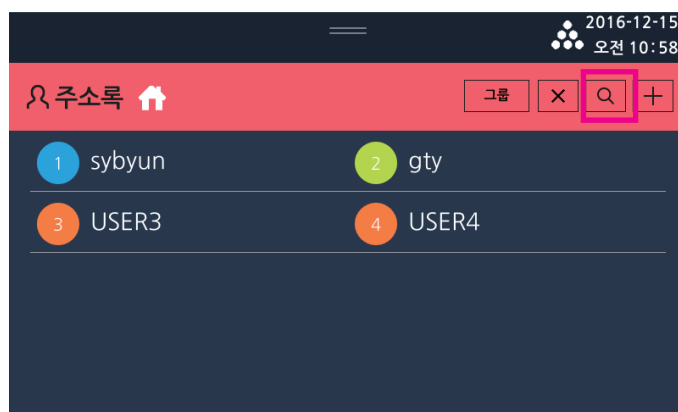

2 주소록 검색창을 누르면 LCD 입력기가 나타납니다.  
검색어를 입력하고 [검색]을 눌러 주십시오.

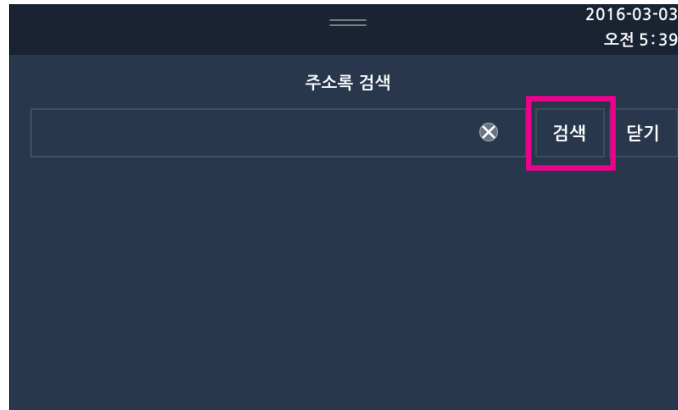

3 검색된 리스트를 확인해 주십시오.

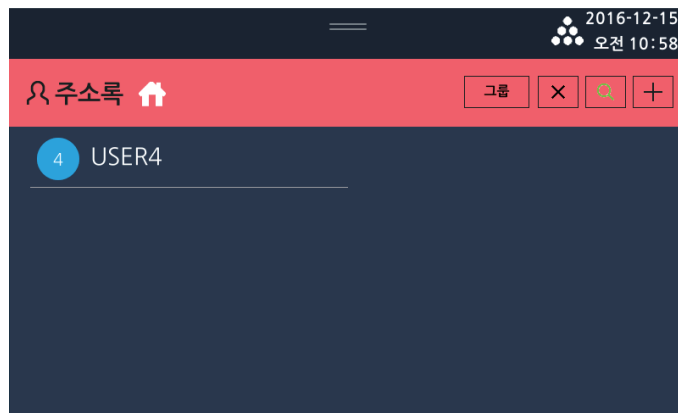

### 3.5 주소록 일람표

주소록 설정	사용자	등록번호	
		종류	개인, 공용
		성명	
		ID	
		암호	
		기능권한	프린트, 복사, 스캔, 팩스
		그룹	
		팩스번호	
		단축번호	
		메일	
		공유폴더	서버, 경로, 아이디, 암호, 포트
		FTP	서버, 경로, 아이디, 암호, 포트
		WebDAV	서버, 경로, 아이디, 암호, 포트
	그룹	종류	개인, 공용
		성명	
		사용자	

 **노트**

- '종류'은 사용자 로그인 시에만 사용가능합니다.  
'공용', '개인'을 중 하나를 선택 가능합니다.
- 관리자는 주소록 등록/편집/삭제 가능합니다.  
'종류' 항목은 관리자가 설정 불가합니다. (사용자 본인만 가능)
- 사용자는 본인의 정보만 수정가능합니다.  
사용자는 본인의 'ID', '기능권한'은 편집불가합니다.
- 인증 안함 설정 시 등록/편집/삭제 가능합니다  
'ID', '암호'가 있는 사용자는 등록/편집/삭제 불가능합니다
- '기능권한'을 설정하면 해당 사용자는 그 기능이 사용가능합니다.  
'기능권한'은 관리자만 등록/편집가능합니다.
- ID가 존재하는 사용자를 추가하는 것은 관리자만 가능합니다.
- 불필요한 계정이 존재하지 않도록 주소록을 갱신 해 주세요.
- 관리자는 주소록에 등록된 각 항목들에 대해 정확하게 등록되어 사용되는지 주기적으로 확인하여 안전하게 사용할 수 있도록 해 주십시오.
- 외부서버로 전달 기능 사용 시 등록되어 있는 서버가 안전하지 않은 경우, 사용자 문서가 노출될 수 있으므로 해당 서버에 대한 안전한 관리가 필요합니다.

메뉴 항목		목적	설정 값	
사용자	등록번호	주소의 등록번호 (사용자 추가/편집 시 고유번호)	1~2000 주소록 저장 시 자동 할당(수정가능)	
	종류	주소록의 개인/공용 구분 (로그인 한 사용자만 설정가능)	30자 (공용:~”(공란), 개인: 개인의 ID)	
	성명	이름 설정	99자	
	ID	사용자 ID 설정	30자	
	암호	사용자 암호 설정	최소 길이 5~15, 최대 길이 30, *숫자,*영어,*기호(!#\$%&*+- /?@^_`~) 설정>관리자설정>인증>비밀번호 규칙의 설정에 따름	
	기능권한	사용자 기능권한 설정	*프린트, *스캔, *팩스, *복사	
	그룹	그룹설정	그룹 리스트에서 선택	
	팩스번호	팩스번호 설정	숫자,기호(-, *, #) 40자리	
	단축번호	단축번호 설정	숫자(1~200)	
	메일	이메일 주소 설정	4999자	
	공유폴더	서버	공유폴더 서버 설정	99자
		경로	공유폴더 경로 설정	99자
		아이디	공유폴더 아이디 설정	99자
		암호	공유폴더 암호 설정	99자
		포트	공유폴더 포트 설정	숫자(1~65535)
	FTP	서버	FTP 서버 설정	99자
경로		FTP 경로 설정	99자	
아이디		FTP 아이디 설정	99자	
암호		FTP 암호 설정	99자	
포트		FTP 포트 설정	숫자(1~65535)	

메뉴 항목		목적	설정 값
WebDAV	서버	WebDAV 서버 설정	99자
	경로	WebDAV 경로 설정	99자
	아이디	WebDAV 아이디 설정	99자
	암호	WebDAV 암호 설정	99자
	포트	WebDAV 포트 설정	숫자(1~65535)
그룹	등록번호	주소의 등록번호 (그룹 추가/편집 시 고유번호)	1~500 주소록 저장 시 자동 할당(수정가능)
	종류	주소록의 개인/공용 구분 (로그인 한 사용자만 설정가능)	30자 (공용:”(공란), 개인: 개인의 ID)
	성명	이름 설정	99자
	사용자	사용자 설정	사용자 리스트에서 선택

**오류메시지는 다음과 같습니다.**

- 동일한 단축 번호가 있는 경우 “단축 번호가 중복되었습니다.” 메시지가 발생합니다.
- 단축 번호 등록 가능 범위 초과한 경우 “단축 번호를 확인하세요. (1~200)” 메시지가 발생합니다.
- 최대 사용자 수보다 많은 사용자를 추가한 경우 “사용자 개수(2000)가 초과되었습니다.” 메시지가 발생합니다.
- 기존에 있는 ID와 중복된 경우 “ID가 중복되었습니다.” 메시지가 발생합니다.
- `admin`을 ID로 입력한 경우 “이 ID는 사용할 수 없습니다.” 메시지가 발생합니다.
- ID나 비밀번호 중 하나를 비워둔 경우 “ID와 PW는 비워 둘 수 없습니다.” 메시지가 발생합니다.
- 비밀번호가 규칙에 맞지 않는 경우 [최소 길이 5~15, 최대 길이 30 , 영문/숫자/특수기호(!#\$%&\*+-/?@^\_`~)] “비밀번호는 규칙에 따라 입력하세요.” 메시지가 발생합니다.
- 포트 번호가 제한 범위(1~65535)를 초과한 경우 “(FTP/공유폴더/WebDAV 중 1개)포트 번호를 확인하세요. (1~65535)” 메시지가 발생합니다.
- 동일한 그룹 이름이 있는 경우 “그룹 이름이 중복되었습니다.” 메시지가 발생합니다.
- 최대 그룹 수보다 많은 그룹을 추가한 경우 “그룹 개수(500)가 초과되었습니다.” 메시지가 발생합니다.



## 4. 프로그램 기능

프로그램 기능은 메인 기능(복사/스캔/팩스)을 사용할 때 사용자가 GUI에서 변경한 설정을 저장하였다가 다시 사용할 수 있도록 하는 기능입니다.

### 4.1 프로그램 등록

- 1 메인 기능 화면(복사/스캔/팩스)에서 설정 항목 변경 상태를 나중에 다시 사용하고자 할 때 화면 오른쪽 조작 버튼의 [프로그램]을 눌러 주십시오.
- 2 프로그램으로 저장하고자 하는 기능탭을 [복사 프로그램], [스캔 프로그램], [팩스 프로그램] 중에서 선택한 후에 [신규등록]을 눌러 주십시오.

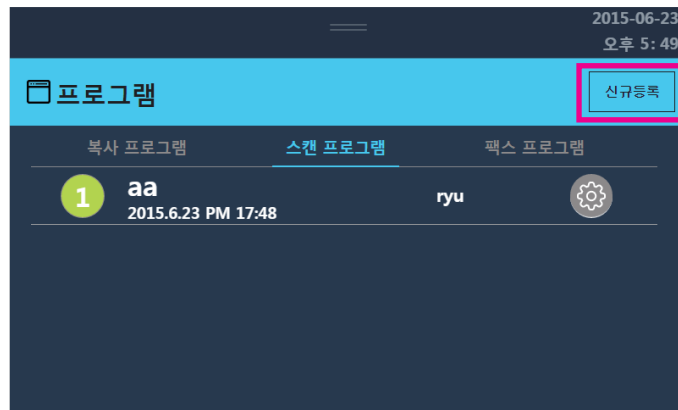

- 3 신규 등록 화면에서 프로그램명, 만든이를 입력하고 구분컬러를 선택한 후 [저장]을 눌러 저장합니다.

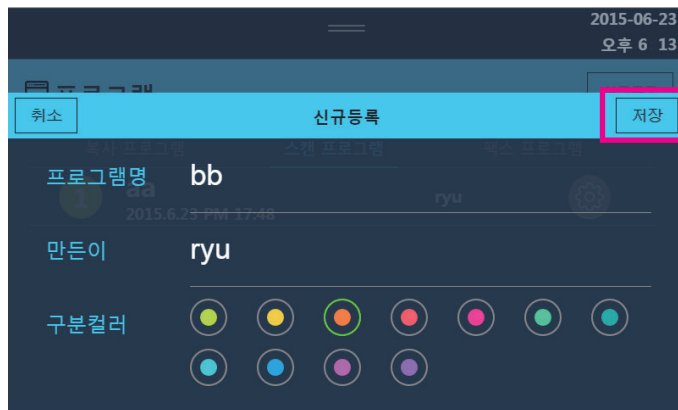

- 4 저장 완료한 프로그램 항목이 리스트에 추가됩니다.

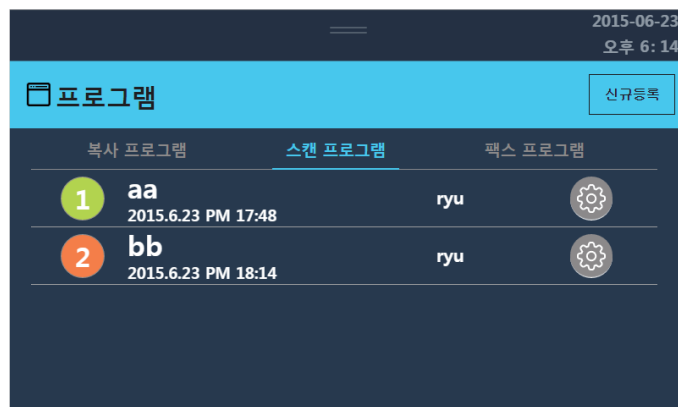

## 4.2 등록된 프로그램 사용

- 1 메인 기능 화면(복사/스캔/팩스)에서 설정 항목 변경 상태를 나중에 다시 사용하고자 할 때 화면 오른쪽 조작 버튼의 [프로그램]을 눌러 주십시오.
- 2 저장된 프로그램 리스트는 기능 별 탭으로 구분되므로 호출하고자 하는 프로그램 기능 탭을 [복사 프로그램], [스캔 프로그램], [팩스 프로그램] 중에서 선택한 후에 리스트에서 호출하고자 하는 항목을 선택합니다.

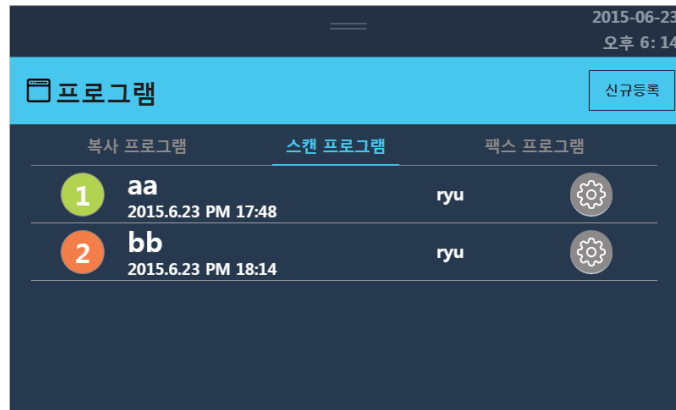

- 3 프로그램으로 저장된 설정에 따라 변경된 기능 화면이 나타납니다.

## 4.3 등록된 프로그램 수정 및 삭제

- 1 메인 기능 화면(복사/스캔/팩스)에서 설정 항목 변경 상태를 나중에 다시 사용하고자 할 때 화면 오른쪽 조작 버튼의 [프로그램]을 눌러 주십시오.
- 2 프로그램 리스트에서 수정 및 삭제를 하고자 하는 항목의 [ⓘ] 키를 누르면 [수정]과 [삭제]를 선택할 수 있습니다.

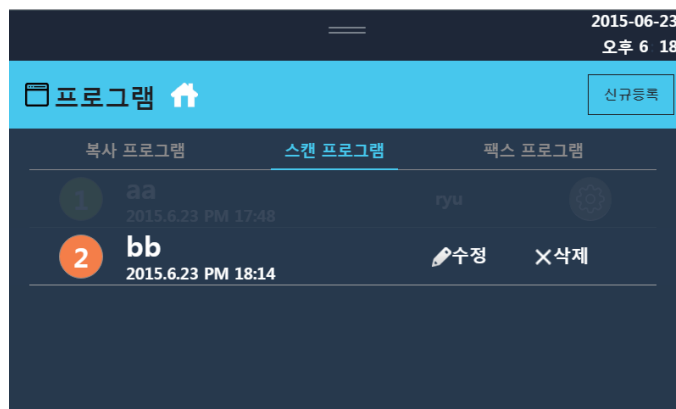

3 [수정]을 선택하면 해당 프로그램 항목의 이름, 만든이, 구분컬러를 변경할 수 있습니다.

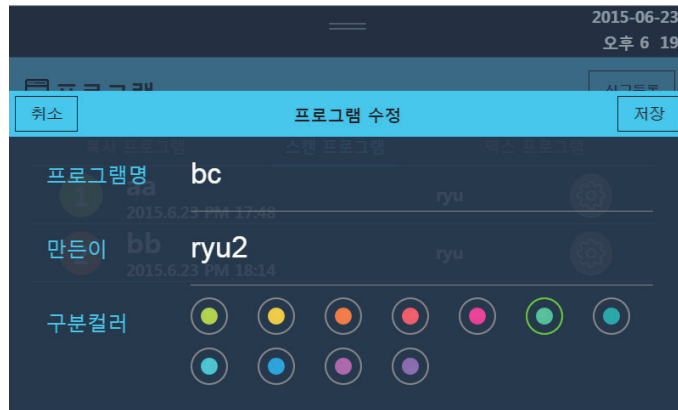

4 [저장]을 누르면 수정된 값이 적용됩니다.

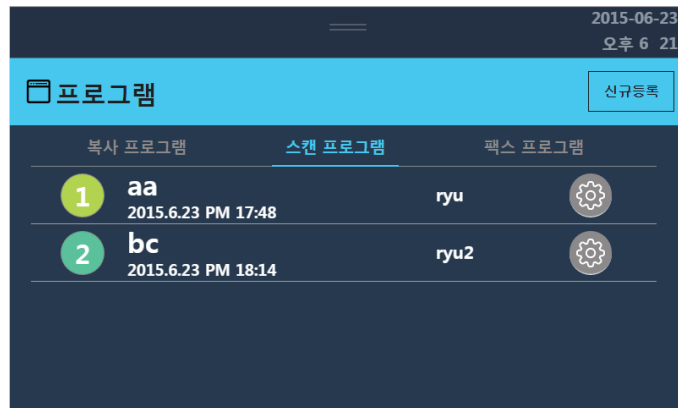

5 프로그램 삭제를 하고자 할 때에는 [수정]과 [삭제] 선택 화면에서 [삭제]를 선택합니다.

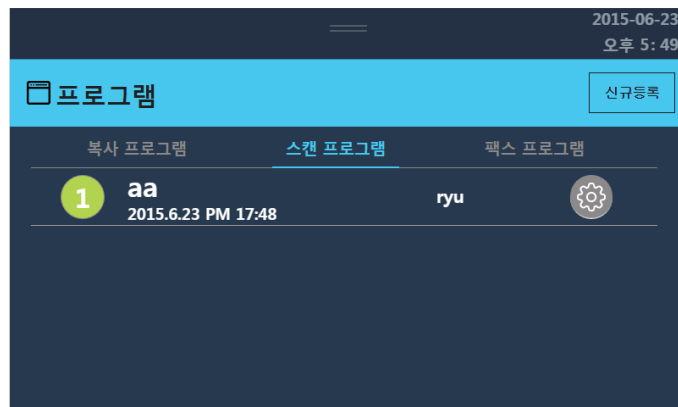

## 5. 웹브라우저

사용자는 기기에 설치된 웹 브라우저를 이용할 수 있습니다. 웹 브라우저를 이용하여 인터넷 사이트 접속, 검색 등을 할 수 있으며 북마크, 웹페이지 프린트 기능을 사용할 수 있습니다.

**노트**

- 이 기능을 활성화하려면 [설정] → [일반설정]→[기본설정]→ 13.웹 브라우저를 (함)으로 설정해야 합니다.

### 5.1 웹브라우저 실행하기

1 LCD 홈 화면에서 [웹브라우저]를 눌러 주십시오.

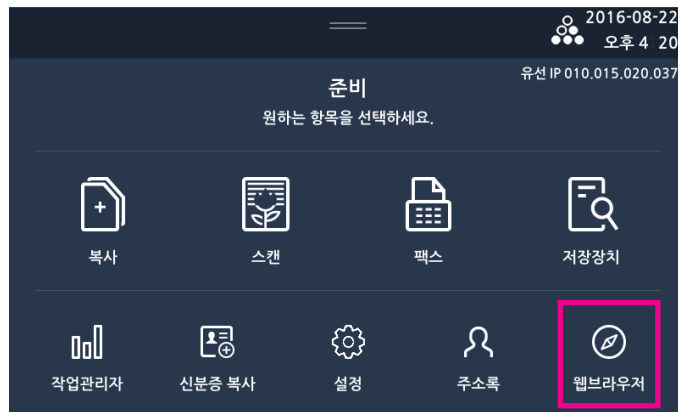

2 웹브라우저가 실행되면서 설정된 홈페이지를 보여줍니다.



3 웹브라우저는 화면 상단의 툴바를 이용해 뒤로/앞으로, URL 입력, 새로고침, 홈페이지 이동, 북마크, 웹페이지 프린트, 설정 기능을 사용할 수 있습니다.

## 5.2 홈페이지로 이동하기

상단 툴바의 설정 메뉴에서 지정한 홈페이지로 이동합니다.

- 1 저장하고자 하는 웹페이지로 이동한 후 상단 툴바의 [🏠] 키를 눌러 주십시오.



- 2 이 화면에서는 상단 툴바의 ◀, ▶ 아이콘을 이용해 이미 방문했던 웹페이지로의 이동이 가능합니다. 그리고 URL 입력, 새로고침 기능을 사용할 수 있습니다. URL 입력창을 누르고 키보드를 이용하여 원하시는 내용을 입력할 수 있습니다.

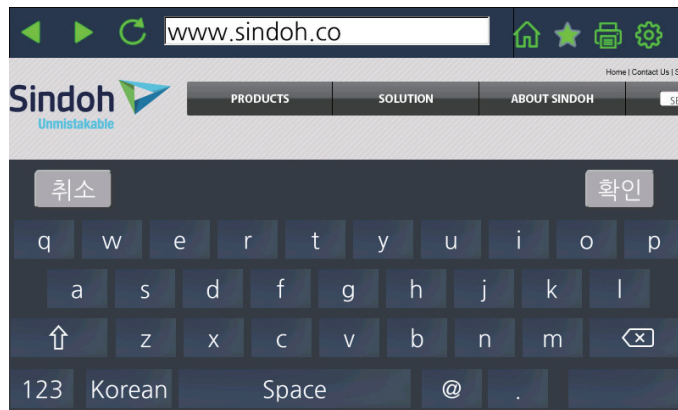

## 5.3 북마크 이용하기

자주 이용하는 웹페이지를 저장한 후 URL 입력 없이 해당 웹페이지로 이동할 수 있습니다. 북마크의 저장/편집/삭제 기능을 이용할 수 있습니다.

- 1 저장하고자 하는 웹페이지로 이동한 후 상단 툴바의 [★] 키를 눌러 주십시오.

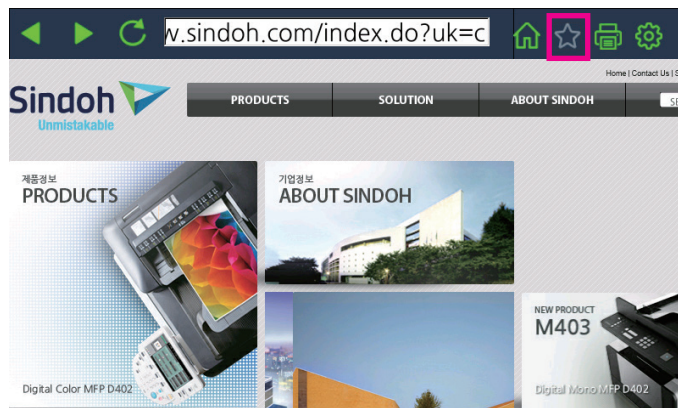

- 2 이미 저장되어 있던 북마크 리스트를 볼 수 있습니다.  
북마크 이동은 해당 리스트를 누르시면 이동합니다.

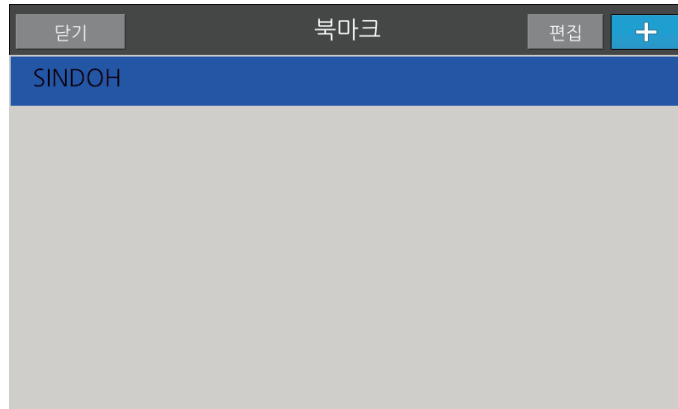

- 3 저장을 하시려면 화면 우측 상단의 [ + ] 키를 눌러 주십시오.

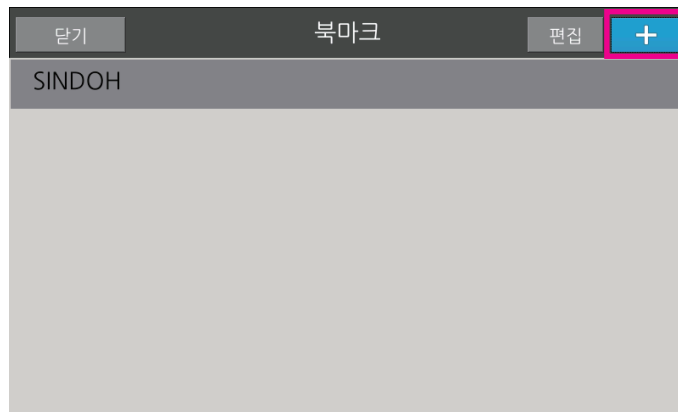

- 4 첫번째 칸은 북마크 이름, 두번째 칸은 URL 입니다. 북마크 이름은 첫번째 칸을 누르신 후 키보드를 이용하여 변경할 수 있습니다. 저장을 하시려면 [저장]을 누르시고 취소는 [닫기]를 눌러 주십시오.



- 5** 저장을 하셨으면 새롭게 추가된 항목을 볼 수 있습니다.

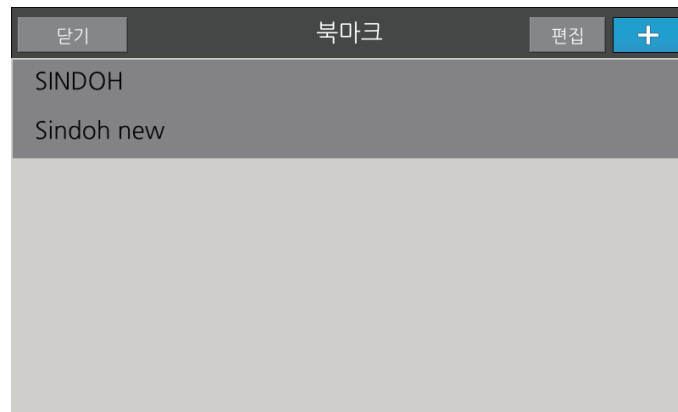

- 6** 항목 삭제는 화면 우측 상단의 **[편집]**을 눌러 주십시오.  
항목 우측의 **[X]** 키를 누르시면 삭제 할 수 있습니다.

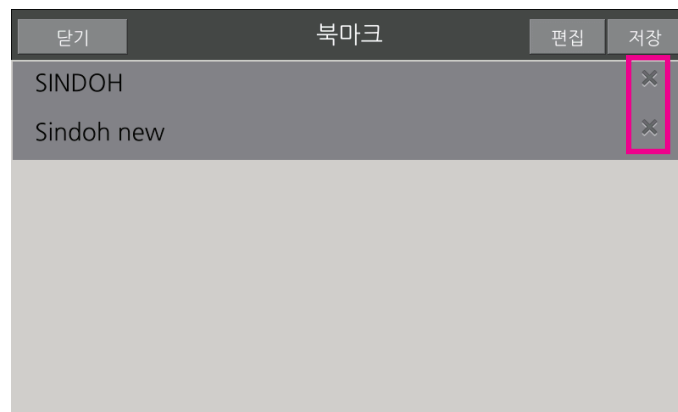

- 7** 항목 이름 변경은 화면 우측 상단의 **[편집]**을 눌러 주십시오.  
항목을 선택하면 해당하는 항목의 이름과 URL이 표시됩니다.  
이름은 첫번째 칸을 누르신 후 키보드를 이용하여 변경할 수 있습니다.  
북마크 저장과 동일한 방식입니다.
- 8** 북마크 기능을 종료하시려면 화면 좌측 상단의 **[닫기]**를 눌러 주십시오.

## 5.4 웹페이지 프린트 이용하기

현재 보여지는 웹페이지를 인쇄할 수 있습니다.

- 1 저장하고자 하는 웹페이지로 이동한 후 상단 툴바의 [🖨️] 키를 눌러 주십시오.



- 2 프린트 설정 메뉴에서 설정을 선택을 한 뒤 [프린트]를 누르시면 인쇄가 시작됩니다. 만약 원치 않으시면 [취소]를 눌러 주십시오.

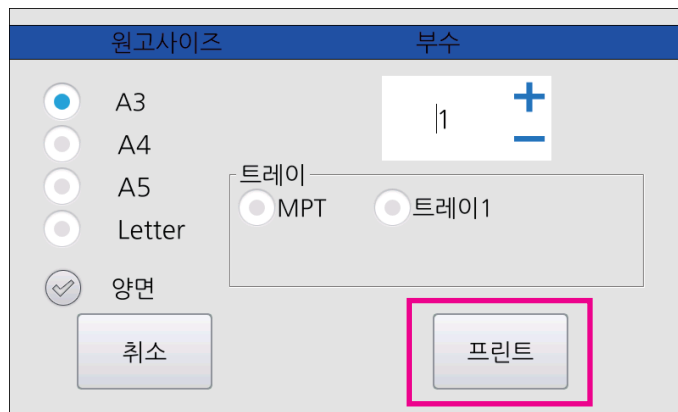

- 3 구글과 같이 지도 서비스 웹사이트 이용 중에 웹페이지 내에서 [프린트]를 누르시면 동일한 프린트 설정 화면을 이용해 지도를 인쇄하실 수 있습니다.



## 5.5 웹브라우저 설정하기

웹브라우저 이용을 위한 설정을 할 수 있습니다.

홈페이지 설정, 기록 삭제, 캐시 삭제, 텍스트 인코딩, 설정 초기화의 5가지 기능이 있습니다.

- 1 저장하고자 하는 웹페이지로 이동한 후 상단 툴바의 [  ] 키를 눌러 주십시오.

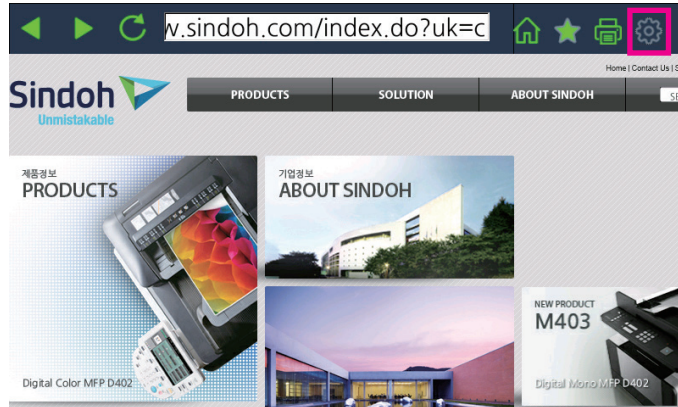

- 2 홈페이지 설정 메뉴를 이용해 웹페이지를 설정할 수 있습니다.

기기 부팅 후 웹브라우저를 처음 사용할 때와 상단 툴바의 [  ] 키를 눌러 홈페이지로 이동할 웹페이지입니다.

기록 삭제 메뉴를 이용해 기기 부팅 후 접속한 웹페이지를 삭제합니다.

이 동작 이후로는 뒤로/앞으로 메뉴를 곧바로 사용할 수 없습니다.

캐시 삭제 메뉴를 이용해 기기에 저장된 접속되었던 페이지의 이미지를 삭제할 수 있습니다.

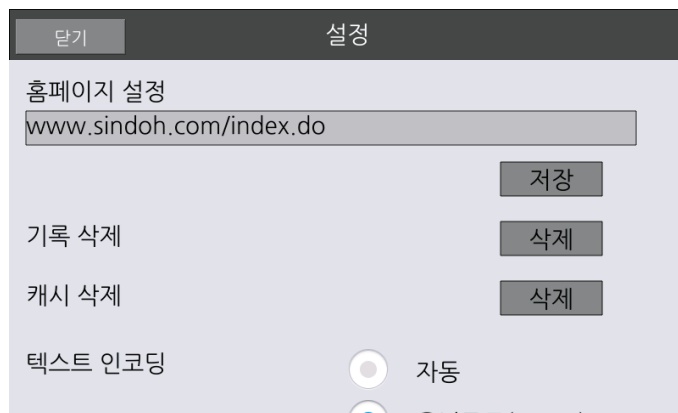

텍스트 인코딩 메뉴를 이용해 인코딩 방식을 변경할 수 있습니다.

- 3 설정 초기화 메뉴를 이용해 변경되었던 설정을 초기화 합니다.

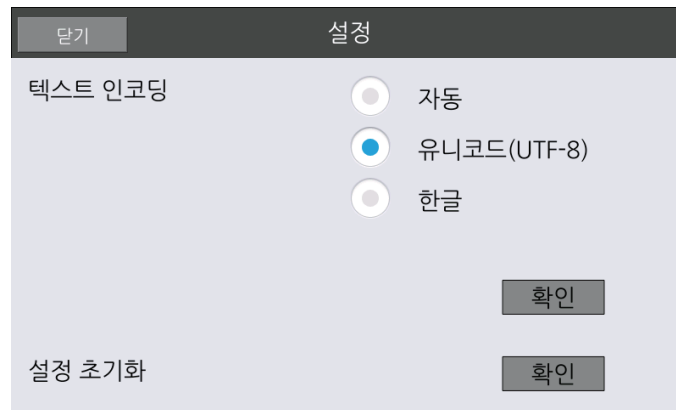

### 5.6 웹브라우저 닫기

- 1 웹브라우저 사용 후 종료하려면 **【홈】** 버튼을 눌러 주십시오.

## 6. 인터넷 팩스

### 6.1 인터넷 팩스

인터넷 팩스는 인터넷을 통하여 팩스를 송신하고 수신하기 위하여 사용하는 기능입니다.

인터넷 팩스는 인터넷의 메일 기능을 이용하여 팩스 문서를 송수신합니다. 그러므로 원거리 송신과 다량의 문서를 송신하는 경우에도 일반 팩스에 비하여 통신비용의 걱정 없이 팩스를 보내거나 수신할 수 있습니다.

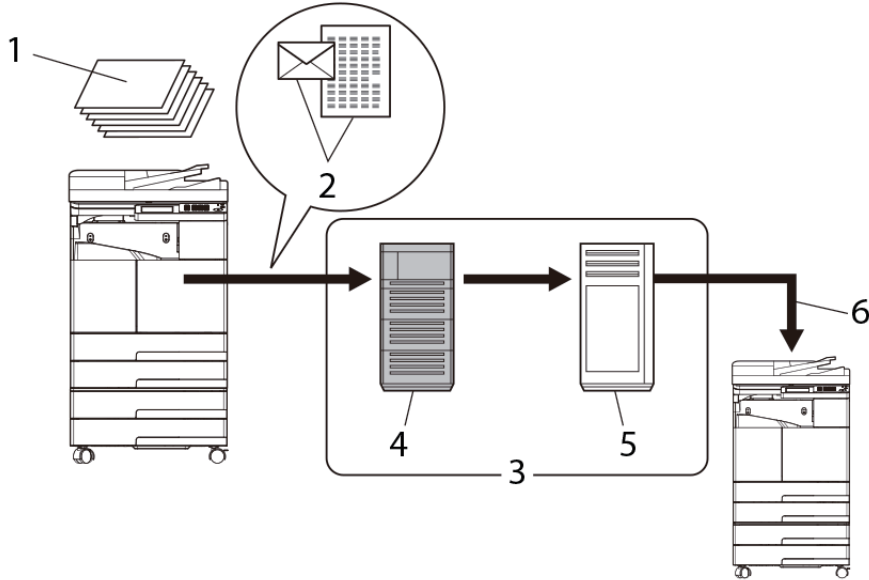

1. 원고
2. 메일 + 첨부파일(TIFF 형식)
3. 인터넷
4. SMTP 서버
5. POP3 또는 IMAP 서버
6. 인터넷 팩스 수신

**인터넷 팩스를 사용하기 전에 다음의 사항을 확인하여 주십시오.**

- 인터넷 팩스는 메일을 통하여 문서를 송신하거나 수신합니다.
- 인터넷 팩스는 메일 메시지의 첨부 파일 형태로 (TIFF 형식) 인터넷을 통해 팩스 문서를 송신합니다. 인터넷 팩스를 지원하는 수신 기기는 메일을 수신한 후 첨부 파일을 출력합니다.
- 기기에 설정할 인터넷 팩스 전용 메일 주소를 준비하십시오.
- 인터넷 팩스 메일 메시지를 송신하고 수신 가능한 TCP/IP 네트워크에 기기를 연결하십시오.
- 인터넷 팩스를 메일 메시지로 송신하거나 수신할 때 네트워크 상태에 따라 첨부 파일이 깨지거나 송수신이 실패할 수 있습니다
- 본 기기는 흑백 문서의 인터넷 팩스 송신 및 수신 기능을 제공합니다.

## 6.2 인터넷 팩스 설정



- 이 기능을 활성화하려면 [설정] → [일반설정]→[기본설정]→ 12.인터넷팩스를 (함)으로 설정해야 합니다.

### 인터넷 팩스 설정 하기

- 1 인터넷 팩스 기능을 사용하기 이전에 인터넷 팩스 설정을 적합하게 구성하여야 합니다.  
[설정] → [팩스 설정]에서 [인터넷 팩스]를 선택하여 인터넷 팩스 관련 설정을 구성하고 확인해 주십시오.



- 2 인터넷 팩스 설정을 선택하면 다음과 같은 화면이 나타납니다.

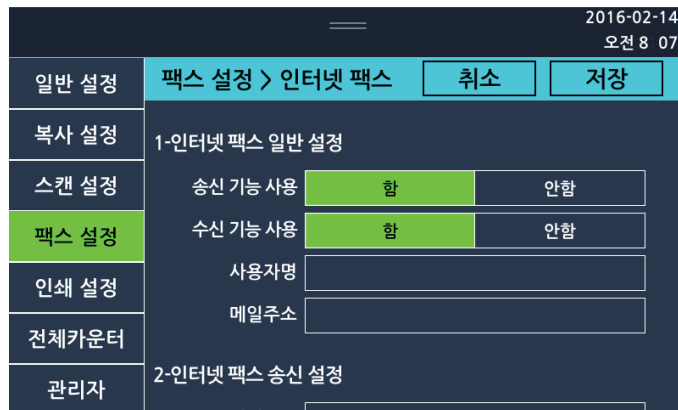

다음은 인터넷 팩스 설정의 전체 구성을 보여줍니다.

인터넷 팩스 일반 설정	송신 기능 사용
	수신기능 사용
	사용자명
	메일 주소

인터넷 팩스 송신 설정	SMTP 서버 주소
	수신 서버 로그인 정보 사용
	SMTP 아이디
	SMTP 암호
	SMTP 보안

SMTP 포트
송신 재시도

인터넷 팩스 수신 설정	서버 종류
	서버 주소
	아이디
	암호
	보안
	서버 포트
	수신 확인 간격
	메일 본문 출력

인터넷 팩스 고급 설정	MDN 요청
	MDN 응답
	DSN 요청
	MDN/DSN 응답 확인
	MDN/DSN 응답 확인 시간
	MDN 응답 인쇄
	DSN 응답 인쇄
	송신 결과 보고서 인쇄
	수신 결과 보고서 인쇄

### 인터넷 팩스 일반 설정

항목	설명
송신 기능 사용	인터넷 팩스의 송신 기능을 사용할지 여부를 <b>[함]</b> 또는 <b>[안함]</b> 중에서 선택해 주십시오. * 기본값 : 함
수신 기능 사용	인터넷 팩스의 수신 기능을 사용할지 여부를 <b>[함]</b> 또는 <b>[안함]</b> 중에서 선택해 주십시오. * 기본값 : 함
사용자 이름	인터넷 팩스에서 사용할 사용자 이름을 입력해 주십시오. 예> User Name
메일 주소	인터넷 팩스에 사용할 메일 주소를 입력해 주십시오. 예> email@domain.com

### 인터넷 팩스 송신 설정

항목	설명
SMTP 서버 주소	인터넷 팩스 메일 송신에 사용할 SMTP 서버 주소를 입력해 주십시오. 예) smtp.domain.com
수신 서버 로그인 정보 사용	인터넷 팩스 수신에 사용할 서버 로그인 정보를 SMTP 로그인 정보로 사용할지의 여부를 [함] 또는 [안함] 중에서 선택하여 주십시오. 이 설정이 [함]으로 되어 있는 경우 수신 설정에서 입력한 아이디와 암호를 SMTP 서버 로그인에 사용합니다. * 기본값 : 안함
SMTP 아이디	인터넷 팩스 메일 송신에 사용할 SMTP 서버의 로그인 아이디를 입력해 주십시오. SMTP 서버의 설정에 따라 아이디만을 요구하거나 메일 주소를 요구하기도 합니다. 이와 관련한 자세한 사항은 메일 관리자에게 문의하십시오.
SMTP 암호	인터넷 팩스 메일 송신에 사용할 SMTP 서버의 로그인 암호를 입력해 주십시오.
SMTP 보안	인터넷 팩스 메일 송신에 사용할 SMTP 서버의 보안 설정에 따라 [안함], [SSL], [TLS], [STARTTLS] 중에서 선택해 주십시오. 보안 옵션과 관련한 자세한 사항은 메일 관리자에게 문의해 주십시오. * 기본값 : 안함
SMTP 포트	인터넷 팩스 메일 송신에 사용할 SMTP 서버의 포트를 입력하여 주십시오. 보안이 적용되지 않은 SMTP 서버의 경우 일반적으로 25번 포트를 사용하고 있습니다. 보안이 적용된 SMTP 서버의 포트 번호는 메일 관리자에게 문의해 주십시오. * 기본값 : 25
송신 재 시도	인터넷 팩스 메일을 송신하는 중 네트워크 문제 등으로 인하여 송신에 실패할 경우 송신을 다시 시도할 횟수를 0회~10회 사이에서 입력하여 주십시오. 네트워크 오류가 잦은 환경에서는 송신 재 시도 횟수를 높게 설정하여 주는 것을 권장합니다. * 기본값 : 3 회

### 인터넷 팩스 수신 설정

항목	설명
서버 종류	인터넷 팩스 메일 수신에 사용할 서버의 종류를 [POP3] 또는 [IMAP] 중에서 선택해 주십시오. 서버 종류에 관한 자세한 사항은 메일 관리자에게 문의해 주십시오. * 기본값 : POP3
서버 주소	인터넷 팩스 메일 수신에 사용할 서버의 주소를 입력해 주십시오. 예) pop3.domain.com
아이디	인터넷 팩스 메일 수신에 사용할 서버의 로그인 아이디를 입력하여 주십시오. 서버의 설정에 따라 아이디만을 요구하거나 메일 주소를 요구하기도 합니다. 이와 관련한 자세한 사항은 메일 관리자에게 문의해 주십시오.
암호	인터넷 팩스 메일 수신에 사용할 서버의 로그인 암호를 입력해 주십시오.
보안	인터넷 팩스 메일 수신에 사용할 서버의 보안 설정에 따라 [안함], [SSL], [TLS], [STARTTLS] 중에서 선택해 주십시오. 보안 옵션과 관련한 자세한 사항은 메일 관리자에게 문의해 주십시오. * 기본값 : 안함

항목	설명
서버 포트	인터넷 팩스 메일 수신에 사용할 서버의 포트를 입력해 주십시오. 보안이 적용되지 않은 POP3 서버의 경우 일반적으로 110번 포트를 사용하고 있으며 보안이 적용되지 않은 IMAP 서버의 경우 일반적으로 143번 포트를 사용하고 있습니다. 보안이 적용된 POP3 또는 IMAP 서버의 포트 번호는 메일 관리자에게 문의해 주십시오.
수신 확인 간격	새로운 인터넷 팩스 메일이 있는지 여부를 자동적으로 확인하는 시간 간격을 1분~120분 사이에서 분단위로 설정해 주십시오. * 기본값 : 10분
메일 본문 출력	인터넷 팩스 메일 수신시 메일 본문을 출력할지 여부를 [함] 또는 [안함] 중에서 선택해 주십시오. * 기본값 : 함

### 인터넷 팩스 고급 설정

항목	설명
MDN 요청	인터넷 팩스 메일 송신시 MDN 요청을 송신할 것인지 여부를 [함] 또는 [안함] 중에서 선택해 주십시오. MDN 요청은 인터넷 팩스 수신자가 한명일 경우에만 동작 합니다. * 기본값 : 안함
MDN 응답	인터넷 팩스 메일 수신시 MDN 요청이 있을 경우 MDN 응답 메시지를 송신할 것인지 여부를 [함] 또는 [안함] 중에서 선택해 주십시오. * 기본값 : 안함
DSN 요청	인터넷 팩스 메일 송신시 DSN 요청을 송신할 것인지 여부를 [함] 또는 [안함] 중에서 선택해 주십시오. DSN 요청은 인터넷 팩스 수신자가 한명일 경우에만 동작 합니다. * 기본값 : 안함
MDN/DSN 응답 확인	인터넷 팩스 메일 송신시 MDN 또는 DSN 요청 중 하나 이상을 선택한 경우 이에 대한 응답 메시지를 확인할 것인지를 여부를 [함] 또는 [안함] 중에서 선택해 주십시오. * 기본값 : 안함
MDN/DSN 응답 확인 시간	MDN/DSN 응답 확인이 [함]으로 선택된 경우 응답 메시지를 기다릴 시간을 1시간~99시간 중에서 선택해 주십시오. 설정한 응답 확인 시간이 지난 인터넷 팩스 메시지는 MDN/DSN 응답을 더이상 확인하지 않습니다. * 기본값 : 24시간
MDN 응답 인쇄	MDN 응답 메시지를 수신한 경우 이를 인쇄할지의 여부를 [함] 또는 [안함] 중에서 선택해 주십시오. 이 설정은 MDN 요청이 [함]으로 설정되어 있는 경우에만 동작합니다. * 기본값 : 안함
DSN 응답 인쇄	DSN 응답 메시지를 수신한 경우 이를 인쇄할지의 여부를 [함] 또는 [안함] 중에서 선택해 주십시오. 이 설정은 DSN 요청이 [함]으로 설정되어 있는 경우에만 동작합니다. * 기본값 : 안함
송신 결과 보고서 인쇄	인터넷 팩스 메일 송신이 실패한 경우 관련 보고서를 인쇄할지의 여부를 [안함] 또는 [성공], [실패] 중에서 선택해 주십시오. [성공]과 [실패]는 중복 선택이 가능합니다. * 기본값 : 실패
수신 결과 보고서 인쇄	인터넷 팩스 메일 수신시 실패한 경우 관련 보고서를 인쇄할지의 여부를 [안함] 또는 [성공], [실패] 중에서 선택해 주십시오. [성공]과 [실패]는 중복 선택이 가능합니다. * 기본값 : 실패

참고

- SMTP: Simple Mail Transfer Protocol의 약자입니다. 메일을 송신하고 수신할 때 사용하는 표준 프로토콜입니다.
- POP3: Post Office Protocol Version3의 약자입니다. 메일 클라이언트가 메일 서버에서 메일을 수신할 때 사용하는 표준 프로토콜입니다.
- IMAP: Internet Message Access Protocol의 약자입니다. 메일 클라이언트가 메일 서버에서 메일을 수신할 때 사용하는 표준 프로토콜입니다.
- MDN: Message Disposition Notifications의 약자입니다. 인터넷 팩스 메일의 수신 기기가 송신 기기에게 수신 확인 응답을 보내고자 할때 사용하는 메시지입니다.
- DSN: Delivery Status Notifications의 약자입니다. 인터넷 팩스 메일 송신과 수신에 사용되는 메일 서버가 메일 전송 상태를 알려주기 위하여 사용하는 메시지입니다.
- MDN 메시지와 DSN 메시지 관련 기능은 인터넷 팩스 송신시 수신자가 한명일 경우에만 동작합니다. 또한, 수신측 기기 설정과 메일 서버의 설정에 따라 MDN 메시지 또는 DSN 메시지가 송신되지 않고 무시되거나 삭제될 수 있습니다.

### 6.3 인터넷 팩스 송신

#### 인터넷 팩스 송신 하기

노트

- 인터넷 팩스 송신 기능을 사용하기 위해서는 인터넷 팩스 설정 메뉴에서 [송신 기능 사용]이 [함]으로 설정되어 있어야 합니다.

1 홈 화면에서 [인터넷 팩스]를 선택해 주십시오.

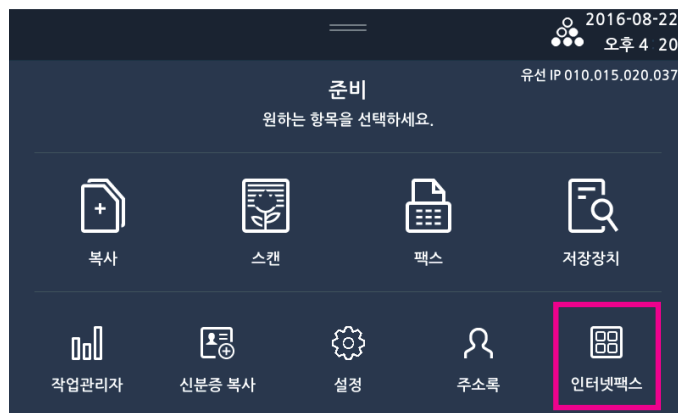

2 인터넷 팩스를 수신할 수신자를 입력하여 주십시오. 수신자는 직접 입력 하거나 주소록을 이용하여 입력하실 수 있습니다. 수신자를 집적 입력하고자 하는 경우 [수신자추가]를 선택하여 주십시오.





- 3 받는이에 인터넷 팩스 수신자의 메일 주소를 입력한 후 인터넷 팩스 메일 메시지의 제목과 본문 내용을 입력하여 주십시오.

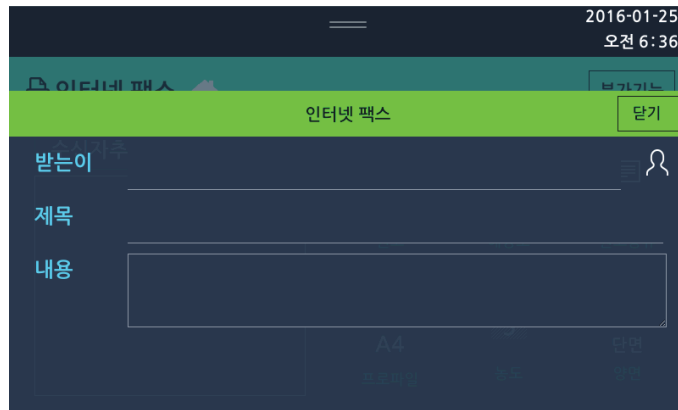

- 4 주소록에 있는 사용자를 수신자에 추가하고자 하는 경우 [주소록]을 선택해 주십시오. 주소록과 관련된 자세한 사항은 P. 7-6 「3. 주소록」을 참고해 주십시오.
- 5 원고 크기, 해상도, 원고 종류, 농도 및 양면 설정을 목적에 맞게 선택해 주십시오. 원고의 크기 등 자세한 설정에 관련한 사항은 P. 5-5 「2. 팩스 설정하기」를 참고해 주십시오.
- 6 인터넷 팩스를 수신하는 수신 기기의 기능에 적합한 첨부 파일의 옵션을 설정하기 위하여 인터넷 팩스 화면에서 [수신축모드]를 선택해 주십시오. 첨부 파일 생성에 사용할 MH, MR, MMR 방식의 압축 형식과 A4, B4, A3의 용지 크기를 선택할 수 있습니다.

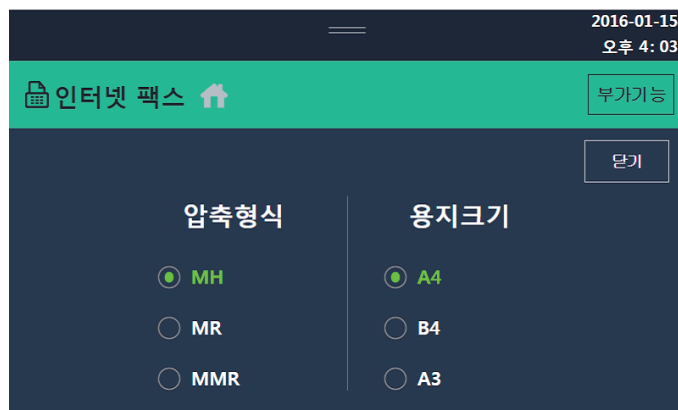

- 7 원고 설정 및 수신자 설정 등을 확인하고 원고 용지를 넣은 후 [▶] 버튼을 누릅니다.

## 6.4 인터넷 팩스 수신

### 인터넷 팩스 수신 하기

#### 노트

- 인터넷 팩스 수신 기능을 사용하기 위해서는 인터넷 팩스 설정 메뉴에서 [수신 기능 사용]이 [함]으로 설정되어 있어야 합니다.

본 기기는 인터넷 팩스 메일 메시지를 자동 또는 수동으로 수신할 수 있습니다. 인터넷 팩스를 수신한 경우 첨부 파일이 자동으로 인쇄되며 설정에 따라 메일 메시지의 본문을 인쇄합니다.

참고

- 본 기기는 TIFF Profile-S, TIFF Profile-F 형식의 문서만 출력할 수 있습니다.
- 본 기기는 ASCII 문자로 입력된 메일 메시지 본문만 출력할 수 있습니다.

❖ 메일 자동으로 수신하기

인터넷 팩스 수신 설정에서 미리 설정한 시간 간격마다 POP3 서버 또는 IMAP 서버에서 새로운 인터넷 팩스 메시지를 자동으로 확인하고 인쇄할 수 있습니다.

참고

- 메일 수신 확인 간격은 1분~120분 사이에서 설정할 수 있습니다.
- 초기 기본값은 10분으로 설정되어 있습니다.

❖ 메일 수동으로 수신하기

사용자가 원하는 경우 자동 수신 간격과는 별개로 사용자의 선택에 따라 POP3 서버 또는 IMAP 서버에서 인터넷 팩스 메일 메시지를 즉시 확인할 수 있습니다. 인터넷 팩스 화면에서 [부가기능]을 선택한 후 [수동수신]을 선택해 주십시오.

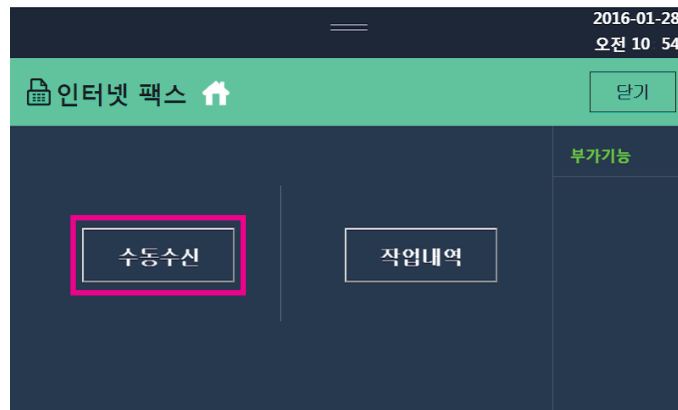

## 6.5 부가 기능

### 작업 내역 확인 하기

- 1 인터넷 팩스의 송신 및 수신 내역을 확인 할 수 있습니다. 작업 내역을 확인하기 위하여서는 인터넷 팩스 화면에서 [부가기능]을 선택한 후 [작업내역]을 선택해 주십시오.

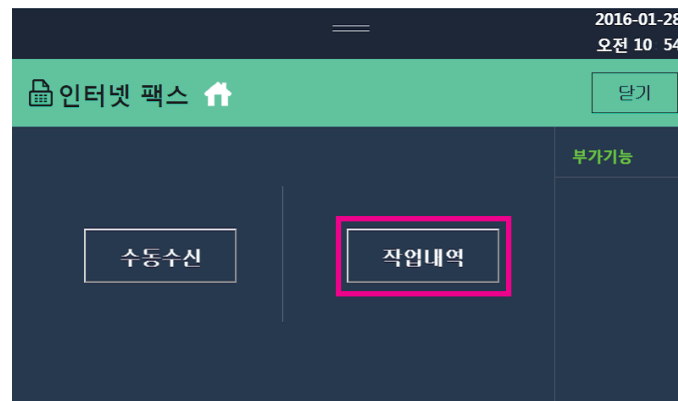

2 작업 내역 목록에서 특정 작업을 선택하면 상세 정보를 확인 할 수 있습니다.

번호	방향	수신처	시간	상태
1	송신	hong_gil@sindoh.com	01-26 AM 11:12	성공
2	수신	young2@hanmail.net	01-27 AM 10:23	성공
3	송신	chulsoo@naver.com	01-27 PM 05:44	실패
4	송신	sook2@gmail.com	01-27 PM 06:52	성공
5	수신	hong_gildong@sindo...	01-27 PM 08:25	실패

## 7. 로그인/로그아웃

### 7.1 로그인

사용자 및 관리자 인증 이후에 GUI상의 메뉴를 사용할 수 있습니다.

사용자가 로그인을 할 수 있도록 로그인 팝업이 표시되어 있습니다. 아이디와 비밀번호 칸을 눌러 값을 입력 후, 확인 버튼을 누르면 인증 절차를 거쳐 로그인 성공, 또는 로그인 실패가 발생하게 됩니다.

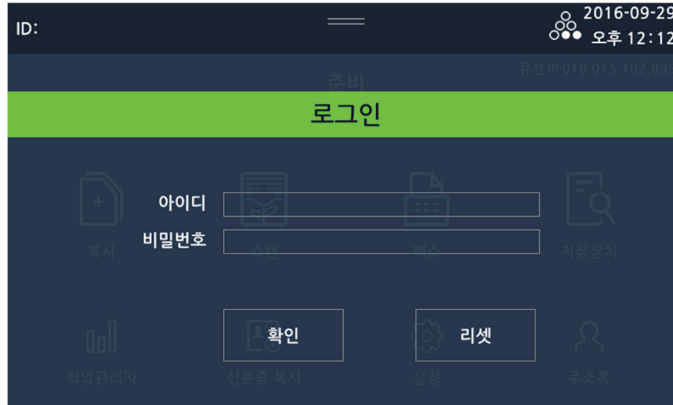

기내 인증 기능 사용중에는 관리자 설정 메뉴 중 인증시도횟수제한 (기본값:5회) 값에 의해 로그인이 해당 횟수 만큼 실패하게 되면 해당 아이디는 잠금 처리가 됩니다. 이후 관리자에 의해 해제가 되어야 다시 해당 아이디를 이용해 로그인 시도를 할 수 있습니다.

관리자는 admin 아이디와 sindoh#123 비밀번호를 이용해 로그인할 수 있습니다. 이 비밀번호는 초기 비밀번호로 최초 로그인 후 반드시 변경하여 사용하여야 합니다. 비밀번호는 관리자 설정의 비밀번호변경 메뉴를 이용해 변경할 수 있습니다. 관리자도 인증시도 횟수제한 값만큼 로그인을 실패하면 잠금처리가 됩니다. 관리자 설정 메뉴 중 관리자로그인 제한시간(기본값:10분) 값만큼 로그인이 제한됩니다. 해당 시간이 흐른 뒤 다시 로그인을 시도할 수 있습니다.

인증 기능 사용을 원하지 않는 경우 관리자 설정의 기본설정 메뉴에서 인증 항목을 '안함'을 선택하면 로그인 기능 없이 기기를 사용할 수 있습니다.

### 7.2 로그아웃

로그인하여 기기 사용 중, 다른 사용자의 사용 또는 사용 완료 시 로그아웃을 할 수 있습니다. 로그아웃 버튼을 누르면 로그인 되어 있던 사용자가 로그아웃되고 로그인 팝업이 표시됩니다.

만약 사용자가 로그아웃 동작 없이 일정 시간을 사용하지 않으면 관리자 설정의 자동로그아웃시간 (기본값 : 60초) 값에 의해 자동 로그아웃 됩니다.

N410/MF Series  
사용설명서

Web Monitor 사용하기

8

# 1. Web Monitor 사용하기

이 단락에서는 Web Monitor를 실행하는 방법과 웹 브라우저에 표시된 영역에 대해서 설명합니다.

## 1.1 기기 구성하기

Web Monitor에서 기능을 수행하려면 TCP/IP가 필요합니다.  
TCP/IP를 사용하도록 기기를 설정하고 난 후 Web Monitor 상에서 작업이 가능합니다.

## 1.2 사용가능 기능

다음 기능은 Web Monitor를 통해 사용자 컴퓨터에서 원격 작동이 가능한 기능들 입니다.

- 기기의 상태 및 설정 표시하기
- 주소록 관리하기
- 기기 설정하기

- 1 웹 브라우저를 시작해 주십시오.
- 2 웹 브라우저 주소창에 “http: //(기기의 IP 주소나 호스트명)” 을 입력해 주십시오.  
Web Monitor의 시작 페이지가 나타납니다.



1. 메뉴 영역  
메뉴를 선택하면 이 내용이 작업 영역이나 좌측바 영역에 보여집니다.
2. 좌측메뉴바 영역  
각 탭에 대한 상세 내용이 나타납니다.
3. 표시 영역  
메뉴 표시 영역에서 선택한 항목의 내용을 화면에 표시합니다.  
표시 영역의 기기 정보는 10초마다 자동으로 업데이트 합니다.



- 이 웹페이지는 익스플로러 11 이상에서 최적화 되어 있습니다.

## 2. 메뉴에 대하여

### 2.1 메뉴

기기 상태, 문서관리자, 작업이력, 그리고 환경설정을 조회 및 설정을 변경할 수 있습니다. 그러나 일부 기기 설정은 변경할 수 없습니다.

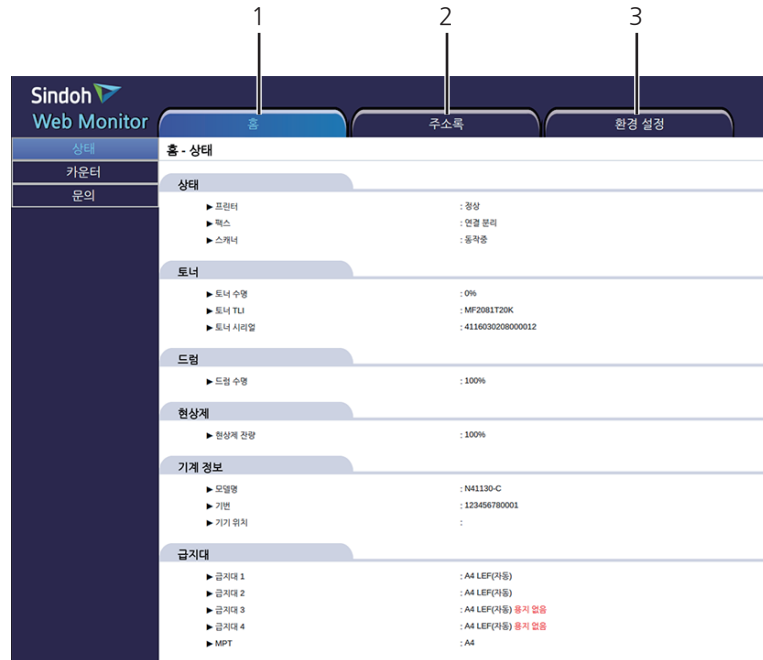

#### 1. 홈

좌측 메뉴바에 [상태], [카운터] 및 [문의 정보] 탭이 표시됩니다. 작업영역에서 탭 메뉴에 대한 상세 내용이 표시됩니다.

#### 2. 주소록

인증 정보 없는 사용자를 추가, 변경 그리고 삭제 할 수 있습니다. 인증 정보 있는 사용자는 정보 확인만 가능합니다.

#### 3. 환경설정

기기에 대한 설정을 변경할 수 있습니다. 관리자 연락처 설정에서는 서비스센터 전화번호, 웹 페이지 URL, 판매처/전화 번호를 입력할 수 있습니다.

오류메시지는 다음과 같습니다.

- 관리자가 아닌 ID로 로그인 시도시 “웹모니터는 관리자만 로그인이 가능합니다.” 메시지가 발생합니다.
- 입력된 ID/PW가 일치 하지 않을 때 “인증이 실패하였습니다.” 메시지가 발생합니다.
- 인증 시도 횟수 제한 설정값 이상 실패시, “연속으로 로그인이 실패하여 지연처리 되었습니다.” 메시지가 발생합니다. 로그인제한시간 설정값 경과 후 로그인이 가능합니다.
- LCD에 이미 관리자로 로그인 상태인 경우, “이미 로그인 상태입니다.” 메시지가 발생합니다. LCD에서 로그아웃을 한 후, 로그인을 진행해 주십시오.

### 3. 설정 항목 리스트

아래 표에는 웹 브라우저에서 확인할 수 있는 Web Monitor의 항목들이 나와 있습니다.

#### 3.1 홈

메뉴 (1단계)	메뉴 (2단계)	메뉴 (3단계)
홈	상태	상태
		토너
		드럼
		기기 정보
		금지대
	카운터	전체 페이지 카운터 및 각 항목 페이지별 카운트 수
	문의	서비스 센터
		판매처

#### 3.2 주소록

메뉴 (1단계)	메뉴 (2단계)	메뉴 (3단계)	메뉴 (4단계)
주소록	주소록	사용자 추가	기본정보
			그룹
			이메일
			공유 폴더
			FTP
			WebDAV
			팩스
		사용자 상세정보	(사용자 추가)와 상동
		사용자 수정	(사용자 추가)와 상동
		사용자 삭제	
	그룹	그룹	그룹정보
			페이지
			전체그룹수
			표시개수
			정렬
			그룹목록검색
		그룹생성	그룹명
		사용자 그룹리스트	(그룹과 상동)
		그룹수정	그룹명
		그룹삭제	

상세설정은 7장 주소록을 참고 하십시오.



오류메시지는 다음과 같습니다.

- 동일한 단축 번호가 있는 경우, “단축 번호: 사용할 수 없습니다.” 메시지가 발생합니다.
  - 최대 사용자 수보다 많은 사용자를 추가한 경우 “사용자 개수(2000)가 초과되었습니다.” 메시지가 발생합니다.
  - 기존에 있는 ID와 중복된 경우에 “ID가 중복되었습니다.” 메시지가 발생합니다.
  - ‘admin’을 ID로 입력한 경우에 “이 ID는 사용할 수 없습니다.” 메시지가 발생합니다.
  - 비밀번호 조합규칙 조건 미충족시 “비밀번호는 규칙에 따라 입력하세요. (A-Z, a-z, 0-9, !#\$%&\*+/?@^\_~)” 메시지가 발생합니다. 비밀번호 입력규칙(최소입력 5~15자, 최대 30자)에 맞게 입력해주시기 바랍니다.
  - 그룹추가시 동일한 그룹 이름이 있는 경우에 “사용할 수 없습니다.” 메시지가 발생합니다.
  - 최대 그룹 수보다 많은 그룹을 추가한 경우에 “그룹 개수(500)가 초과되었습니다.” 메시지가 발생합니다.
  - 기기 내의 설정을 변경하고 있는 경우, “사용자 추가 실패” 메시지가 발생합니다.
- 잠시후 다시 시도해주시요.

### 3.3 환경 설정

메뉴 (1단계)	메뉴 (2단계)	메뉴 (3단계)	메뉴 (4단계)
환경설정	일반	기본설정	알림음
			전원절약
			자동전원OFF
			자동 초기화시간
			시간설정/시간대설정
			대기설정 (Busy)
			대기설정 (Idle)
			슬라이드효과
			먼지제거
			단위설정
언어설정			

상세내용은 6장의 1. 일반설정을 참고 하십시오.

### 3.4 복사 설정

메뉴 (1단계)	메뉴 (2단계)	메뉴 (3단계)
환경설정	복사	복사매수
		원고크기
		금지대
		원고종류
		인쇄농도
		복사농도
		자동농도
		자동 농도 세기
		복사배율
		양면설정
		한부씩 인쇄
		복사품질
		일반스캔대기시간

상세내용은 2장의 2. 복사설정을 참고 하십시오.

### 3.5 스캔 설정

메뉴 (1단계)	메뉴 (2단계)	메뉴 (3단계)
환경설정	스캔	저장장소
		원고 크기
		컬러/흑백
		해상도
		파일 형식
		JPEG 품질
		스캔 농도
		양면설정
		일반 스캔 대기시간

상세내용은 6장의 3. 스캔설정을 참고 하십시오.

### 3.6 팩스 설정

메뉴 (1단계)	메뉴 (2단계)	메뉴 (3단계)
환경설정	팩스	일반설정
		팩스 송신 설정
		팩스 수신 설정
		리포트 출력 설정
		팩스보안설정
		인터넷팩스

상세내용은 6장의 4. 팩스설정을 참고 하십시오.

### 3.7 인쇄 설정

메뉴 (1단계)	메뉴 (2단계)	메뉴 (3단계)
환경설정	인쇄	인쇄농도
		설정우선순위

상세내용은 6장의 5. 인쇄설정을 참고 하십시오.

### 3.8 네트워크 설정

메뉴 (1단계)	메뉴 (2단계)	메뉴 (3단계)	메뉴 (4단계)
환경설정	네트워크설정	유선 네트워크	자동설정
			수동설정
			Mac Address
		E-mail전송설정	SMTP
		상태 이메일 통보	메일 통보여부, 관리자 메일주소 설정

상세내용은 6장의 네트워크 설정을 참고 하십시오.

### 3.9 용지 설정

메뉴 (1단계)	메뉴 (2단계)	메뉴 (3단계)
환경설정	용지설정	기본 급지대지정
		A4/LT 대체
		리미트리스 MPT
		사용
		급지대1
		급지대2
		급지대3
		급지대4
		급지대MPT

상세내용은 6장 일반설정의 용지설정을 참고 하십시오.



- 보안 설정에 따라 일부 항목들이 표시되지 않을 수 있습니다.

### 3.10 관리자 설정

메뉴 (1단계)	메뉴 (2단계)	메뉴 (3단계)
환경설정	관리자 설정	관리자 연락처 설정
		시간설정
		이미지 로그설정
		NTP설정
		자동재부팅 설정
		네트워크 포트 활성화
		IP필터링
		관리자 로그인 허용 IP설정
		관리자 비밀번호 변경
		비밀번호 조합규칙 변경
		SNMP설정
		IPSec 설정
		IPSec 대상 IP 및 Key설정



- 보안 설정에 따라 일부 항목들이 표시되지 않을 수 있습니다.

## IP필터링

White list로 관리하고자 하는 IP주소를 기입 할 수 있습니다.

항목	설명
IP필터 함/안함	IP필터 기능을 사용할지 여부를 [함] 또는 [안함] 중에서 선택해 주십시오. * 기본값 : 안함
IP필터 주소 1~60	IP필터 주소 리스트 1.0.0.1~254.255.255.254.형식으로 입력가능

오류메시지는 다음과 같습니다.

- 유효하지 않은 IP주소 일 때, 같은 IP입력시에는 “IP주소를 입력해주세요.”란 메시지가 발생합니다.
- 기기 내의 설정을 변경하고 있는 경우, “설정 실패” 메시지가 발생합니다. 잠시후 다시 시도해주시오.

## 관리자 로그인 허용 IP설정

특정 IP주소에서만 웹모니터 관리자 로그인이 허용됩니다. (초기상태는 접속가능 IP목록이 공란입니다. 관리자로 로그인 하실 PC의 IP를 입력해주시오.)

관리자로그인 허용IP 리스트에 IP를 입력하시기전에 IP필터링 리스트에도 해당IP를 추가하셔야합니다.

항목	설명
관리자 로그인허용IP 설정	*함/안함
IP필터 주소 1~10	관리자 로그인으로 허가가능한 IP 주소 리스트를 1.0.0.1~254.255.255.254.형식으로 입력 가능

오류메시지는 다음과 같습니다.

- 유효하지 않은 IP주소 일 때, 같은 IP입력시에는 “IP주소를 입력해주세요.”란 메시지가 발생합니다.
- 기기 내의 설정을 변경하고 있는 경우, “설정 실패” 메시지가 발생합니다. 잠시후 다시 시도해주시오.

## 관리자 비밀번호 변경

관리자 비밀번호 변경을 할 수 있습니다.

항목	설명
새 비밀번호	새로 설정할 관리자 비밀번호를 기입. (최대길이:30 사용자 비밀번호 입력규칙에 지정한 비밀번호 길이 및 영문/숫자/특수기호 규칙)
비밀번호 재입력	새로 설정할 관리자 비밀번호를 재기입. (사용자 비밀번호 입력규칙에 지정한 비밀번호 길이 및 영문/숫자/특수기호 규칙)

오류메시지는 다음과 같습니다.

- 비밀번호 조합규칙 조건 미충족시 “비밀번호는 규칙에 따라 입력하세요. (A-Z, a-z, 0-9, !#\$%\*+~/?@^\_~)” 메시지가 발생합니다. 비밀번호 입력규칙(최소입력 5~15자, 최대 30자)에 맞게 입력해주시기 바랍니다.
- 입력한 비밀번호와 재입력 비밀번호 미일치시 “비밀번호와 재입력 비밀번호를 다시 확인해주세요.” 메시지가 발생합니다.
- 기기 내의 설정을 변경하고 있는 경우, “설정 실패” 메시지가 발생합니다. 잠시후 다시 시도해주시시오.

## 관리자 비밀번호 조합규칙 변경

일반사용자의 비밀번호 조합규칙이 변경가능합니다.

항목	설명
비밀번호 최소길이	사용자 비밀번호의 최소길이를 입력 * 기본값 : 5 (유효범위 5~15)
특수문자/숫자/영문	새로 설정할 사용자 비밀번호의 특수문자/숫자/영문 조합규칙을 설정.

오류메시지는 다음과 같습니다.

- 비밀번호 조합규칙 조건 미충족시 “비밀번호는 규칙에 따라 입력하세요. (A-Z, a-z, 0-9, !#\$%\*+~/?@^\_~)” 메시지가 발생합니다. 비밀번호 입력규칙(최소입력 5~15자, 최대 30자)에 맞게 입력해주시기 바랍니다.
- 기기 내의 설정을 변경하고 있는 경우, “설정 실패” 메시지가 발생합니다. 잠시후 다시 시도해주시시오.

## SNMP 설정

SNMP설정이 가능합니다.

### SNMP 설정

SNMP 활성화 함/안함	: <input type="text" value="함"/>
SNMP V1/V2 설정	: <input type="text" value="안함"/>
SNMP V3 설정	: <input type="text" value="함"/>
읽기용 커뮤니티 명	: <input type="text" value="public"/>
읽기 사용자명	: <input type="text"/>
보안	: <input type="text" value="인증 없음, 암호화 안함"/>
인증 암호	: <input type="text" value="*****"/>
암호화 암호	: <input type="text" value="*****"/>
인증 프로토콜	: <input type="text" value="SHA"/>
암호화 프로토콜	: <input type="text" value="AES"/>

설정

항목	설명
SNMP 활성화 함/안함	안함, 함 으로 설정가능. 기본: 함
SNMP V1/ V2설정	안함, 함 으로 설정가능. 기본: 함
SNMP V3 설정	안함, 함 으로 설정가능. 기본: 함
읽기용 커뮤니티 명	최대 32자 기본: public
읽기용 사용자명	최대 32자
보안	인증 없음, 암호화 안함 / 인증 함, 암호화 안함 / 인증함, 암호화 함 기본: (인증 없음, 암호화안함)
인증암호	숫자 및 문자 (8~12자리)
암호화 암호	숫자 및 문자 (8~12자리)
인증 프로토콜	MD5 , SHA 기본 : SHA
암호화 프로토콜	DES, AES 기본 : AES

오류메시지는 다음과 같습니다.

- SNMP의 비밀번호가 8자 미만인 경우, “8자 이상의 암호를 입력하십시오” 메시지가 발생합니다.
- 비밀번호 조합규칙 조건 미충족시 “비밀번호는 규칙에 따라 입력하세요. (A-Z, a-z, 0-9, !#\$%&\*+-/?.@^\_~)” 메시지가 발생합니다. 비밀번호 입력규칙(최소입력 5~15자, 최대 30자)에 맞게 입력해주시기 바랍니다.
- 기기 내의 설정을 변경하고 있는 경우, “설정 실패” 메시지가 발생합니다. 잠시후 다시 시도하십시오.

## IPSec 설정

IPSec설정이 가능합니다.

### IPSec

IPSec 활성화	: 안함 ▼
비 IPSec 통신	: 차단 ▼
암호화 모드	: AH, ESP ▼
IKE 모드	: Main ▼
DH 교환 프로토콜	: 1 ▼
해쉬 알고리즘	: SHA-1 ▼
암호화 알고리즘	: 3DES ▼
IKE SA 주기	: 0
PFS 활성화	: 안함 ▼

설정

항목	설명
IPSec 활성화	IPSec 사용 여부 설정- 함,안함 기본: 함
비 IPSec통신	비 IPSec 통신의 허용 여부 설정 - 차단,허용 기본: 차단
암호화	AH, ESP 기능의 사용 여부 설정 - AH, ESP, AH/ESP 기본 : AH/ESP
IKE 모드	IKE 모드 설정 - Main, Aggressive 기본 : Main
DH교환프로토콜	DH교환프로토콜 설정 - 1, 2, 5, 14, 15, 16, 17, 18 기본: 1
해쉬알고리즘	AH에 사용할 보안 알고리즘 설정 - SHA-1, SAH-2-256 기본 : SHA-1
암호화 알고리즘	ESP에 사용할 해쉬 알고리즘 설정 - 3DES, AES-128 기본: 3DES
SA 주기	IKE의 SA의 초단위 생명주기 설정. - 범위: 30~31,536,000 기본 : 0
PFS 활성화	PFS 기능의 활성화 설정.:함,안함 기본 : 안함

오류메시지는 다음과 같습니다.

- 기기 내의 설정을 변경하고 있는 경우, “설정 실패” 메시지가 발생합니다. 잠시후 다시 시도해주시시오.

## IPSec IP 및 key 설정

IPSec IP 및 key 설정 이 가능합니다.

### IPSec IP, 키 설정

IP 1 :	<input type="text"/>	PSK 1 :	<input type="text"/>
IP 2 :	<input type="text"/>	PSK 2 :	<input type="text"/>
IP 3 :	<input type="text"/>	PSK 3 :	<input type="text"/>
IP 4 :	<input type="text"/>	PSK 4 :	<input type="text"/>
IP 5 :	<input type="text"/>	PSK 5 :	<input type="text"/>
IP 6 :	<input type="text"/>	PSK 6 :	<input type="text"/>
IP 7 :	<input type="text"/>	PSK 7 :	<input type="text"/>
IP 8 :	<input type="text"/>	PSK 8 :	<input type="text"/>
IP 9 :	<input type="text"/>	PSK 9 :	<input type="text"/>

### IPSec IP 및 PSK 설정

항목	설명
IPSec 대상 주소 1~20	IPSec 대상 주소 리스트 (1.0.0.1 ~ 254.255.255.254) 형식으로 입력가능
PSK 1~20	PSK키 1~20까지 입력. 지정된 비밀번호 형식으로 입력가능.

오류메시지는 다음과 같습니다.

- 비밀번호 조합규칙 조건 미충족시 “비밀번호는 규칙에 따라 입력하세요. (A-Z, a-z, 0-9, !#\$%\*+-/?@^\_`~)” 메시지가 발생합니다. 비밀번호 입력규칙(최소입력 5~15자, 최대 30자)에 맞게 입력해주시기 바랍니다.
- IP주소 와 PSK를 쌍으로 입력이 안되어있을 경우 또는 유효하지않은 IP주소 일 때 또는 중복된 IP입력시때 “ IP주소를 입력해주세요.” 메시지가 발생합니다.
- PSK입력할 때, 비밀번호 조합규칙 조건 미충족시 “비밀번호는 규칙에 따라 입력하세요. (A-Z, a-z, 0-9, !#\$%\*+-/?@^\_`~)” 메시지가 발생합니다. 비밀번호 입력규칙(최소입력 5~15자, 최대 30자)에 맞게 입력해주시기 바랍니다.
- 기기 내의 설정을 변경하고 있는 경우, “설정 실패” 메시지가 발생합니다. 잠시후 다시 시도해주시시오.



N410/MF Series  
사용설명서

유지보수 및 문제해결

9

# 1. 소모품 교체하기

소모품을 교체할 때가 되면 LCD에 교체하라는 메시지가 나타납니다.  
교체하라는 메시지가 나타나면 메시지에 명시된 소모품을 교체해 주십시오.

## 1.1 토너 보틀

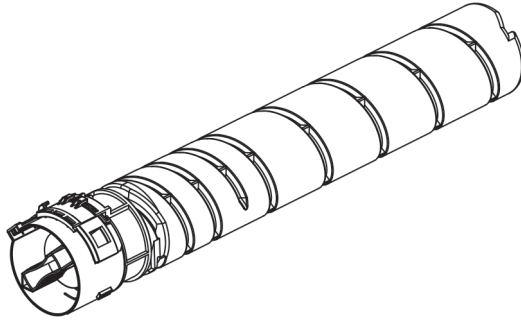

토너를 모두 사용하여 LCD에 “토너 없음” 이라는 메시지가 나타나면 토너를 교체해 주십시오.  
토너 보틀 교체 방법은 P. 9-2 「1.2 토너 보틀 교체하기」를 참고해 주십시오.

## 1.2 토너 보틀 교체하기

토너를 거의 사용하게 되면 LCD에 “토너 교체 준비” 라는 메시지가 나타납니다.  
기기를 계속 사용할 수도 있겠지만 가능한 조속히 새 토너 보틀로 교체해 주십시오.  
LCD에 “토너 없음” 라는 메시지가 나타나면 토너를 모두 사용해서 더 이상 인쇄할 수 없습니다.  
새 토너 보틀로 교체해 주십시오.

### 교체 방법

#### 중요

- 새 토너 보틀을 장착하기 전에 5~10번 흔들어 줍니다.
- 사용이 끝난 토너 보틀은 서비스 지정점에서 회수하므로 버리지 마시고 포장 Box에 넣어 보관해 주십시오.

#### 주의

- 토너 보틀을 불에 태우거나 불 속에 폐기하지 마십시오. 산재된 토너로 인해서 화상을 입을 수도 있습니다.
- 손이나 옷, 기기 내부에 토너가 묻지 않도록 주의해 주십시오.  
만일 손에 토너가 묻으면 깨끗한 물이나 순한 세정액으로 씻어 내십시오.
- 토너가 눈에 들어가면 즉시 깨끗한 물로 씻은 후에 의사와 상담해 주십시오.

1 전면 커버를 열어 주십시오.

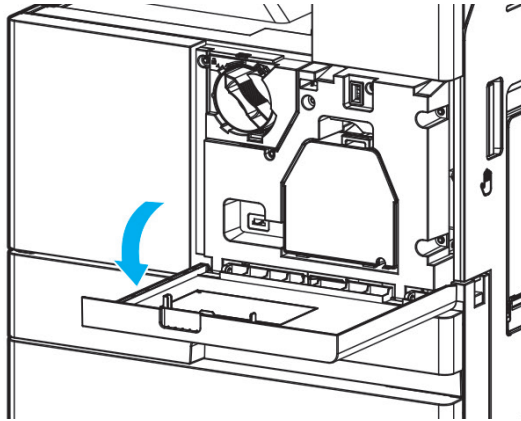

2 좌물쇠가 풀리는 방향으로 돌린 후(①) 다 쓴 토너 유니트(②)를 빼내 주십시오.

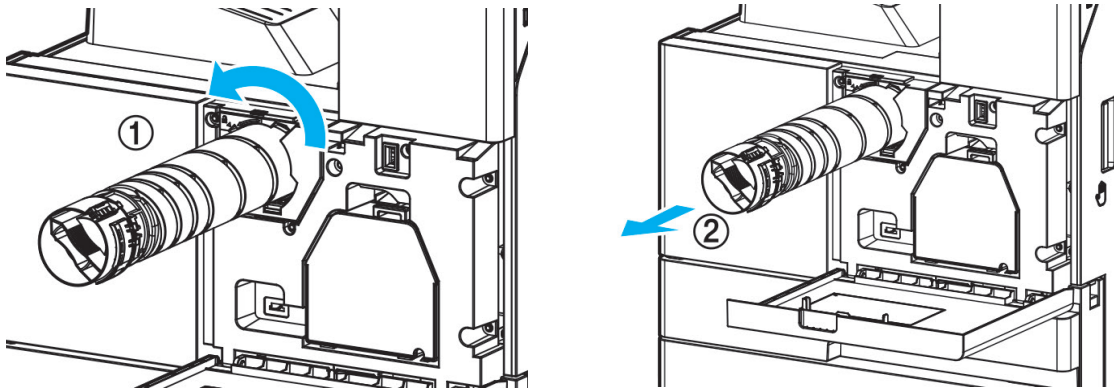

3 새 토너 보틀을 박스에 꺼낸 후 5~10회 흔들어 주십시오.

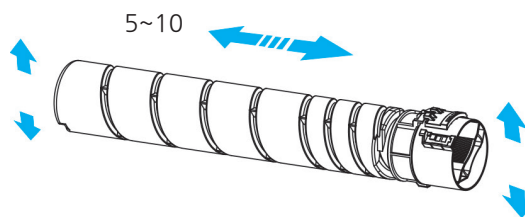

**△ 주의**

- 흔들지 않고 장착할 경우 토너가 원활하게 보급되지 않을 수 있으니 주의하시기 바랍니다.

- 4 새 토너 보틀을 자물쇠가 열린 방향으로 (①) 끝까지 밀어 넣은 상태에서 자물쇠가 (②)의 잠기는 방향으로 완전히 돌려 고정시켜 주십시오.

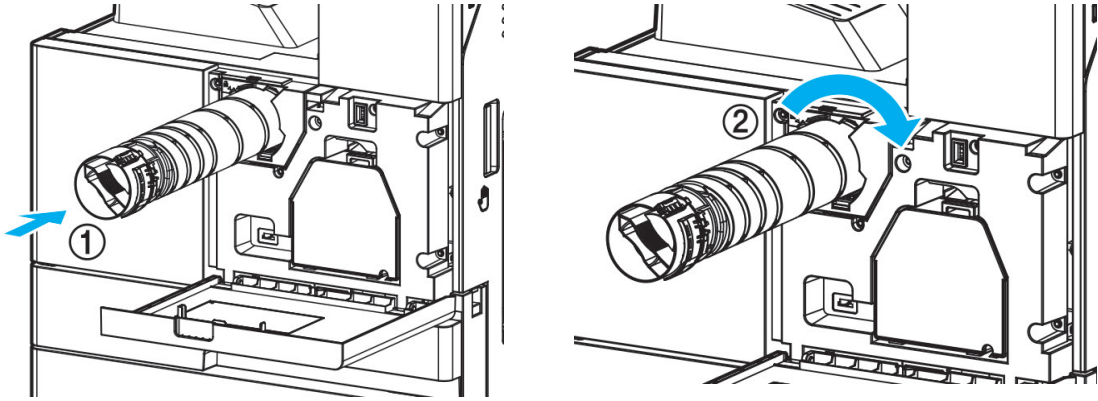

⚠ 주의

- 아래쪽으로 힘을 주면서 토너 유니트를 장착할 경우 토너가 떨어져 쏟아질 수 있으니 반듯하게 수평으로 밀어 넣어 주십시오.

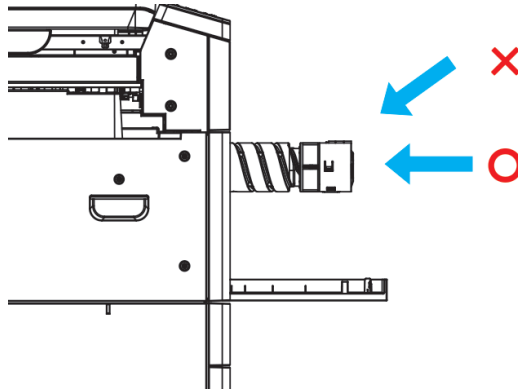

- 5 전면 커버를 닫아 주십시오.

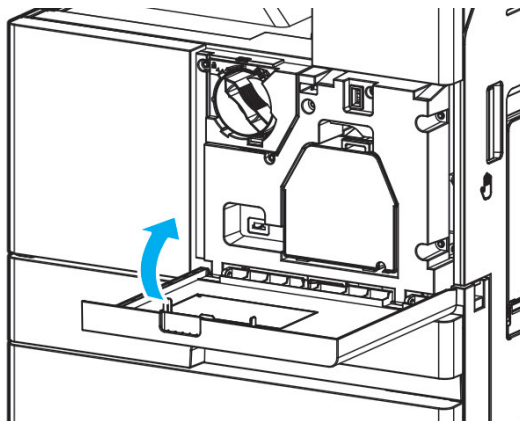

## 2. 기기 청소하기

기기를 청소하는 방법을 설명합니다.

여기서 설명되지 않은 청소, 유지 관리, 재활용은 숙련된 사람만이 해야 합니다.

### 중요

- 벤젠, 시너와 같은 세척용 약품은 플라스틱이나 페인트가 손상될 수 있으므로 사용하지 마십시오.
- 화장지나 종이 타월을 청소에 사용하지 마십시오. 본체 내부에 달라 붙거나 정전기를 발생시킬 수 있습니다. 기기 외부면이 손상되지 않도록 부드러운 천을 사용해 주십시오.

### 2.1 기기의 외부면 청소하기

부드러운 천을 물이나 순한 세정액에 살짝 담갔다 완전히 짜낸 후에 기기의 외부면을 닦아 주십시오.

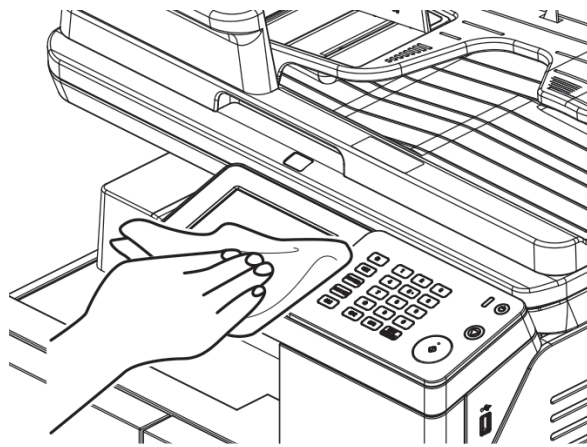

### 2.2 스캐너 영역 청소하기

스캐너가 더러우면 복사된 문서에 점 같은 것이 찍혀 나오거나 스캔 및 송신한 문서에 검은 줄이 나타납니다. 주기적으로 스캐너를 청소해 주십시오.

#### 자동 양면 원고 이송기 (ARDF) 유리, 원고대 유리, 원고 커버, 원고 패드 청소하기

부드러운 천을 물에 살짝 담갔다 완전히 짜낸 후에 닦아 주십시오. 그런 후에 깨끗한 마른 천으로 다시 닦아 내십시오. 먼지가 많이 끼어 있다면 부드러운 천을 소량의 세정액에 살짝 담갔다 닦은 후에 깨끗한 마른 천으로 다시 닦아 내십시오.

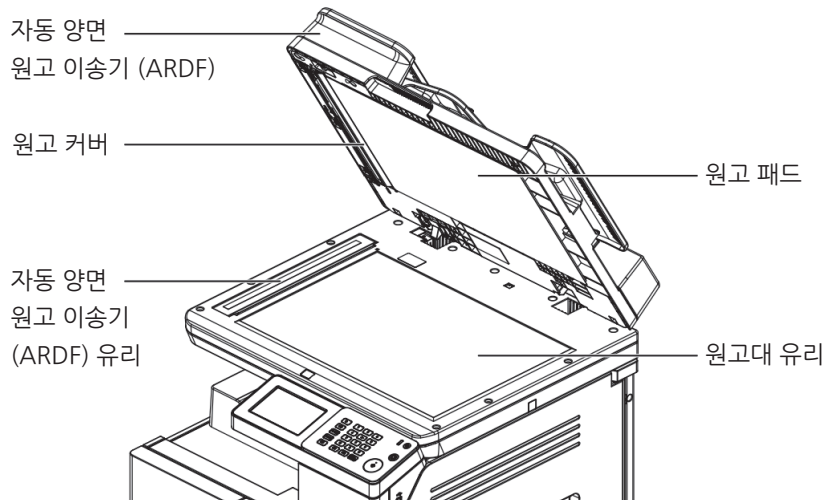

## 2.3 프린터 영역 청소하기

다음과 같은 경우에 프린터 영역의 롤러를 청소해 주십시오.

- 용지가 자주 걸리는 경우
- 인쇄 품질이 좋지 않은 경우
  - 부드러운 천을 물에 살짝 담갔다가 완전히 짜낸 후에 조심스럽게 닦아 주십시오.  
그런 후에 깨끗한 마른 천으로 다시 닦아 내십시오.
  - 롤러를 손으로 돌리면서 롤러 전체를 아래 방향으로 닦아 주십시오.

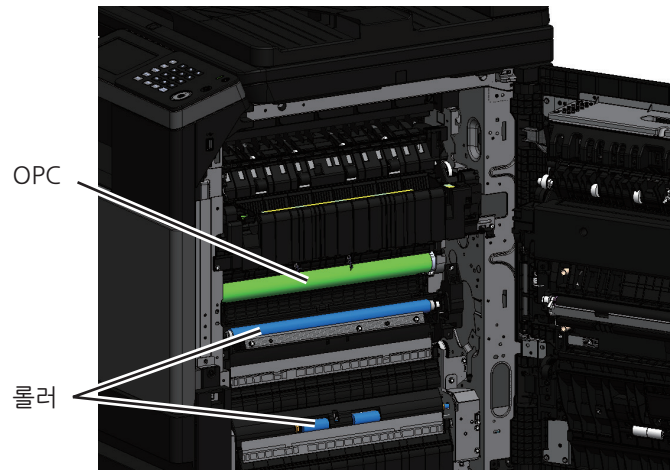

### ⚠ 주의

- 기기 내부의 정착기와 그 주변은 기기 작동 중에 매우 뜨겁습니다.
- 정착기와 그 주변에 손대지 않도록 주의해 주십시오. 화상의 원인이 될 수 있습니다.

### ⚙ 중요

- OPC 드럼에 손대지 않도록 해 주십시오. 인쇄 에러의 원인이 될 수 있습니다.

### 3. 문서 또는 용지 걸림 해결하기

문서나 용지가 걸리면 걸린 위치를 알려주는 메시지가 LCD에 표시됩니다.  
 다음 순서에 따라 조심스럽게 걸린 문서나 용지를 제거합니다.  
 제거할 수 없는 경우에는 신도리코 고객 지원 센터 또는 서비스 센터에 문의해 주십시오.

#### 3.1 문서 걸림

자동 양면 원고 이송기(ARDF)에 문서가 걸리면 화면에 “ARDF에 용지가 걸렸습니다. 용지를 제거해주세요” 라는 메시지가 표시됩니다.  
 조심스럽게 문서를 제거해 주십시오.



**중요**

- 걸린 문서가 쉽게 빠지지 않더라도 무리하게 빼내지 마십시오.  
 강제로 빼내려 하거나 너무 세게 잡아 당기면 찢어질 수 있습니다.  
 걸린 문서를 조심스럽게 제거해 주십시오.

- 1 자동 양면 원고 이송기(ARDF) 커버(①)를 위로 당겨서 열어 주십시오.
- 2 걸린 문서(②)를 조심스럽게 제거해 주십시오. 걸린 문서를 제거할 수 없다면 단계 3으로 진행해 주십시오.

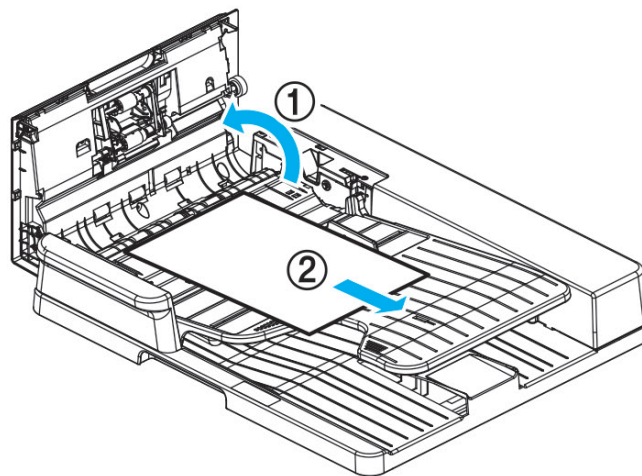



3 자동 양면 원고 이송기(ARDF) 커버를 열고(①) 문서(②)를 조심스럽게 제거해 주십시오.

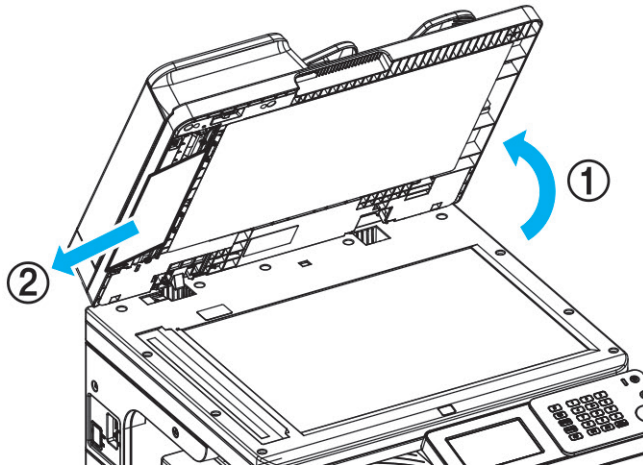

4 원고 급지대(①)를 들어 올리고 걸린 문서(②)를 조심스럽게 제거해 주십시오.

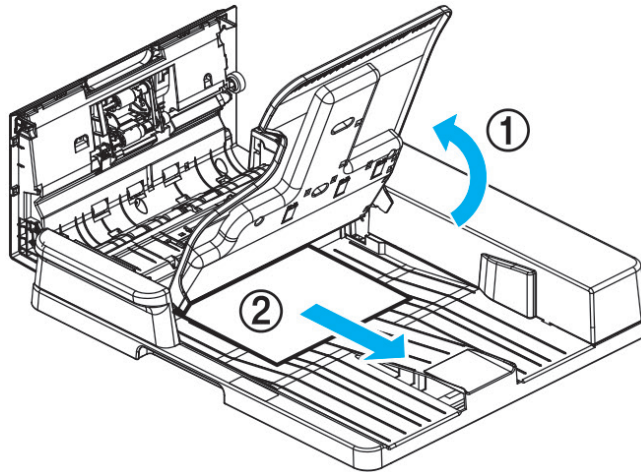

5 원고 급지대를 제자리에 내려 놓습니다. 자동 양면 원고 이송기(ARDF) 커버를 닫아 주십시오.

### 3.2 용지 걸림

인쇄하는 도중에 용지가 걸리게 되면 걸림 종류에 따라 해당 메시지가 화면에 표시됩니다.





**△ 주의**

- 기기 내부의 정착기와 그 주변은 기기 작동 중에 매우 뜨겁습니다.  
걸린 용지를 제거하거나 기기 내부를 찾아 볼 때에 정착기 주변에 손대지 않도록 주의해 주십시오.  
화상의 원인이 될 수 있습니다.
- 걸린 용지를 제거할 때 눈이나 입에 토너가 들어가지 않도록 주의해 주십시오.  
눈이나 입에 토너가 들어가면 즉시 깨끗한 물로 씻은 후에 의사와 상담해 주십시오.

**⚙️ 중요**

- 인쇄 도중에 용지가 걸리면 토너가 용지에 정착되어 있지 않을 수도 있습니다.  
이러한 경우에 손이나 옷에 토너가 묻지 않도록 주의해 주십시오.  
만일 손이나 옷에 토너가 묻으면 즉시 찬물로 씻어 내십시오.  
따뜻한 물로 씻으면 토너 얼룩이 영구히 남을 수도 있습니다.
- 걸린 용지는 조심스럽게 제거해내어서 기기 내부에 종이 조각이 남지 않도록 주의해 주십시오.
- 기기 내부와 원고 이송 롤러의 터미널들에 손대지 마십시오. 인쇄 품질에 좋지 않은 영향을 줄 수 있습니다.
- OPC드럼 표면에 손대지 않도록 주의해 주십시오. 인쇄 에러의 원인이 될 수 있습니다.

**📝 노트**

- LCD에 명시된 커버를 열었다가 다시 닫아 주십시오. 이렇게만 해도 메시지가 사라질 수 있습니다.

다음 순서에 따라 걸린 용지를 조심스럽게 제거해 주십시오.

- 1** 옆면 커버 개폐 레버를 열어서 옆면 커버를 열어 주십시오.

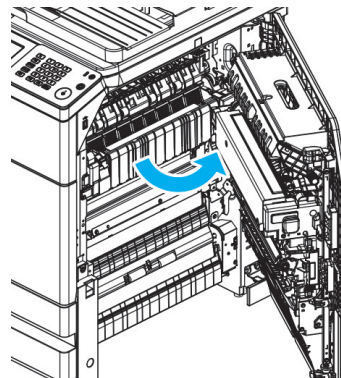
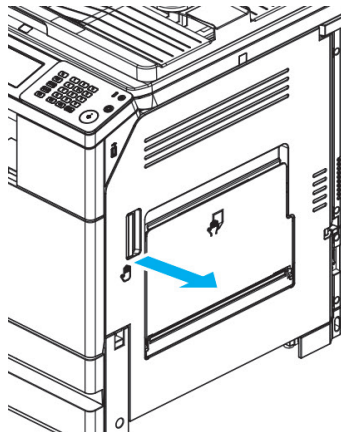

2 걸린 용지의 양쪽 면을 잡고서 조심스럽게 조심스럽게 제거해 주십시오.

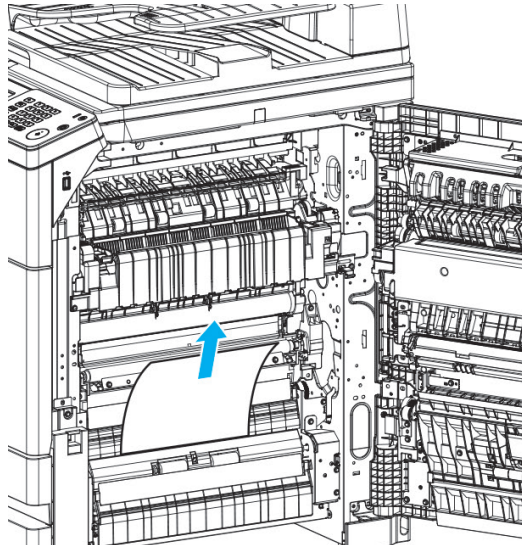

3 정착기 안쪽에 용지가 걸린 경우에는 조심스럽게 제거해 주십시오.

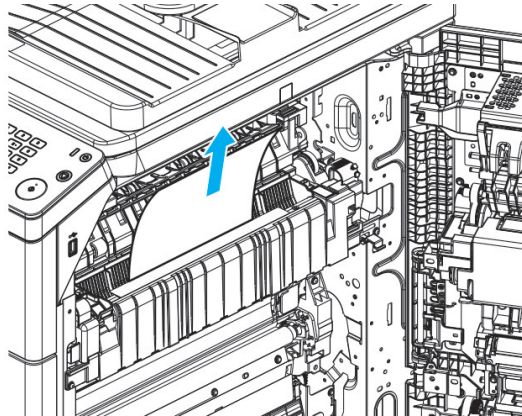

**△ 주의**

- 기기 내부의 정착기와 그 주변은 기기 작동 중에 매우 뜨겁습니다.  
걸린 용지를 제거하거나 기기 내부를 찾아 볼 때에 정착기 주변에 손대지 않도록 주의해 주십시오.  
화상의 원인이 될 수 있습니다.

4 양면계에 용지가 걸린 경우에는 양면계(①)를 열어서 걸린 용지(②)를 조심스럽게 제거해 주십시오.

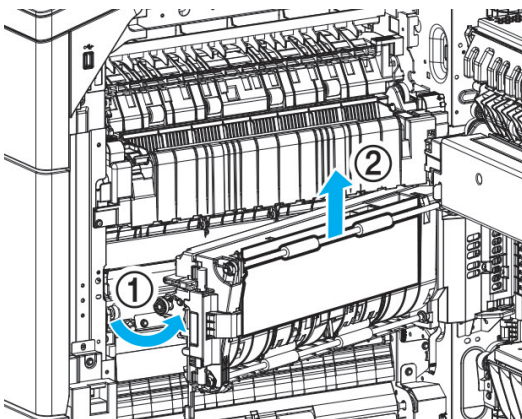

5 옆면 커버를 닫아 주십시오.

### 3.3 옵션 급지대 (3단 Tray) 용지 걸림 제거

- 1 옵션 급지대(3단) 우측 밑의 커버(①)를 열어 주십시오. 그리고 오른쪽 우측커버(②)를 열어주시기 바랍니다. 다음으로 양손으로 용지(③)를 앞으로 당겨 걸려 있는 용지를 조심스럽게 제거해 주십시오.

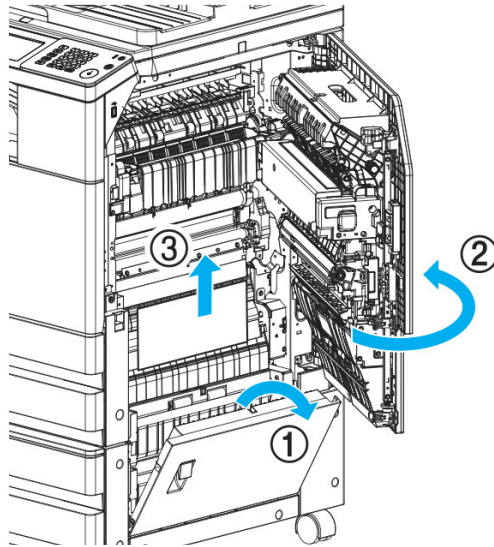

- 2 용지유무를 확인한 이후 용지 제거순서의 역순으로 커버들을 닫아주시기 바랍니다.

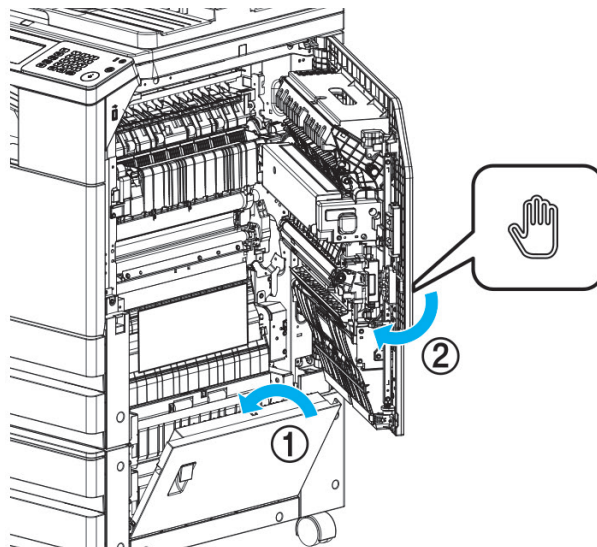

우측커버(②)을 닫을 때 커버의 손잡이 형상주위부분을 눌러 본체에 확실히 닫힐수 있도록 합니다.

### 3.4 옵션 급지대 (4단 Tray) 용지 걸림 제거

- 1 옵션 급지대(4단) 우측 밑의 커버(①)를 열어 주십시오. 그리고 오른쪽 우측커버(②)를 열어 주시기 바랍니다. 다음으로 양손으로 용지(③)를 앞으로 당겨 걸려 있는 용지를 조심스럽게 제거해 주십시오.

**참고**

- 용지제거 방법은 3단 Tray의 제거방법과 동일합니다

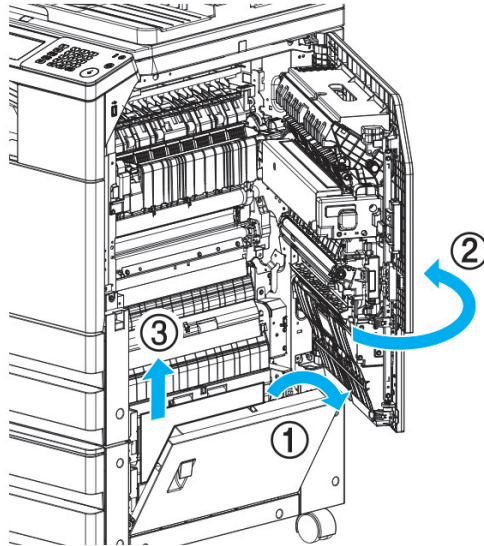

- 2 옵션 급지대(4단)을 닫을 때는 옵션급지대 (3단)과 같은 방법으로 커버를 닫아 주시기 바랍니다.

## 4. 에러 메시지

통신 에러 또는 장치 에러가 발생하면 상태 LED에 경고 표시(빨간색이 점등)가 들어옵니다. 그리고 에러 메시지를 화면에 표시하거나 용지에 인쇄해서 발생한 에러를 알려줍니다.

### 4.1 상태 LED의 경고 메시지

통신 에러 또는 장치 에러가 발생하면 상태 LED를 통해 경고 메시지를 표시하게 됩니다. 경고 상태가 유지되는 경우에는 적절한 조치를 취해서 문제를 해결해 주십시오. 에러 발생 원인이 해결되면 대기 상태로 돌아갑니다.

#### ❖ 빨간색 LED가 점등하는 경우

- 용지 걸림이 발생한 경우
- 커버 또는 모든 카세트가 열려 있는 경우
- 심각한 장치 에러가 발생한 경우
- 용지가 없는 경우
- 토너가 없는 경우
- 팩스 수신 도중에 메모리가 부족한 경우
- 문서 저장 도중에 메모리가 부족한 경우

#### ❖ 인쇄되는 에러 메시지

통신 에러 또는 장치 에러가 발생하면 에러에 대한 설명이 LCD에 표시됩니다. 메시지를 확인한 후에 적절한 조치를 취해 주십시오.

- 인쇄된 예

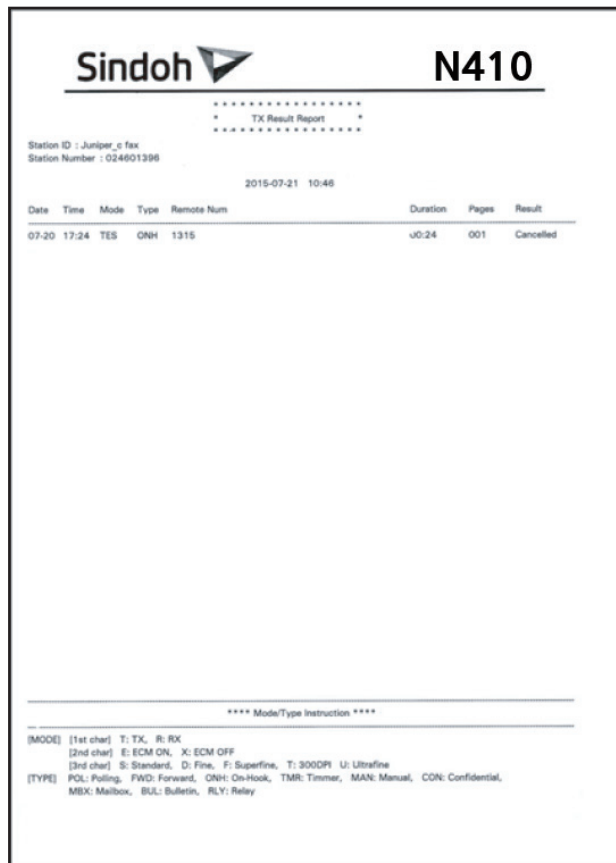

## 4.2 주요 에러 메시지 및 해결 방법

작동 실수 또는 장치 에러는 화면에 표시됩니다. 아래에 나열되지 않은 메시지가 표시된다면 메시지 내용에 따라서 적절한 조치를 취합니다.

메시지	원인	해결 방법
(복사,스캔,팩스,인쇄) 작업을 취소하시겠습니까?	복사,스캔,팩스,인쇄 동작중 【⊘】 버튼을 누르거나 작업관리자 화면의 작업 취소를 누르는 경우 나타납니다.	-
스캐너에 용지가 걸렸습니다. 용지를 제거해주세요.	스캐너에 용지가 걸렸습니다. 걸림 종류에 따라 “ARDF 내부 원고 걸림” 이 표시됩니다.	스캐너 커버를 열고 걸린 용지를 제거해 주십시오.
용지걸림: XX 용지를 제거해 주세요.	기기 내부에 용지가 걸렸습니다.	용지를 제거해 주십시오.
토너 없음 : 토너가 없습니다. 교체해 주세요.	토너 수명이 다 되었습니다.	토너를 교체해 주십시오.
드럼 유니트 교체 : 드럼 사용량을 초과 하였습니다. 교체해주세요.	드럼 유니트를 더이상 사용할 수 없습니다. 교환이 필요합니다.	더 이상 기기가 동작하지 않습니다. 서비스맨을 통하여 새로운 드럼 유니트로 교환합니다.
토너 보틀 미장착 : 토너 보틀을 다시 세팅해 주세요.	토너 보틀이 올바르게 장착되지 않았습니다.	토너 보틀을 다시 장착해 주십시오.
용지불일치 : 급지대 용지가 일치하지 않습니다. 교체해 주세요.	사용하려는 급지대에 맞지 않는 크기의 용지가 들어있습니다.	용지크기를 확인하여 넣어 주십시오.
본체 커버가 열렸습니다.	본체 커버가 열렸습니다.	본체 커버를 닫아 주십시오.
급지대 커버가 열렸습니다.	급지대 커버가 열렸습니다.	급지대 커버를 닫아 주십시오.
ARDF 커버 열림 : ARDF 커버가 열렸습니다. 닫아주세요.	ARDF 커버가 열렸습니다.	ARDF 커버를 닫아 주십시오.
팩스 메모리가 부족합니다.	팩스를 송수신할 때 팩스 메모리의 용량이 부족합니다.	메모리에 저장되어 있는 Fax Pending job을 삭제해 주십시오.
전화선 없음	복합기에 전화선이 연결되지 않았습니다.	복합기에 전화선을 연결해 주십시오. 그리고 다시 팩스 송수신을 시도해 주십시오.
Wifi 검색중	접속이 가능한 무선 AP를 검색중입니다.	접속이 가능한 무선 AP 검색이 가능할 때까지 기다려 주십시오.
Wifi 검색 실패	접속이 가능한 무선 AP가 없습니다.	사용하시고자 하는 무선 AP를 점검해 주십시오.

메시지	원인	해결 방법
USB 메모리를 연결해 주세요.	USB Memory 스캔, USB 메모리 인쇄 기능을 사용시 USB Drive에 접근할 수가 없습니다.	USB Drive가 잘 장착되어 있는지 확인해 주십시오. 또한 USB Drive가 정상적으로 인식되기 위해서는 장착 후 약 5초 정도를 기다려야 합니다. 장착후 약 5초 후에 사용해 주시길 바랍니다. 일부 USB Drive의 경우 인식이 되지 않을 수 있습니다. 만일 가능하시다면 다른 USB Drive를 사용하여 재 시도해 주십시오.
ARDF 글라스 위에 기준치 이상의 먼지가 감지되었습니다. 계속하시겠습니까?	ARDF로 스캔/복사 작업을 수행 할 때, 기준치 이상의 먼지가 연속해서 감지 될 경우 경고 메시지 표시	먼지나 이물질 제거 후 작업 계속 수행. 먼지가 있는 상태로 작업을 계속할 경우 스캔이나 복사 결과물에 중흑선이 발생 가능.
시간을 설정해 주세요.	기기의 시간설정이 필요합니다.	<b>[설정]-[일반설정]</b> 에서 시간을 설정해 주십시오.
(모델명) 펌웨어 업데이트	새 시스템 코드로 프로그래밍합니다. (())안은 모델명)	<b>⚠ 경고</b> - 시스템 코드 프로그래밍 도중에는 절대 전원을 끄지 마십시오.
EC : (에러코드) 전원을 껐다 켜주세요.	기기 내부에 에러가 발생하였습니다. 복합기와 옵션들이 잘 설치되어 있는지 확인해 주십시오. 복합기 관리자가 아니라면 고객센터 센터(☎ 1588-5850)나 구입처에 문의해 주십시오.	<b>⚠ 경고</b> - 에러 코드는 시스템 점검이 필요한 경우 표시됩니다. 반드시 고객센터 (☎ 1588-5850)나 복합기 관리자에게 문의해 주십시오.



## 5. 문제 해결

기기에 문제가 발생하면 다음의 내용을 참고해 주십시오.

다음에서 설명한 방법으로 문제가 해결되지 않는다면 신도리코 고객 지원 센터에 문의해 주십시오.

### △ 주의

- 기기에서 이상한 소리, 냄새, 연기가 발생하거나 스캐너의 사용부 온도가 과도하게 높아진다면 즉시 전원 플러그를 빼낸 후에 신도리코 고객 지원 센터에 문의해 주십시오.
- 기기를 직접 수리하거나 리모델링하다가 또는 신도리코에서 지정하지 않은 소모품을 사용하다가 발생한 문제는 보증 사항에 해당되지 않을 수 있습니다.

### 5.1 기기가 작동하지 않는 경우

상태	확인 사항	해결 방법	참고 페이지
기기가 작동하지 않는다.	전원 코드가 제대로 꽂혀있는지 확인해 주십시오.	전원 스위치와 전원 플러그를 확인해 주십시오.	P. 6 「3.4 전원 스위치」
	전원 스위치가 “ON” 인지 확인해 주십시오.	전원 스위치를 “ON”으로 켜 주십시오.	P. 6 「3.4 전원 스위치」
화면에 아무 것도 나타나지 않는다.	<b>[절전]</b> 램프가 켜져 있는지 확인해 주십시오.	기기가 절전 모드 상태입니다. 절전 모드를 종료시켜 주십시오.	P. 6 「3.4 전원 스위치」
용지가 배출되지 않는다.	용지나 기타 물체가 걸려 있는지 확인해 주십시오.	에러 메시지를 확인 한 후에 걸린 용지나 기타 물체를 제거해 내십시오.	P. 9-8 「3.2 용지 걸림」
용지가 자주 걸린다. 용지에 주름이 생긴다.	용지가 올바르게 놓였는지 확인해 주십시오.	용지를 올바르게 놓아 주십시오.	P. 1-27 「9. 용지 공급하기」
	용지 크기가 올바르게 설정되었는지 확인해 주십시오.	급지대 용지에 맞추어 용지 크기를 설정해 주십시오.	P. 1-27 「9. 용지 공급하기」
	적합한 용지를 사용하는지 확인해 주십시오.	사용설명서에 설명된 용지를 사용해 주십시오.	P. 1-24 「8.1 사용 가능한 용지」
	용지에 습기가 있는지 확인해 주십시오.	습기가 없는 새 용지로 교체해 주십시오.	-
	용지가 접히거나 주름져 있는지 확인해 주십시오.	부적합한 용지를 빼내거나 새 용지로 교체해 주십시오.	-
	기기 내부에 걸린 용지나 종이 조각이 남아있거나 기타 물체가 걸려 있는지 확인해 주십시오.	기기 내부를 살펴보고 종이 조각이나 기타 물체를 제거해 내십시오.	-
	카세트가 제대로 부착되었는지 확인해 주십시오.	카세트를 끝까지 확고하게 밀어 넣어 주십시오.	-
문서가 배출되지 않는다.	문서가 걸렸거나 자동 양면 원고 이송기(ARDF)에 기타 물체가 걸려 있는지 확인해 주십시오.	걸린 문서나 기타 물체를 제거해 낸 후에 문서를 다시 놓아 주십시오.	P. 9-7 「3.1 문서 걸림」



상태	확인 사항	해결 방법	참고 페이지
문서가 자주 걸린다.	적합한 문서를 사용하는지 확인해 주십시오.	적합한 문서를 사용해 주십시오.	P. 1-18 「6.3 사용 가능한 원고」
	원고 가이드를 올바르게 조정했는지 확인해 주십시오.	문서에 맞추어 원고 가이드를 조정해 주십시오.	P. 1-19 「7. 원고 놓기」
	자동 양면 원고 이송기(ARDF)에 종이 조각이 남아 있는지 확인해 주십시오.	자동 양면 원고 이송기(ARDF) 커버와 원고 트레이를 열고 확인해 주십시오.	P. 9-7 「3.1 문서 걸림」
	원고 이송 롤러가 깨끗한지 확인해 주십시오.	원고 이송 롤러를 청소해 주십시오.	P. 9-5 「자동 양면 원고 이송기(ARDF) 청소하기」
시간 관련해서 또는 단축 다이얼에 등록된 내용이 사라진다.	장시간 기기의 전원을 끈 채 두었거나 매일 전원을 끄는지 확인해 주십시오.	등록된 내용을 유지시켜주는 배터리가 모두 방전되었을 수도 있습니다. 신도리코 고객 지원 센터에 문의해 주십시오.	-
커버를 닫을 수 없다.	커버의 한 쪽 부분만을 눌러서 닫았는지 확인해 주십시오.	커버의 양쪽 옆부분을 누르면서 닫아 주십시오.	-
문서가 많이 휘어진 상태로 배출되어 용지말림 등의 현상이 나타난다.	-	급지대 용지를 반대방향(앞, 뒷면)으로 뒤집어 넣어 주십시오.	-
송신할 수 없다.	수신처 번호가 올바른지 확인해 주십시오.	단축 다이얼을 이용한다면 주소록에 번호가 올바르게 입력되었는지 확인해 주십시오.	P. 5-2 「1. 기본적인 팩스 기능」
	외부 회선 접속 번호가 포함되었는지 확인해 주십시오.	구내 전화에서 외부 회선으로 다이얼하는 경우에는 외부 회선 접속 번호를 포함시켜 주십시오.	-
문서가 연속으로 송신되지 않는다.	놓여진 문서들의 위쪽 가장자리가 맞추어져 있는지 확인해 주십시오.	문서를 다시 놓아 주십시오.	P. 1-19 「7. 원고 놓기」
	문서의 폭이 최소 제한 폭보다 작은 페이지가 있는지 확인해 주십시오.	그러한 페이지만 따로 원고대 유리에 놓고 전송해 주십시오.	P. 1-19 「7. 원고 놓기」
번호를 다이얼 해도 송신할 수 없다.	전화 번호가 올바른지 확인해 주십시오.	올바른 번호를 다이얼해 주십시오.	-
	상대방이 통화중인지 확인해 주십시오.	통화가 끝날 때까지 기다려 주십시오.	-

상태	확인 사항	해결 방법	참고 페이지
메모리 송신 기능을 사용할 경우 문서를 스캔할 수 없다.	문서가 올바르게 놓였는지 확인해 주십시오.	문서를 올바르게 놓아 주십시오.	P. 1-19 「7. 원고 놓기」
	메모리가 부족한지 확인해 주십시오.	메모리를 확인해 주십시오.	-



## 5.2 수신할 수 없는 경우

상태	확인 사항	해결 방법	참고 페이지
수신할 수 없다.	벽면 전화 콘센트와 기기에 전화선이 올바르게 연결되어 있는지 확인해 주십시오.	전화선을 올바르게 연결해 주십시오.	-
	메모리가 부족한지 확인해 주십시오.	메모리를 확인해 주십시오.	-

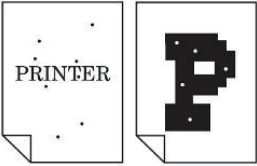

## 5.3 이미지 품질의 문제

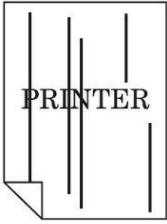
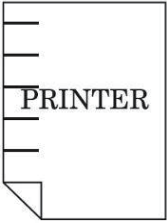
다음에서 설명한 방법으로 문제가 해결되지 않는다면 신도리코 고객 지원 센터에 문의해 주십시오.

문제	원인	해결 방법	참고 페이지
<b>인쇄가 희미하다.</b> (흐릿하고 불명확하다)  	용지가 젖었습니다.	새 용지로 교체해 주십시오.	P. 1-27 「9. 용지 공급하기」
	전송하는 문서가 열은 칼라색인지 확인해 주십시오.	팩스 수신인 경우 상대방에게 검은색의 문서로 전송하도록 요청해 주십시오.	-
	적합한 용지를 사용하는지 확인해 주십시오.	매뉴얼에 설명된 용지를 사용해 주십시오.	P. 1-24 「8.1 사용 가능한 용지」
	복사의 경우 농도 설정이 올바른지 확인해 주십시오.	올바르게 설정해 주십시오.	P. 2-13 「7) 농도」
	토너 유니트의 토너가 거의 없습니다.	새 토너 유니트로 교환해 주십시오.	P. 9-2 「1.2 토너 보틀 교체하기」
<b>흰 점 또는 검은 점이 인쇄된다.</b>  	부적합한 용지를 사용하고 있습니다.	적합한 용지를 사용해 주십시오.	P. 1-24 「8.1 사용 가능한 용지」
	원고대 유리 또는 원고 패드가 지저분합니다.	원고대 유리 또는 원고 압판 패드를 청소해 주십시오.	P. 9-5 「2. 기기 청소하기」

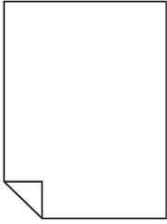
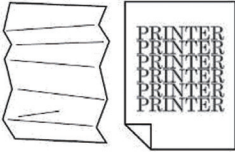
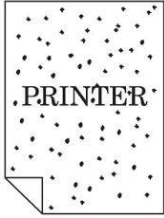
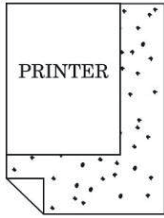
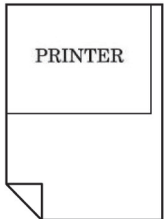
문제	원인	해결 방법	참고 페이지
<p>검은 줄무늬나 얼룩 무늬가 인쇄된다.</p> 	원고대 유리 또는 원고 이송 롤러가 지저분 합니다.	원고대 유리 또는 원고 이송 롤러를 청소해 주십시오.	P. 9-5 「2. 기기 청소하기」
<p>일정하게 정렬된 얼룩 무늬나 줄무늬가 인쇄된다.</p> 	용지 이송 경로에 먼지나 때가 붙어 있습니다.	테스트 복사를 여러 차례 해 주십시오.	-
<p>검은 줄이나 얼룩이 인쇄된다.</p> 	용지가 젖었습니다.	새 용지로 교체해 주십시오.	P. 1-27 「9. 용지 공급하기」
	부적합한 종류의 용지를 사용하고 있습니다.	적합한 종류의 용지를 사용해 주십시오.	P. 1-24 「8.1 사용 가능한 용지」
	원고대 유리 또는 원고 패드가 지저분합니다.	원고대 유리 또는 원고 압판 패드를 청소해 주십시오.	P. 9-5 「2. 기기 청소하기」
	기기 장애일 수도 있습니다.	신도리코 고객 지원 센터에 문의해 주십시오.	-
<p>용지 전체가 검게 인쇄된다.</p> 	기기 장애일 수도 있습니다.	신도리코 고객 지원 센터에 문의해 주십시오.	-

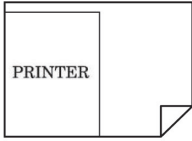
문제	원인	해결 방법	참고 페이지
<p>아무 것도 인쇄되지 않는다.</p> 	문서의 앞뒷면이 반대로 놓여졌는지 확인해 주십시오.	올바르게 문서를 놓아 주십시오.	P. 1-19 「7. 원고 놓기」
	여러 장의 용지가 동시에 급지되었습니다.	서로 밀착되지 않도록 용지를 넣기 전에 털어 주십시오.	-
	토너 유니트에 토너가 없습니다.	새 토너 유니트로 교환해 주십시오.	P. 9-2 「1.2 토너 보틀 교체하기」
	기기 장애일 수도 있습니다.	신도리코 고객 지원 센터에 문의해 주십시오.	-
<p>용지가 주름져 나오거나 글자가 흐릿하게 인쇄된다.</p> 	부적합한 종류의 용지를 사용하고 있습니다.	적합한 종류의 용지를 사용해 주십시오.	P. 1-24 「8.1 사용 가능한 용지」
	용지가 젖었습니다.	새 용지로 교체해 주십시오.	P. 1-27 「9. 용지 공급하기」
<p>전체 인쇄 상태가 지저분하다.</p> 	신문지나 갠지처럼 바탕이 어두운 원고인지 확인해 주십시오. 복사시 농도 설정이 어둡게 설정되어 있는지 확인해 주십시오.	바탕이 어두운 원고를 복사할 경우 복사 설정의 자동 을 선택해 주십시오. 자동 농도 설정 후에도 바탕부가 지저분하다면 자동 농도 설정을 강하게 조정해 주십시오.	P. 2-13 「7) 농도」
<p>용지의 가장자리가 지저분하다.</p> 	원고 압판 패드가 지저분 합니다.	원고 압판 패드를 청소해 주십시오.	P. 9-5 「2. 기기 청소하기」
	문서보다 큰 용지에 복사하는지 확인해 주십시오. (Zoom이 100%로 설정된 경우)	문서와 동일한 크기의 용지를 선택해 주십시오.	-
	용지 크기에 맞추어 배율이 축소되지 않았습니까.	용지 크기에 맞추어 배율을 조정해 주십시오.	P. 2-13 「8) 배율」

문제	원인	해결 방법	참고 페이지
	문서와 용지의 방향이 동일한지 확인해 주십시오.	동일한 방향의 용지를 선택해 주십시오. 또는 문서 방향을 용지 방향에 맞추어 놓아 주십시오.	-
<b>이미지가 기울어 졌다.</b> 	문서가 올바르게 놓여있지 않습니다.	문서를 올바르게 놓아 주십시오.	P. 1-19 「7. 원고 놓기」
	자동 양면 원고 이송기(ARDF)에 부적합한 문서입니다.	자동 양면 원고 이송기(ARDF)에 적합한 문서를 사용해 주십시오.	P. 1-18 「6.3 사용 가능한 원고」
	원고대 유리에 이물질이 붙어 있는지 확인해 주십시오.	원고대 유리를 청소해 주십시오.	P. 9-5 「2. 기기 청소하기」
	용지가 올바르게 놓여있지 않습니다.	용지를 올바르게 놓아 주십시오.	P. 1-19 「7. 원고 놓기」

## 6. 전원 공급이 차단되는 경우

### 6.1 전원 공급이 차단될 때

전화 통화 중	통화를 계속할 수 있습니다.
송신 중	송신이 중단됩니다. 메모리 송신의 경우에는 전원 공급이 재개되면 제대로 전송되지 않는 페이지들을 자동 재전송합니다. 온훅 송신의 경우에는 자동 재전송되지 않습니다. 문서를 다시 전송해 주십시오.
수신 중	수신이 중단됩니다. 전원 공급이 재개되면 전원이 차단되기 전에 제대로 수신한 페이지들을 인쇄합니다.
복사 중 수신한 팩스 인쇄 중 리스트 인쇄 중	인쇄가 중단됩니다. 팩스의 경우 전원 공급이 재개되면 전원이 차단되기 전에 인쇄 중이던 페이지들을 인쇄합니다.
문서 스캔 중	스캔이 중단됩니다.

### 6.2 전원 공급 차단 중의 기기 작동

복사	복사할 수 없습니다.
팩스 송신	송신할 수 없습니다.
팩스 수신	수신할 수 없습니다.

## 7. 문제가 해결되지 않는 경우

본 사용설명서에서 제시한 해결 방법이나 제안 사항에 따라서 조치를 취했지만 문제가 해결되지 않는 경우에는 신도리코 고객 지원 센터 또는 서비스 센터에 문의해 주십시오.

### ⚠ 주의

- 기기에서 이상한 소리, 냄새, 연기가 발생하거나 스캐너의 사용부 온도가 과도하게 높아진다면 즉시 전원 플러그를 빼낸 후에 신도리코 고객 지원 센터에 문의해 주십시오. 기기를 직접 분해하거나 수리하려고 하지 마십시오.
- 기기를 직접 수리하거나 리모델링하다가 또는 신도리코에서 지정하지 않은 소모품을 사용하다가 발생한 문제는 보증 사항에 해당되지 않을 수 있습니다.





N410/MF Series  
사용설명서

부록

10

# 1. 소모품 일람표

이 제품의 소모품은 다음과 같습니다.

소모품을 주문하려면 신도리코 고객 지원 센터 또는 서비스센터에 문의해 주십시오.

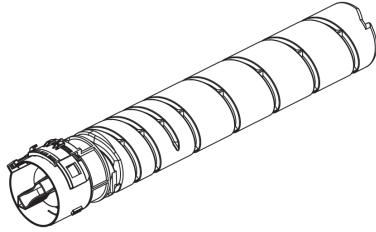
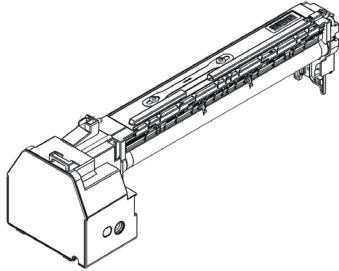
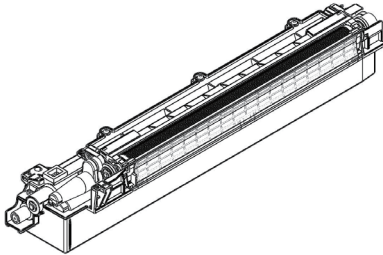
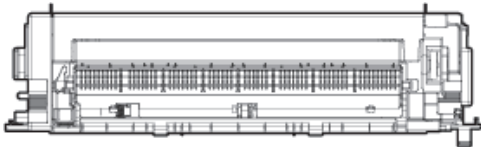
소모품	
토너 유니트	
드럼 유니트(DR : Drum Unit)	
현상 유니트(DV : Developing Unit)	
정착 유니트(Fuser Unit)	

**노트**

- 다음과 같은 장소에는 소모품을 보관하지 마십시오.
  - 온도나 습도가 높아질 수 있는 장소
  - 화염에 노출되는 장소
  - 햇빛에 직접 노출되는 장소
  - 먼지가 많은 장소
- 소모품은 사용하기 전까지 원래의 포장 상태로 보관해 주십시오.
- 신도리코에서 지정하지 않은 소모품을 사용하다가 발생한 문제는 보증 사항에 해당되지 않을 수 있습니다.

신도리코 제품을 구입하여 주셔서 감사합니다.

본 제품은 엄격한 품질관리를 통하여 생산판매 되고 있습니다.

제품의 원활한 사용과 서비스를 위해서 다음 사항을 준수해 주십시오.

- 1) 본 제품의 지정된 소모품과 부품을 사용해 주십시오.
- 2) 본 제품의 소모품, 소모/일반 부품을 적기에 교환 및 점검해 주십시오.

정품 소모품 및 부품을 사용하지 않았을 경우 제품의 고장이나 수명 단축의 원인이 될 수 있습니다. 이 경우 고객께서 구입하신 제품이 보증기간 내에 고장 발생시, 당사의 보증 규정에 의거하여 서비스 요금을 청구하게 됩니다.

첨부된 보증서는 재발행하지 않으므로 소중하게 보관하십시오.  
수리를 요청하실 때는 보증서를 제시해 주십시오.  
본 제품의 보증서는 국내에서만 유효합니다.

# 제품보증서

제품명		구입일	
SERIAL No.		구입처	

신도리코에서는 품목별 소비자 분쟁해결 기준에 의거하여 아래와 같이 제품에 대한 보증을 실시 합니다.  
 일부 제품은 서비스센터를 방문하여 서비스를 받거나 또는 택배를 이용하여 서비스를 받아야 합니다.  
 자세한 내용은 사용설명서 CD(제품보증규정)를 참고해 주시기 바랍니다.

### ◆ 보증기간

- 본 제품 보증기간과 보증 출력량은 제품보증규정을 기준으로 합니다.
- 소모품, 소모성 부품, 일반부품은 제품보증규정을 기준으로 합니다.
- 제품보증규정은 사용설명서 CD를 참고해 주십시오.

### ◆ 부품

- 소모성 부품은 제품의 보증기간 이내라도 교환이 필요한 경우 고객께서 구입하여 사용하셔야 합니다.
- 지정된 소모성 부품 및 일반부품을 사용하지 않을 경우 기계 고장의 원인이 되므로 반드시 구입처나 고객센터(☎ 1588-5850)로 문의하시기 바랍니다.

### ◆ 무상 서비스

구입후, 보증기간 내에 제품이 고장난 경우에만 무상 서비스를 받을 수 있습니다.

소비자 피해 유형		보상 내용	
		보증기간 이내	보증기간 이후
구입후, 10일 이내 정상적인 사용 상태에서 발생한 성능, 기능상의 하자로 중요한 수리를 요할 때		제품 교환 또는 환불	
구입후, 1개월 이내 정상적인 사용 상태에서 발생한 성능, 기능상의 하자로 중요한 수리를 요할 때		제품 교환 또는 무상수리	
수리 가능	동일하자로 2회까지 수리하였으나 고장이 재발(3회째)	제품 교환 또는 환불	유상 수리
	여러 부위의 고장으로 총 4회 수리 받았으나 고장이 재발(5회째)	제품 교환 또는 환불	유상 수리
수리 불가능	수리용 부품은 있으나 수리 불가능시 (부품보유기간 이내)	제품 교환 또는 환불	정액 감가상각 후 교환
	수리용 부품이 없어 수리 불가능시 (부품보유기간 이내)	제품 교환 또는 환불	정액 감가상각 금액에 10% 가산하여 환불
기타	※ 유상으로 수리한 경우 그 유상으로 수리한 날부터 2개월 이내에 소비자가 정상적으로 제품을 사용하는 과정에서 그 수리한 부분이나 기능에 종전과 동일한 고장이 재발한 때에는 무상수리가 가능합니다. ※ 제품 교환이나 환불 시 소모품에 대한 금액은 고객께서 부담하셔야 합니다. (단, 제품 품질상 하자의 경우는 제외)		

※ 고장이 아닌 경우 서비스를 요청하면 요금이 청구 되므로 반드시 사용설명서를 읽어 주십시오.

◆ 유상 서비스

아래의 경우는 보증기간 이내라도 당사가 규정한 서비스 요금을 청구합니다.

사용자의 고의나 사용상 과실에 의한 경우	<ul style="list-style-type: none"> <li>▶ 사용자의 운반이나 사용 중 제품이 파손된 경우</li> <li>▶ 제품 내부에 물이나 음료 등이 스며든 경우(부분 침수)</li> <li>▶ 클립이나 압정, 스테이플 등이 들어가 문제가 발생한 경우</li> </ul>
당사 및 지정점 외 제3자에 의해 문제가 발생한 경우	▶ 당사 및 서비스 지정점의 기술자(엔지니어)가 아닌 사람이 제품을 분해, 수리, 개조하여 문제가 발생한 경우
정품 소모품, 부품 외의 사용으로 문제가 발생한 경우	▶ 당사가 지정한 소모품 외에 재생, 리필 및 타사의 토너 및 부품을 사용하여 문제가 발생한 경우
소모품이나 소모성 부품 수명이 다한 경우	<ul style="list-style-type: none"> <li>▶ 토너 유닛의 보증기간은 구입일로 부터 1년(미개봉)이며, 개봉 후에는 중량 기준으로 판정 됩니다. 당사에서 정한 “클레임(불만) 처리규정”에 의거하여 그 기준에 해당되지 않으면 유상 서비스로 처리됩니다.</li> <li>▶ 소모성 부품을 보증매수/시간을 초과 사용하였을 경우, 무상 보증기간 이내라도 유상으로 교환해야 합니다.</li> <li>▶ 소모품은 반드시 당사 정품을 사용해 주십시오. 순정품 토너를 사용하지 않아 발생된 손상은 당사에서 책임지지 않습니다.</li> </ul>
제품의 고장이 아닌 경우	<ul style="list-style-type: none"> <li>▶ 제품 초기 설치시나 재 설치시</li> <li>▶ 제품 내부의 먼지제거 등 청소시</li> <li>▶ PC의 시스템 및 프로그램 문제인 경우</li> <li>▶ 공유기나 자체 네트워크 상의 문제인 경우</li> </ul>
천재지변에 의한 경우	▶ 화재, 수해, 낙뢰, 지진 등 기타 예기치 못한 사고에 의한 경우

◆ 부가 보증 항목

고객께서 구입하신 제품을 다음과 같이 보증해 드립니다.

사용 수명	보증기간 이내라도 제품 보증 규정의 제품 최대 사용량을 초과하거나, 최대 사용 시간을 초과 사용하여 발생하는 고장시 유상 청구됩니다.
소모 부품	주기적인 청소와 교환이 필요합니다. 보증기간 내라도 청소와 교환은 유상 처리 됩니다.
A/S 및 일반 부품	본사는 제품의 서비스를 위해 부품을 제품 단종 후 프린터는 4년, 복합기 및 팩스는 5년간 보유하고 있습니다. 만약 제품 단종 후, 부품 보유기간 경과 후에 발생한 소모품, 부품 결품으로 인한 수리 불가 시 당사는 “소비자 기본법”에 의거하여 책임지지 않습니다.
기타 사항	본 제품 보증규정 이외의 사항은 당사의 “클레임(불만) 처리 규정”에 준하여 “소비자 기본법” 과 “상관례” 에 의거한 소비자 분쟁해결 기준에 따릅니다.

# 제품 보증 규정 (제품명 N410/MF Series)

- 본 제품의 본체 보증 기간은 1년이며, 보증매수 6만매 입니다.  
 보증기간 이내라도 사용매수가 보증매수를 초과 하는 경우에는 보증기간이 만료됩니다.  
 ※ 평균사용량 : 정상적인 정기점검을 바탕으로 하여 산정된 수치 입니다. 4,300매/월 (A4/5% 차트기준)
- 소모품 사용량

구분	초기장착	판매용	비고
토너 유니트	10,000매	10,000매 / 20,000매	* A4, 5% 차트 기준 * 평가환경 : 온도 23±2℃ * 습도 : 50±10%RH (ISO/IEC 19752 기준)
드럼 유니트	100,000매 (3Page/job 기준)		
현상제	250,000매		
정착 유니트	300,000매		

- ※ A4, 5% 이상(또는 이미지가 많은) 화상 출력 시 토너, 드럼, 현상의 수명이 단축 됩니다.
- ※ 사용 환경(온도, 습도, 화상농도, 사용 용지 등)에 따라 사용 오차가 발생할 수 있습니다.
- ※ 크레임 판정 기준(본체, 소모품)은 당사가 정한 기준으로 합니다.
- ※ 3 Page/Job : 한번 출력 작업에 3Page로 출력하는 조건.(단일 페이지 또는 다매 출력시 소모품 사용량은 상이할 수 있음.)

- 소모성 부품 교체 및 관리 (CS : 서비스맨      ▲ : 반드시 청소,점검 실시      ◎ : 매수 기준으로 교환)

구분	실시항목	실시자	실시주기(매수)						비고
			5만	6만	10만	15만	20만	30만	
드럼 주위	전사 Roller	CS				◎			
	P Sensor	CS			▲				천으로 닦기
급지 반송계	Regist Roller	CS		▲					알코올 또는 물로 청소
	중반송 Roller	CS		▲					알코올 또는 물로 청소
	급지 Roller ASSY	CS		▲				◎	알코올 또는 물로 청소
	분리 Roller ASSY	CS		▲				◎	알코올 또는 물로 청소
	수동급지 분리 Roller ASSY	CS		▲				◎	알코올 또는 물로 청소
	수동급지 Roller	CS		▲				◎	알코올 또는 물로 청소
	지분회수 Box(중동)	CS							◎
지분회수 Box(구동)	CS							◎	구동부 교체 (드럼 유니트와 함께 교체)
정착계	정착 분리조	CS			▲				천에 무수에탄올을 묻혀 닦기
	정착 가이드판	CS			▲				천에 무수에탄올을 묻혀 닦기
	정착 Roller	CS			▲				천에 무수에탄올을 묻혀 닦기
	가압 Roller	CS			▲				천에 무수에탄올을 묻혀 닦기
ARDF	Pickup Roller	CS	▲					◎	알코올, 천으로 청소 (3부품 동시 교체)
	급지 Roller ASSY	CS	▲					◎	
	분리 Roller ASSY	CS	▲					◎	
	각 Idle Roller류	CS	▲						알코올, 천으로 청소
	Scan Guide	CS	▲						알코올, 천으로 청소
	Sensors	CS	▲						알코올, 천으로 청소
필터	UFP 필터	CS						◎	※중국기종에만 해당
	냄새 제거 필터	CS						◎	
현상	현상 유니트	CS							◎

- ※ 상기 교환품목은 일반적인 사용환경에서 A4, 5% 차트를 사용했을 때의 기준이므로 교환시점의 오차가 발생할 수 있습니다.
- ※ 상기 교환품목은 화상 및 기계구동에 직접적인 영향을 미치므로 교환주기를 준수하여 주십시오.
- ※ 상기 품목 이외의 품목(일반부품)은 필요 또는 고장 점검해야 하는 품목으로서 기계 이상 시 기술사원의 조치를 필요로 합니다.
- ※ 교환 주기 내 불량 발생 시 당사가 정한 클레임 기준으로 처리됩니다.

## 사용자 안내문

기종 별	사용자 안내문
• A급 기기 (업무용 방송통신기기)	이 기기는 업무용(A급) 전자파 적합기기로서 판매자 또는 사용자는 이 점을 주의하시기 바라며, 가정외의 지역에서 사용하는 것을 목적으로 합니다.
• B급 기기 (가정용 방송통신기기)	이 기기는 가정용(B급) 전자파 적합기기로서 주로 가정에서 사용하는 것을 목적으로 하며, 모든 지역에서 사용할 수 있습니다.

※ 본 제품은 A급 기기에 해당 됩니다.

## 인수절차

- TOE는 개발사의 배송기사와설치기사가 직접 배달하므로 사용자는 개발사 직원으로부터 복합기 제품을 전달받는다.
- 사용자는 배포된 제품의 포장 내에 다음과 같은 구성요소가 모두 포함되어 있는지 확인한다.
  - \* 복합기 제품, 설명서(CD (사용설명서), 책자 (간편사용설명서, 간단설치 안내서)), 기타 부속품(토너, 현상제, 전원코드)
- 사용자는 설치기사가 기본적인 설치를 지원해 주고 해당 제품이 고객이 요청한 제품인지 확인하기 위해 시스템정보 리포트를 출력하여 주므로 요구한 제품인지 확인할 수 있다.
- 사용자가 요청한 제품의 정보와 일치하고 제품이 정상동작한다고 판단되는 경우 인수증 및 거래명세표를 작성하여 상호 1부씩 보관한다.

## 고객지원센터



<전국 공통>

# 1588-5850

기기에 부착되어 있는 Service Tag 번호 12자리를 누르면 더욱 빠르고 편리하게 서비스를 받으실 수 있습니다.

**고객상담실 : (080) 900-5850**

### (주)신도리코 전국 서비스센터

서부 서비스센터 : 서울시 영등포구 국제금융로 106(여의도동)	TEL : (02) 703-8275	FAX : (02) 712-8277
강남 서비스센터 : 서울시 강남구 봉은사로6길 10(역삼동)	TEL : (02) 538-5850	FAX : (02) 566-5850
강북 서비스센터 : 서울시 성동구 광나루로6길 20(성수동)	TEL : (02) 6932-5850	FAX : (02) 6932-5850
남부 서비스센터 : 경기도 수원시 팔달구 인계로 178(인계동)	TEL : (031) 706-2114	FAX : (031) 703-8820
인천 서비스센터 : 인천광역시 계양구 장제로 735(작전동)	TEL : (032) 546-5850	FAX : (032) 554-3781
강원 서비스센터 : 강원도 원주시 서원대로 430(단구동)	TEL : (033) 761-5536	FAX : (033) 761-0802
충청 서비스센터 : 대전광역시 중구 우암로 10(선화동)	TEL : (042) 254-5850	FAX : (042) 221-7272
전북 서비스센터 : 전주시 완산구 서신로 7(서신동)	TEL : (063) 278-1001	FAX : (063) 278-1009
전남 서비스센터 : 광주광역시 북구 무등로 108-1(신안동)	TEL : (062) 511-5850	FAX : (062) 528-4110
경북 서비스센터 : 대구광역시 동구 화랑로 405(방촌동)	TEL : (053) 981-3322	FAX : (053) 981-3781
부산경남 서비스센터 : 부산광역시 금정구 부곡로 130(부곡동)	TEL : (051) 583-5850	FAX : (051) 583-0740

■ MA 영업본부 영업지원부 : (02) 460-1692

■ 본사 전시장 : (02) 460-1451

### 신도리코중앙판매(주)

서울시 강남구 봉은사로6길 10(역삼동) TEL : (02) 531-4200 FAX : (02) 3453-4718

### 신도리코DS판매(주)

대전광역시 중구 우암로 10(선화동) TEL : (042) 721-1000 FAX : (042) 721-1003

※ 사용설명서나 설치 문제로 인한 출장시는 서비스 요금이 부과되므로 사용설명서나 홈페이지를 참고해 주십시오.