

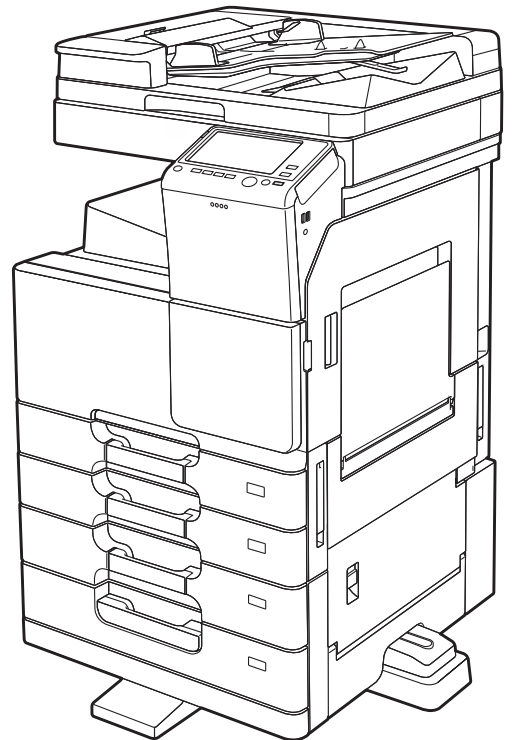

# N500/N510 Series

## 간편 사용설명서

- 본 사용설명서에서는 제품보증서가 첨부되어 있습니다.
- 본 제품을 사용하기 전에 사용설명서를 읽어 보시고 잘 보관하시기 바랍니다.



## 안전사용을 위한 주의 사항

기기를 사용할 때에는 다음 사항을 반드시 지켜 주십시오.

**⚠ 경고 :** 지시사항을 준수하지 않으면 사망이나 심각한 부상을 초래할 수 있습니다.

- 전원 코드를 벽의 콘센트에 직접 접속하여야 하고, 확장 코드를 사용하여서는 안됩니다.
- 전원 케이블이나 플러그가 마모되거나 손상되었다면 플러그를 당겨 전원 플러그를 뽑아 주십시오.
- 감전되거나 레이저 방사(레이저 사용기기의 경우)에 노출되지 않도록 본 사용설명서에 명시된 이외의 커버나 나사를 빼내지 마십시오.
- 다음 상황 하에서는 전원을 끄고 플러그를 당겨 전원 플러그를 뽑아 주십시오.
  - 기기에 무언가를 엮질렀을 때
  - 기기에 대한 서비스나 수리 의뢰를 고려할 때
  - 기기의 커버가 손상되어 젖을 때
- 토너를 사용하는 기기의 경우, 엮질러진 토너나 폐 토너를 소각하지 마십시오. 토너 입자가 화염에 노출되면 점화될 수 있습니다.
- 폐기 시에는 당사 지정 판매소나 적합한 수거 장소를 이용하십시오.
- 장기간 사용하지 않을 때나 업무 종료 후 퇴근시에는 전원을 꺼 주십시오. 그렇지 않을 경우 돌발적인 화재 사고의 원인이 될 수 있습니다.

**⚠ 주의 :** 지시사항을 준수하지 않으면 중경상이나 재물 손상을 초래할 수 있습니다.

- 기기를 비, 눈 등의 습하거나 젖은 곳으로부터 보호해 주십시오.
- 기기를 이동하기 전에 전원 코드를 벽의 콘센트에서 뽑아 주십시오. 기기를 이동하는 동안 전원 코드가 손상되지 않도록 주의해 주십시오.
- 전원 코드를 벽에서 뺄 때 케이블을 당기지 말고 반드시 플러그를 당겨 주십시오.
- 클립이나 스테이플 또는 기타 소형 금속성 물체가 기기 내부로 떨어지지 않도록 하십시오.
- 용지 걸림 제거, 기기 내부 청소 등 기기 내부를 조작할 때에는 안전사고에 주의해 주십시오.
- 토너를 사용하는 기기의 경우 토너와 토너 용기를 어린이 손이 닿지 않는 곳에 보관해 주십시오.
- 기기나 소모품을 가정용 쓰레기 처리장에 폐기하지 마십시오. 폐기시에는 당사 지정 판매소나 적합한 수거 장소를 이용해 주십시오.
- 기기 내부가 무척 뜨거울 수 있습니다.“고온주의”라벨이 부착된 부품과 그 주변을 만지지 마십시오. 그렇지 않으면 화상을 입을 수 있습니다.
- 당사 제품은 고품질 기준 및 성능에 부합합니다. 당사 지정 판매소에서 구비 가능한 순정 부품만을 사용하시도록 권장합니다.

## 사용하시기 전에

저희 신도리코 제품을 구입해 주셔서 진심으로 감사드립니다.

본 사용설명서에서는 제품을 항상 최적의 상태로 유지하며 귀사의 사무 합리화와 효율화에 이바지하고자 기기의 올바른 사용법과 간단한 보수 방법 등에 대해서 자세하게 설명하고 있습니다.

기기를 사용하기 전에 본 사용설명서를 신중히 읽으시고 가까운 곳에 보관해 주십시오. 안전하고 올바르게 사용할 수 있도록 기기를 사용하기 전에 안전 사용을 위한 주의 사항을 반드시 읽어 주십시오.

## 복사의 금지 및 제한

1. 본 사용설명서의 내용은 사전 공지없이 변경될 수 있으며 당사에서는 어떠한 경우에도 기기 취급 및 작동 결과로 인한 직·간접적인 손해 및 사용자 부주의에 의해 발생한 결과에 대해서 책임지지 않습니다.
2. 국·내외에서 유통하는 지폐, 수입인지, 채권, 주권, 은행 어음, 수표, 여권, 운전면허증 등을 복사하거나 인쇄하는 등의 행위는 법률로 금지된 사항입니다.
3. 저작권이 있는 서적, 악보, 그림, 지도, 도면, 사진 등의 저작물은 개인적인 용도 또는 가정용 기타 여기에 준하는 범위 내에서 복사하여 사용할 수 있으나 그 이외에는 법률로 금지되어 있습니다.
4. 위의 내용은 법의 일부만을 제시한 것이며 법률 내용을 그대로 옮겨 놓은 것은 아닙니다. 이의 정확성 및 완전성에 대해서는 당사에서 책임지지 않으며 어떤 목적물의 복사나 인쇄가 합법인지의 여부는 법률 자문을 받으시기 바랍니다.
5. 이 기계의 GUI 및 사용설명서에서 사용한 글꼴은 네이버에서 제공한 나눔글꼴이 적용되어 있습니다.

---

# 목차

---

## 제 1장 소개

---

1. 소개	1-2
2. 환경 정보	1-3
2.1 환경 조약	1-3
에너지 절약마크 인증제품	1-3
전원 관리에 따른 환경 이득	1-3
재생지	1-3
양면 프린트	1-3
3. 안전 정보	1-4
3.1 경고 및 주의 기호	1-4
3.2 기호의 의미	1-4
전원 연결	1-5
설치	1-6
제품 사용	1-7
소모품	1-9
4. 각종 규정들	1-11
4.1 레이저 안전성	1-11
4.2 내부 레이저 방사	1-11
4.3 레이저 안전 라벨	1-12
4.4 오존 방출	1-12
4.5 전화 케이블(클래스 B 규정에 적용되는 국가의 사용자)	1-12
5. 주의 표시와 라벨	1-13
6. 필요 공간	1-14
7. 조작 주의 사항	1-15
7.1 전원	1-15
7.2 조작 환경	1-15
7.3 복사 보관	1-15
7.4 기계내에 저장된 데이터	1-15
8. 복사시 법적 규제	1-16

---

## 제 2장 이 기기에 대해

---

1. 이 기기의 사용 목적에 대해	2-2
1.1 사용 목적	2-2
1.2 허용할 수 없는 조작 조건	2-2
1.3 면책	2-2
2. 사용설명서의 구성	2-3
2.1 사용설명서 CD	2-4
2.2 본문의 표기나 기호에 대해	2-5
순서문에 대해	2-5
기호와 표기	2-6
응용 프로그램명의 표기에 대해	2-6
3. 이 기기에 대해	2-7
3.1 옵션 구성	2-7
옵션 구성 일람	2-7
기타의 옵션 구성 일람	2-9
3.2 각 부의 명칭(본체)	2-11
앞면	2-11
옆면/뒷면	2-12
3.3 각 부의 명칭(옵션)	2-13
피니셔 FS-533/편칭 키트 PK-519	2-13
작업 분리기 JS-506	2-14
피니셔 FS-534 / 중철기 SD-511 / 편칭 키트 PK-520	2-15
4. 전원에 대해	2-17
4.1 전원 ON/OFF 방법	2-17
4.2 전원 키의 조작 방법	2-18
4.3 절전 기능에 대해	2-18
소비 전력을 억제하고 싶을 때는	2-19
5. 조작부에 대해	2-20
5.1 각 부의 명칭	2-20
6. 터치 패널에 대해	2-22

6.1	메인 메뉴에 대해	2-22
	메인 메뉴의 구성	2-22
	메인 메뉴 사용자 지정	2-23
6.2	슬라이드 메뉴에 대해	2-23
	슬라이드 메뉴의 사용자 지정	2-24
6.3	터치 패널의 조작 방법	2-24
	탭(Tap)	2-24
	더블 탭(Double-Tap)	2-24
	플릭(튀기기)	2-25
	드래그(Drag)	2-25
	팬(Pan)	2-25
	길게 탭(Long-tap)	2-25
	드래그 & 드롭(Drag & Drop)	2-26
	피치 인 / 피치 아웃(Pinch in/Pinch out)	2-26
	회전(Rotation)	2-26
6.4	키패드의 표시 방법	2-27
	키패드의 이동 방법	2-27
	키패드의 표시 종료	2-27
	키패드를 항상 표시하기	2-28
6.5	문자 입력 방법	2-28
<b>7.</b>	<b>작업에 대해</b>	<b>2-29</b>
7.1	작업 화면에 대해	2-29
7.2	멀티 작업 기능에 대해	2-30
<b>8.</b>	<b>용지 놓기 방법</b>	<b>2-31</b>
8.1	트레이 1~트레이 4의 놓기	2-31
	사용할 수 있는 용지 종류	2-31
	놓기 방법	2-31
8.2	LCT(내장)에 놓기	2-32
	사용할 수 있는 용지 종류	2-32
	놓기 방법	2-32
8.3	수동 트레이에 놓기	2-33
	사용할 수 있는 용지 종류	2-33

사용할 수 있는 용지 크기 -----	2-33
사용할 수 없는 용지 -----	2-33
놓기 방법 -----	2-34
엽서를 놓기 -----	2-34
OHP 필름을 놓기 -----	2-35
봉투를 놓기 -----	2-36
라벨지를 놓기 -----	2-38
인덱스지를 놓기 -----	2-39

---

## 제 3장 기본적인 설정과 사용 방법

---

1. 프린트 기능 -----	3-2
1.1 필요한 설정과 기본 사용 방법(Windows OS의 경우) -----	3-2
준비 순서 -----	3-2
조작 순서 -----	3-2
케이블의 연결을 확인하기(관리자) -----	3-3
이 기기의 네트워크 설정을 확인하기(관리자) -----	3-3
프린터 드라이버를 설치하기 -----	3-4
데이터를 인쇄하기 -----	3-6
프린터 드라이버의 종류 -----	3-7
1.2 필요한 설정과 기본 사용 방법(Mac OS의 경우) -----	3-7
준비 순서 -----	3-8
조작 순서 -----	3-8
케이블의 연결을 확인하기(관리자) -----	3-8
이 기기의 네트워크 설정을 확인하기(관리자) -----	3-9
프린터 드라이버를 설치하기 -----	3-10
프린터 드라이버의 추가와 설정하기 -----	3-13
데이터를 인쇄하기 -----	3-15
2. 스캔 전송 기능 -----	3-16
2.1 여러 가지 전송 방법 -----	3-16
자신의 컴퓨터로 전송하기(SMB 전송) -----	3-16
E-mail의 첨부 데이터로 전송하기(E-mail 전송) -----	3-16

USB 메모리에 저장하기(외부 메모리)	3-16
다채로운 데이터 전송 · 저장 방법	3-17
준비 순서	3-17
조작 순서	3-18
케이블의 연결을 확인하기(관리자)	3-18
이 기기의 네트워크 설정을 확인하기(관리자)	3-19
체크 리스트	3-19
컴퓨터의 정보를 확인하기	3-20
컴퓨터의 설정을 하기	3-21
전송할 수신처를 등록하기	3-23
원고 데이터를 전송하기	3-25
2.2 자신의 Mac 컴퓨터로 전송하기(SMB 전송)	3-27
준비 순서	3-27
조작 순서	3-27
케이블의 연결을 확인하기(관리자)	3-28
이 기기의 네트워크 설정을 확인하기(관리자)	3-28
이 기기의 설정을 하기	3-29
체크 리스트	3-30
컴퓨터의 정보를 확인하기	3-30
컴퓨터의 설정을 하기	3-31
전송할 수신처를 등록하기	3-33
원고 데이터를 전송하기	3-35
2.3 스캔 데이터를 E-mail 전송하기(E-mail 전송)	3-37
준비 순서	3-37
조작 순서	3-37
케이블의 연결을 확인하기(관리자)	3-38
이 기기의 네트워크 설정을 확인하기(관리자)	3-38
E-mail의 전송 환경을 설정하기(관리자)	3-39
관리자 정보를 설정하기(관리자)	3-40
원고 데이터를 전송하기	3-41
3. 팩스 기능	3-44
3.1 필요한 설정과 기본 사용 방법	3-44



준비 순서	3-44
조작 순서	3-44
케이블의 연결을 확인하기(관리자)	3-45
전송 시에 필요한 정보를 등록하기(관리자)	3-45
다이얼 방식을 선택하기(관리자)	3-46
원고 데이터를 전송하기	3-47
3.2 컴퓨터에서 직접 전송하기(PC-FAX 전송)	3-49
준비 순서	3-50
조작 순서	3-50
케이블의 연결을 확인하기(관리자)	3-51
이 기기의 네트워크 설정을 확인하기(관리자)	3-52
팩스 드라이버를 설치하기	3-53
데이터를 전송하기	3-55
<b>4. 복사 기능</b>	<b>3-57</b>
4.1 기본 사용 방법	3-57
4.2 사용자 인증에 대해	3-59
<b>5. 수신처를 등록하기</b>	<b>3-60</b>
5.1 단축 수신처의 등록	3-60
조작부에서 등록하기(설정 메뉴에서의 등록)	3-60
조작부에서 등록하기(팩스/스캔 모드에서의 등록)	3-62
컴퓨터에서 등록하기	3-64
5.2 수신처 등록에 필요한 정보	3-66
5.3 그룹 수신처의 등록	3-67
그룹을 신규 등록하기	3-67
5.4 등록된 수신처의 호출 방법	3-69
수신처를 불러오기	3-69
수신처의 지정 방법에 대해	3-71
<b>6. USB 메모리를 사용하기</b>	<b>3-72</b>
6.1 USB 메모리의 데이터를 인쇄하기	3-72
데이터를 인쇄하기	3-72
6.2 스캔 데이터를 USB 메모리에 저장하기(외부 메모리)	3-74
외부 메모리에 허가하는 기능을 설정하기	3-74

USB 메모리에 데이터를 저장하기 .....	3-75
6.3 안내 기능을 사용하기 .....	3-78
안내 화면에 대해 .....	3-78
표시 중의 화면에 대해 알고 싶을 때 .....	3-78
목적에 따른 기능이나 조작 방법을 알고 싶을 때 .....	3-80
도움말 메뉴 일람 .....	3-82
6.4 [간단 보안] 기능을 사용하기 .....	3-83
[간단 보안]에 대해 .....	3-83
필요한 설정 .....	3-83

---

## 제 4장 확장 기능에 대해

---

1. 확장 기능을 사용하기 .....	4-2
1.1 확장 기능이란 .....	4-2
1.2 응용 프로그램과의 연계 .....	4-3
1.3 i-옵션의 라이선스 등록 .....	4-3
준비 순서 .....	4-3
i-옵션의 기능을 유효화하기(관리자) .....	4-4
i-옵션의 라이선스 등록을 하기(관리자) .....	4-5
라이선스를 사용해서 i-옵션의 기능을 유효화하기(관리자) .....	4-7
기능의 설정을 하기(관리자) .....	4-9
2. Web 브라우저 기능을 사용하기 .....	4-10
2.1 필요한 설정과 사용 방법 .....	4-10
준비 순서 .....	4-10
조작 순서 .....	4-10
Web 브라우저 기능을 유효화하기(관리자) .....	4-11
라이선스를 등록하기(관리자) .....	4-12
라이선스를 사용해서 유효화하기(관리자) .....	4-13
Web 브라우저를 기동하기 .....	4-17
Web 페이지를 표시하기 .....	4-18
3. 음성 안내를 사용하기 .....	4-22
3.1 필요한 설정과 사용 방법 .....	4-22

준비 순서 -----	4-22
조작 순서 -----	4-23
음성 안내 기능을 유효화하기(관리자)-----	4-23
음성 안내 기능을 등록 키 또는 슬라이드 메뉴로 할당하기(관리자) -----	4-23
음량, 속도를 설정하기 -----	4-24

---

## 제 5장 확장 기능에 대해

---

<b>1. 프린트 -----</b>	<b>5-2</b>
1.1 Q1. 봉투나 엽서에 인쇄할 수 있습니까? -----	5-2
조작 방법 -----	5-2
1.2 Q2. 비정형 크기의 용지에 인쇄할 수 있습니까? -----	5-6
조작 방법 -----	5-6
1.3 Q3. USB 메모리의 파일을 직접 인쇄할 수 있습니까? -----	5-8
조작 방법 -----	5-9
1.4 Q4. 사용자별로 인쇄를 제한할 수 있습니까? -----	5-11
설정 방법 -----	5-11
1.5 Q5. 인쇄의 피니싱에는 어떠한 종류가 있습니까? -----	5-14
스테이플 -----	5-14
펀치 -----	5-14
중철 -----	5-14
접지 -----	5-15
조작 방법 -----	5-15
<b>2. 스캔 -----</b>	<b>5-16</b>
2.1 Q1. 자주 사용하는 전송처를 등록할 수 있습니까? -----	5-16
<b>3. 팩스 -----</b>	<b>5-17</b>
3.1 Q1. 팩스의 송수신 기록을 확인할 수 있습니까? -----	5-17
조작 방법 -----	5-17
3.2 Q2. 한 번에 복수의 수신처로 전송할 수 있습니까? -----	5-17
조작 방법 : 단축 수신처에서 복수의 수신처를 선택하기 -----	5-18
조작 방법 : 복수의 수신처를 직접 입력하기 -----	5-18
3.3 Q3. 팩스에 표시되는 발신처명을 복수 등록해서 나눠 사용할 수 있습니까? -----	5-20

설정 방법 : 발신처명을 등록하기 .....	5-20
설정 방법 : 팩스 전송 시에 발신처명을 선택하기 .....	5-21
3.4 Q4. 네트워크를 사용해서 통신비를 저렴하게 할 수 있습니까?.....	5-21
조작 방법 : 인터넷 팩스를 전송하기 .....	5-22
조작 방법 : IP 주소 팩스를 전송하기 .....	5-22
3.5 Q5. 불필요한 팩스를 인쇄하고 싶지 않습니다. ....	5-23
설정 방법 : 수신한 파일을 박스에 저장하도록 설정하기.....	5-23
설정 방법 : 박스에 저장한 팩스를 인쇄하기 .....	5-24
3.6 Q6. 수신한 팩스를 전송할 수 있습니까?.....	5-25
설정 방법.....	5-25
3.7 Q7. 컴퓨터의 파일을 자리를 뜨지 않고 직접 팩스로 전송할 수 있습니까? .....	5-26
조작 방법.....	5-26
<b>4. 복사 .....</b>	<b>5-27</b>
4.1 Q1. 봉투나 엽서에 복사할 수 있습니까?.....	5-27
조작 방법 : 봉투에 복사하는 경우 .....	5-27
조작 방법 : 엽서에 복사하는 경우 .....	5-29
4.2 Q2. 비정형 크기의 용지에 복사할 수 있습니까? .....	5-31
조작 방법 : 비정형 크기의 용지에 복사하기 .....	5-31
조작 방법 : 비정형 크기의 용지를 메모리에 등록하기 .....	5-32
조작 방법 : 메모리에 등록한 비정형 크기를 불러오기 .....	5-33
4.3 Q3. 복사하기 전에 피니싱을 확인할 수 있습니까? .....	5-34
설정 방법 : 미리보기 화상으로 피니싱을 확인하기.....	5-34
설정 방법 : 한 부를 복사해서 피니싱을 확인하기 .....	5-35
4.4 Q4. 보험증, 면허증 등의 각종 카드를 간단하게 복사할 수 있습니까? .....	5-36
조작 방법.....	5-36
<b>5. 박스 .....</b>	<b>5-38</b>
5.1 Q1. 컴퓨터에서 박스의 작성이나 박스 내의 파일의 인쇄, 다운로드 등의 조작을 할 수 있습니까?.....	5-38
조작 방법 : Web Connection을 사용하기 .....	5-38
조작 방법 : Windows 파일 공유 기능을 사용하기.....	5-39
<b>6. 기타 .....</b>	<b>5-40</b>
6.1 Q1. 프린터 드라이버의 같은 설정을 복수의 컴퓨터에서 할 수 있습니까?.....	5-40

조작 방법 : 설치 패키지를 준비하기	5-40
조작 방법 : 설치 패키지를 작성하기	5-40
조작 방법 : 설치 패키지를 실행하기	5-41
6.2 Q2. 사용자별로 사용할 수 있는 기능을 제한할 수 있습니까?	5-42
설정 방법	5-42
6.3 Q3. 이 기기의 조작음을 끌 수 있습니까?	5-44
설정 방법	5-44
6.4 Q4. 사용자 인증이 설정되어 있는 것 같은데 어떻게 하면 이 기기를 조작할 수 있습니까?	5-46
설정 방법:이 기기에서 사용자 인증을 수행하는 경우	5-46
설정 방법:프린터 드라이버에서 사용자 인증을 수행하는 경우	5-46
6.5 Q5. 하루 종일 전원을 켜고 있으므로 전기 요금이 걱정됩니다.	5-48
설정 방법	5-48
6.6 Q6. 관리자 암호를 잊어 버렸을 경우는 어떻게 하면 좋습니까?	5-51

## 제 6장 문제해결

1. 주요 메시지와 처리 방법	6-2
1.1 소모품 교환이나 청소 유지보수의 메시지가 표시되었을 때	6-2
1.2 용지 걸림 메시지가 사라지지 않을 때	6-3
1.3 장애 메시지가 표시되었을 때	6-3
2. 전원이 켜지지 않을 때	6-4
3. 터치패널이 표시되지 않을 때	6-5
4. 소모품 교환이나 청소 유지보수의 표시가 나왔을 때	6-6
피니셔의 스테이플 칩이 없어졌을 경우	6-6
펀치 찌꺼기가 가득 찼을 경우	6-6
토너 카트리지 내의 토너가 적게 남아있을 경우	6-6
토너 카트리지가 교환 시기에 도달한 경우	6-7
드럼이 교환 시기가 되었을 경우	6-7
현상 유닛이 교환 시기에 도달한 경우	6-8
폐토너 박스가 가득 찼을 경우	6-8
4.1 토너 카트리지의 교환	6-9

---

4.2	페토너 박스의 교환	6-10
4.3	드럼의 교환	6-11
4.4	스테이플 카트리지의 교환	6-12
	피니셔 FS-534/피니셔 FS-534 SD의 경우	6-12
	피니셔 FS-533의 경우	6-13
4.5	새들 스테이플 카트리지의 교환	6-14
	피니셔 FS-534 SD의 경우	6-14

N500/N510 Series  
사용설명서

소개

1

## 1. 소개

이 간편 사용설명서는 이해하기 쉽도록 가장 보편적으로 사용하는 기능들의 조작 순서를 해설하는 그림을 사용하고 있습니다.

본체가 제공하는 유용한 기능들에 익숙해지도록 이 설명서를 활용하시길 바랍니다.

상세한 여러 기능에 대해서는 본체에 포함된 사용자 안내 CD상의 사용설명서를 참고하시길 바랍니다.

본체를 안전하고 올바르게 사용하기 위해서는 사용 전에 이 설명서의 P. 1-4 「안전 정보」를 반드시 읽어 주시길 바랍니다.

추가적으로 이 설명서는 아래의 정보를 포함하고 있습니다. 본체를 사용하기 전에 이 설명서를 반드시 읽어 주시길 바랍니다

- 본체를 안전하게 사용하기 위해 반드시 봐야 할 항목
- 제품 안전에 대한 정보
- 본체 사용시 주의 사항
- 상표와 저작권법에 대한 설명

이 설명서에 사용 된 그림과 화면은 실제 장비의 모습 및 화면과 약간의 차이가 있을 수 있습니다.



- 이 설명서 뿐만 아니라 CD 설명서를 사용하기 쉬운 장소에 보관하여 주시기 바랍니다.



## 2. 환경 정보

### 2.1 환경 조약

당사는 사업경영의 모든 단계에서 부정적인 환경 영향을 줄이려 부단히 노력하고 있습니다. 이러한 활동의 일환으로 당사는 사용자 설명서의 페이지 수를 줄이는 방식으로 자원절약을 실천하고 있습니다. 기기 운용에 필요한 정보는 번들 사용자 설명서 CD 를 참고하시기 바랍니다.(HTML 형식) 이 설명서는 검색 기능을 갖추고 있습니다. 키워드 검색과 목적별 필터링은 사용자가 알아야 할 내용을 찾는 데 큰 도움이 됩니다.

#### 에너지 절약마크 인증제품



본 제품은 에너지 효율에 적합하도록 설계 제작되었습니다. 에너지 절약마크는 에너지 절약과 관련하여 권위있는 대상에만 사용됩니다. 즉, 에너지 절약마크가 부착된 제품은 에너지 효율이 높은 제품으로 정부가 제시한 절전기준을 만족하여 에너지 관리공단에 절전형 기기로 신고된 제품입니다. 에너지 절약마크 부착제품은 일반제품에 비해 30~50% 에너지 절약 효과가 있습니다.

#### 전원 관리에 따른 환경 이득

전력 소비는 장치의 특성과 장치를 사용하는 방법에 따라 달라지게 됩니다. 적절한 전원 관리 설정으로 자원을 절약하며 사용하게 됩니다. 절전 모드(예; 슬립 모드)로 들어가는 시간을 짧게(혹은 최적으로) 설정하면 전력 소비는 줄어들게 됩니다.

#### 재생지

본 제품은 초생지뿐만 아니라 재생지 및 유럽 표준 EN 12281항을 준수하는 환경 관리 계획 인증지에도 인쇄할 수 있습니다. 예를 들어 무게가 64g/m<sup>2</sup>인 경량지에도 인쇄할 수 있습니다. 이런 경량지를 사용하면 자원 절약에 도움이 됩니다.

#### 양면 프린트

양면 인쇄 장치가 있는 제품을 사용하면 자동으로 용지의 양면에 인쇄할 수 있습니다. 이 기능을 사용하면 천연 자원 및 비용 소모를 줄일 수 있습니다. 첨부된 프린터 드라이버는 이런 양면 인쇄 기능을 사용자의 컴퓨터에 초기 설정으로 제공합니다. (설치 후에 이 설정을 변경할 수 있음)

### 3. 안전 정보

여기서는 본체의 유지보수와 조작상의 자세한 설명을 합니다.

최고의 성능을 얻기 위해서는 모든 사용자는 이 설명서의 설명을 주의 깊게 읽고 따라 주셔야 합니다.

본체를 전원에 연결하기 전에 읽어 주십시오. 사용자 안전과 관련되고 장치 고장을 방지하기 위한 중요한 정보가 담겨 있습니다.

이 설명서를 본체 가까운 곳에 보관해 주시길 바랍니다.

이 설명서의 각 장에서 보여주는 주의 사항을 주시하여 주십시오.

- 몇몇 항목은 구입한 제품과는 관련이 없을 수 있습니다.

#### 3.1 경고 및 주의 기호

안전 주의 사항을 주수해야 합니다.

이 설명서는 사용자와 다른 사람의 부상과 손상 방지하기 위해 항상 준수해야 할 내용들로 구성되어 있습니다.

제품을 잘못 사용하여 발생 될 수 부상과 손상이 다음 기호에 따라 분류됩니다.

##### ⚠ 경고



- 이 경고를 무시하면 심각한 상해를 일으킬 수 있습니다.  
“경고” 단어가 있는 정삼각형 안의 느낌표는 사용자가 경고 표시를 무시하면 치명적인 위험이나 위태로운 부상이 있을 수 있다는 것을 의미합니다. 사용자는 빠른 시작 가이드를 읽을 때, 경고에 주의를 집중하십시오.

##### ⚠ 주의





- 이 경고를 무시하면 다칠 수 있습니다.  
“주의” 단어가 있는 정삼각형 안의 느낌표는 사용자가 주의의 경고를 무시하면 가벼운 부상이나 주택 및 재산 피해를 초래할 수 있다는 것을 의미합니다.  
사용자는 빠른 시작 가이드를 읽을 때 주의에 주의를 집중하십시오.









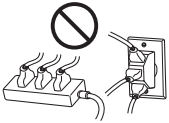

#### 3.2 기호의 의미

기호	설명	기호	설명	기호	설명
	일반 금지사항		분해 금지		접촉 금지
	지시사항		접지 / 어스		플러그와 콘센트 분리



기호	설명	기호	설명	기호	설명
	일반 주의		고온 주의		감전 위험







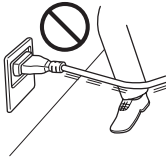

**전원 연결**

기호	설명	
 <b>경고</b>	<p>패키지로 제공되거나 제품에 첨부된 전원 코드만 사용하십시오. 전원 코드가 제공되지 않으면 사용설명서에 지정된 전원 코드와 플러그만 사용하십시오.</p> <p>이 코드를 사용하지 않으면 화재나 감전이 생길 수 있습니다. 이 제품을 구입한 국가에서 패키지로 제공된 전원 코드를 사용할 수 없으면 다음 조건을 충족하는 전원 코드를 사용하거나 기술 담당자에게 문의하십시오.</p> <ul style="list-style-type: none"> <li>- 전원선의 용량이 제품 명판에 표기되어 있는 전압과 전류 규격을 충족할 것.</li> <li>- 전원선이 사용 지역의 규제 요구 사항을 충족 할 것.</li> <li>- 전원선에 접지 단자가 부착되어 있을 것.</li> </ul>	
	<p>이 전원 코드를 다른 제품에 사용하지 마십시오. 이를 준수하지 않으면 화재나 감전이 발생할 수 있습니다.</p>	
	<p>전원 코드를 굽거나 벗겨내거나 코드에 무거운 물체를 올려 놓거나 코드를 가열하거나 꼬거나 구부리거나 밟거나 잡아 당기거나 손상시키지 마십시오. 손상된 전원 코드(전선이 노출되거나 전선이 끊어지는 등)를 사용하면 화재나 고장이 발생할 수 있습니다. 이런 조건이 발견되면 즉시 전원 스위치를 끄고 전원 콘센트에서 전원 코드를 뽑은 다음 공인 서비스 담당자에게 문의하십시오.</p>	
	<p>기기에 지정된 전원 전압만 사용하십시오. 그렇지 않으면 화재나 감전이 발생할 수 있습니다.</p>	
	<p>다중 콘센트 어댑터를 사용하여 다른 제품이나 기기에 연결하지 마십시오. 콘센트에 표시된 전류값 이상의 전원을 사용하면 화재나 감전이 발생할 수 있습니다.</p>	



기호	설명	
 <b>경고</b>	연장 코드를 사용하지 마십시오. 연장 코드를 사용하면 화재나 감전이 발생할 수 있습니다. 제품과 함께 제공된 전원 코드가 충분히 길지 않아 벽 콘센트에 연결할 수 없는 경우 기술 담당자에게 문의하십시오.	
	감전될 수 있으므로 젖은 손으로 전원 코드를 빼거나 끼워넣지 마십시오.	
	전원 코드를 전원 콘센트 끝까지 끼워 넣으십시오. 그렇지 않으면 화재나 감전이 발생할 수 있습니다.	
	이 제품을 접지해야 합니다.(접지 단자가 장착된 전기 콘센트에 전원 코드를 연결하십시오.) 그렇지 못할 경우 간혹 누출로 인해 화재나 감전이 발생할 수 있습니다.	
 <b>주의</b>	쉽게 접근할 수 있는 콘센트가 장비 근처에 있어야 합니다. 그렇지 않으면 비상 시에 전원 플러그를 뺄 수 없습니다.	
	긴급 상황이 발생했을 때 전원 플러그를 빼기 어려울 수 있으므로 전원 플러그 주위에 다른 물체를 두지 마십시오.	
	전원 코드를 뺄 때 코드를 잡아당기지 마십시오. 전원 코드를 당기면 코드가 손상되어 화재나 감전이 발생할 수 있습니다.	
	일년에 한 번 이상 콘센트에서 전원 플러그를 분리하고 플러그 단자 사이를 청소하십시오. 플러그 단자 사이에 먼지가 쌓이면 화재가 발생할 수 있습니다.	











**설치**



기호	설명	
 <b>경고</b>	본 설명서 봉지를 유아와 어린이 손이 닿지 않는 곳에 두십시오. 요람, 침대, 유모차, 유아 놀이틀에서 사용하지 마십시오. 얇은 막이 코와 입에 들러 붙어 호흡을 막을 수 있습니다. 이 봉지는 장난감이 아닙니다.	
	물이 담긴 꽃병이나 기타 용기, 금속 클립 또는 기타 작은 금속 물체를 이 제품 위에 올려 놓지 마십시오. 제품 안으로 물이 쏟아지거나 금속 물체가 떨어지면 화재, 감전 또는 고장이 발생할 수 있습니다. 금속 조각, 물, 기타 이물질이 제품 안으로 들어간 경우 즉시 전원을 끄고 전원 콘센트에서 전원 코드를 뺀 다음 기술 담당자나 공인 서비스 담당자에게 문의하십시오.	

기호	설명	
 <b>경고</b>	다른 사람이 전원 코드를 밟거나 코드에 걸려 넘어지지 않도록 적절한 위치에 전원 코드를 배치하십시오. 전원 코드를 밟거나 코드에 걸려 넘어지면 전원 코드가 가열되어 화재나 감전이 발생할 수 있습니다.	
 <b>주의</b>	<b>&lt;고정 다리를 사용하도록 지시한 경우&gt;</b> 제품을 설치할 때 고정 다리를 사용하여 제품을 고정하십시오. 고정 다리를 사용하지 않으면 제품이 움직이거나 넘어질 수 있습니다.	
	먼지가 많은 장소, 매연이나 증기에 노출된 곳, 식탁, 욕실 또는 가슴기 근처에 제품을 두지 마십시오. 화재, 감전 또는 고장이 발생할 수 있습니다.	
	불안정하거나 기울어진 작업대 또는 진동이나 충격이 많은 위치에 이 제품을 두지 마십시오. 제품이 떨어져서 인재 사고나 기계 고장을 일으킬 수 있습니다.	
	다른 물체로 이 제품의 환기구를 막지 마십시오. 제품 안에 열기가 누적 되어 화재나 오작동이 발생할 수 있습니다.	
	이 제품을 옮길 때마다 전원 코드와 기타 케이블을 분리하십시오. 그렇지 않으면 코드나 케이블이 손상되어 화재, 감전 또는 고장이 발생할 수 있습니다.	
	이 제품을 옮길 때는 사용설명서나 기타 문서에서 지정한 위치를 잡으십시오. 지정 위치가 아닌 다른 부분을 잡고 제품을 옮기면 제품이 떨어져서 심각한 신체 부상을 당할 수 있습니다.	











제품 사용





기호	설명	
 <b>경고</b>	화재, 감전, 고장이 발생할 수 있으니 이 제품을 개조하지 마십시오. 제품에서 레이저를 사용할 경우 레이저 광원으로 인해 실명할 수도 있습니다.	
	제품에 부착된 덮개나 패널을 제거하지 마십시오. 일부 제품의 내부에는 감전이나 실명을 유발할 수 있는 고전압 부품이나 레이저 광원이 있습니다.	

기호	설명	
 <b>경고</b>	<p>제품이 비정상적으로 뜨거워지거나 제품에서 연기가 나거나 이상한 냄새 또는 소음이 나면 이 제품 사용을 중단하십시오. 즉시 전원을 끄고 전원 콘센트에서 전원 코드를 뺀 다음 기술 담당자나 공인 서비스 담당자에게 문의하십시오. 이 상태로 제품을 계속 사용하면 화재나 감전이 발생할 수 있습니다.</p>	
	<p>제품이 떨어지거나 덮개가 손상된 경우 이 제품 사용을 중단하십시오. 즉시 전원을 끄고 전원 콘센트에서 전원 코드를 뺀 다음 기술 담당자나 공인 서비스 담당자에게 문의하십시오. 이 상태로 계속 사용하면 화재나 감전이 발생할 수 있습니다.</p>	
	<p>기기 내부나 근처에서 가연성 스프레이, 액체 또는 가스를 사용하지 마십시오. 가연성 가스를 사용하는 청소기로 기기 내부를 청소하지 마십시오. 화재나 폭발이 발생할 수 있습니다.</p>	
	<p><b>&lt;기기 내부의 근접 통신용으로 RFID 모듈(13.56 MHz까지만 제한)을 사용하거나 전자기 유도가열 (IH) 기술 (20.05 kHz 에서 100 kHz 까지만 제한)을 사용하는 경우&gt;</b> 이 기기는 약한 자기장을 발생시킵니다. 기기 근처에 있는 동안 본인의 이식형 의료장비(심박 조율기 등)에서 이상한 징후를 체험한 경우 즉시 기기에서 멀리 이동한 후 의사와 상담하십시오. 구입한 제품이 이에 해당되는지 아닌지 알 수 없다면 기술 담당자 또는 공인 서비스 담당자에게 문의하십시오.</p>	
	<p><b>&lt;비접촉식 IC 카드 반독기를 사용하는 경우&gt;</b> 이식형 의료 장비(심박 조율기 등)를 사용하는 경우 항상 IC 카드 판독기를 임플란트로부터 12cm 이상 멀리 하십시오. 전파가 이식형 의료 장비(심박 조율기 등) 작동에 영향을 줄 수 있습니다.</p>	
 <b>주의</b>	<p>환기가 빈약한 실내에서 이 제품을 오래 사용하거나 대량으로 복사하거나 인쇄하는 경우 기기에서 배출되는 공기에 냄새가 날 수 있습니다. 실내를 잘 환기시키십시오.</p>	
	<p>이 제품의 내부에는 화상을 입을 정도의 고온부위가 있습니다. 용지공급 불량 같은 오작동으로 인해 장치 내부를 확인하는 경우 “고온 주의” 경고 라벨로 표시된 위치(정착 유닛 주변 등)는 만지지 마십시오. 화상을 입을 수 있습니다.</p>	 
	<p>제품을 장기간 사용하지 않을 경우 제품의 전원 코드를 빼십시오.</p>	

기호	설명	
 <b>주의</b>	기기를 사용할 때 램프의 빛을 장시간 바라보지 마십시오. 눈의 피로가 발생할 수 있습니다.	
	스테이플이 찌킨 용지, 전도성 용지(예 : 은박지 또는 카본지) 또는 특수 처리된 시온 / 잉크젯 용지를 사용하지 마십시오. 그렇지 않으면 화재가 발생할 수 있습니다.	

소모품

기호	설명	
 <b>경고</b>	토너나 토너가 담긴 용기(예 : 토너 카트리지 및 현상 장치)를 화염에 넣지 마십시오. 고온의 토너가 분산되면 화상이나 기타 부상을 입을 수 있습니다.	
 <b>주의</b>	토너 관련 부품(예 : 토너 카트리지 및 현상 장치)을 어린이의 손이 닿는 곳에 두지 마십시오. 이런 부품을 핥거나 토너를 섭취하면 건강에 유해할 수 있습니다.	
	정밀 장비, 데이터 저장장치 같이 자성에 민감한 장치 근처에 토너 관련 부품(예 : 토너 카트리지 및 현상 장치)을 보관하지 마십시오. 그렇지 않으면 해당 장치가 오작동하거나 관련 제품에 고장이 발생할 수 있습니다.	
	토너 관련 부품(예 : 토너 카트리지 및 현상 장치)을 강제로 열지 마십시오. 토너가 토너 용기에서 흘러나온 경우 토너를 흡입하거나 피부에 닿지 않도록 세심한 주의를 기울이십시오.	
	토너가 피부나 옷에 닿은 경우 비눗물로 완전하게 씻어 내십시오.	
	토너를 흡입한 경우 신선한 공기가 있는 장소로 이동하고 다량의 물로 반복해서 입안을 헹구십시오. 기침 등의 증상이 나타날 경우 의사의 진료를 받으십시오.	
	토너가 눈에 들어간 경우 즉시 흐르는 물로 15 분 이상 씻어 내십시오. 자극 상태가 지속될 경우 의사의 진료를 받으십시오.	
	토너를 삼킨 경우 입 안을 헹구고 몇 잔의 물을 마십시오. 필요한 경우 의사의 진료를 받으십시오.	

기호	설명	
 <b>주의</b>	<p>정전기로 인해 제품이 손상될 수 있으니 절대로 장치(예 : 토너 카트리지 및 현상 장치)의 전기 접점을 만지지 마십시오.</p>	
	<p>취급하기 전에 사용설명서에 나온 안전 정보를 참조하십시오.</p>	
	<p>&lt;정착 유니트를 교체하도록 지시한 경우&gt;                      정착 유니트 부위는 극도로 뜨겁습니다. 정착 유니트를 교체하기 전에 기기의 도어와 덮개를 여십시오. 그 다음 정착 유니트 부위가 실내 온도까지 냉각될 수 있도록 기기를 유틸 진열대에 일정 시간 동안 방치하십시오. 이를 준수하지 않으면 화상을 입을 수 있습니다.</p>	 



## 4. 각종 규정들

### 4.1 레이저 안전성

본 제품은 레이저를 사용하여 작동하는 디지털 기계입니다. 제공된 레이저와 관련하여 위험 가능성은 없으며 본 제품은 설명서 지침에 따라 작동됩니다.

레이저에서 방출되는 방사 에너지는 보호 하우징 내에서 완벽하게 차단되기 때문에 레이저 빔이 사용자가 작동하는 동안 기계에서 누출될 수 없습니다.

본 제품은 IEC 60825-1: 2007에 따라 클래스 1 레이저 제품으로 인증 받았습니다. 따라서 기계에서 위험한 레이저 방사를 생성하지 않습니다.

### 4.2 내부 레이저 방사

최고 평균 방사 전원 : 19.03  $\mu$ W(N502/MF3091) / 15.47  $\mu$ W(N500/501/MF2041/MF2101)  
 정착 유닛 프린트 헤드 장치의 레이저 조리개에 있습니다.

파장 : 770-800 nm

이 제품은 눈에 보이지 않는 레이저 빔을 방출하는 Class 3B 레이저 다이오드를 사용하고 있습니다.

레이저 다이오드와 스캐닝 다각형 미러는 프린터 헤드 유닛에 포함됩니다.

프린트 헤드 유닛은 현장 서비스 품목이 아닙니다.

그러므로 프린트 헤드 유닛은 어떤 상황에서도 개방되어서는 안됩니다.

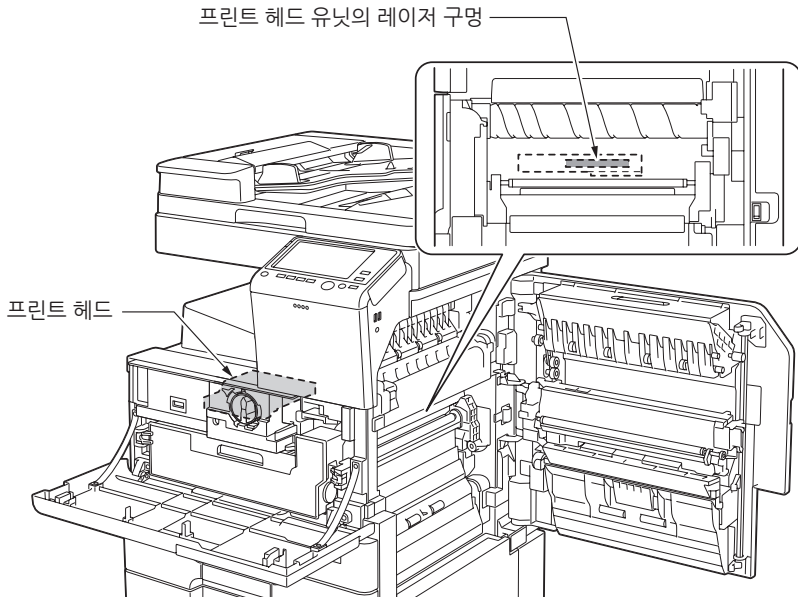

**⚠ 주의**

- 이 설명서에서 지정한 이외의 절차나 조정을 통한 사용은 위험한 방사 노출을 초래할 수 있습니다.

: 이것은 반도체 레이저입니다. 레이저 다이오드의 최대 파워는 7mW이고 파장은 770-800nm 입니다.

### 4.3 레이저 안전 라벨

레이저 안전성 레이블은 아래와 같이 기계 외부에 붙어 있습니다.



### 4.4 오존 방출

환기가 잘 되는 공간에 본체를 자리잡아 주십시오.  
본체를 정상적으로 작동하는 동안 무시할 정도의 오존이 발생합니다.  
하지만 환기가 좋지 않은 공간에서 장시간 기계를 동작하면 불쾌한 냄새가 날 수 있습니다.  
따라서 쾌적하고 건강하고 안전한 사용 환경을 위해서는 환기가 잘 되는 공간을 추천합니다.

### 4.5 전화 케이블(클래스 B 규정에 적용되는 국가의 사용자)

페라이트 코어가 있는 전화 케이블을 본 기계의 전화 통신 포트에 연결하십시오.  
(전화 케이블 끝에 페라이트 코어가 있는 모듈식 잭을 전화 통신 포트에 연결하십시오.)

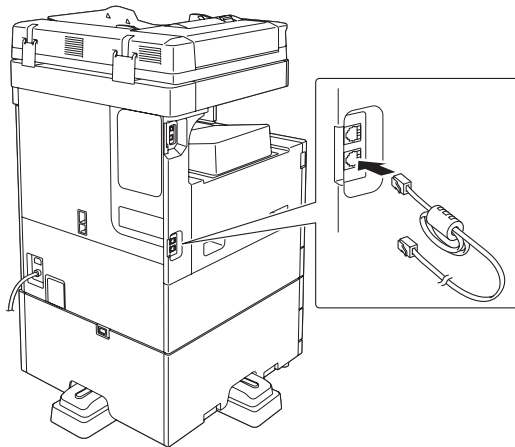



## 6. 필요 공간

본체의 동작, 소모품의 보충, 부품 교환, 그리고 정기적인 유지 보수를 쉽게 수행하기 위하여 아래에서 자세히 설명된 권장 공간 요구 사항을 준수해 주십시오.

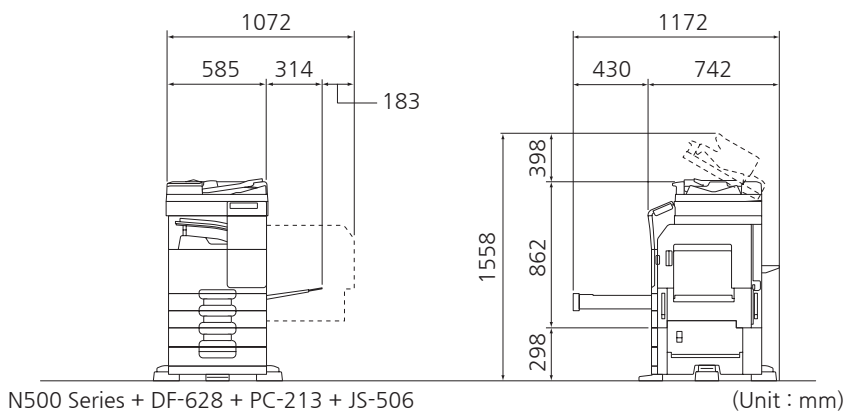
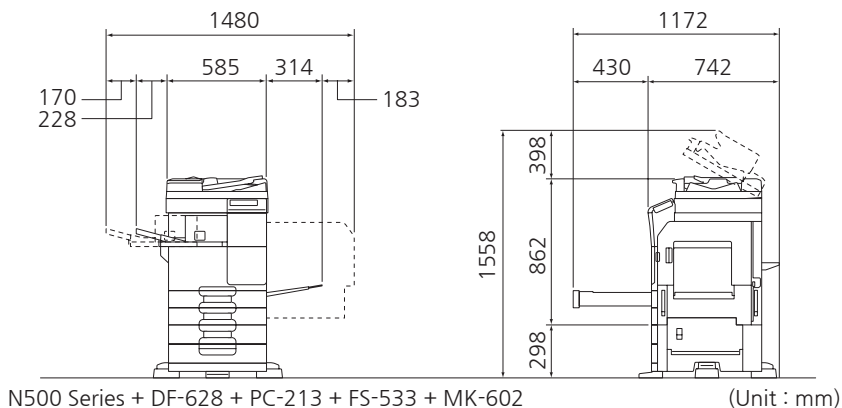
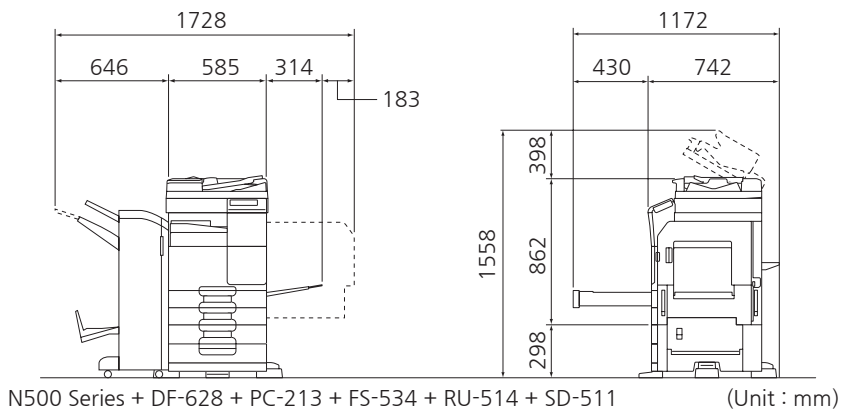

**⚠ 주의**

- 환기 덕트를 위해 본 기계 뒤쪽에 8인치(200mm) 이상의 간격이 있어야 합니다.

## 7. 조작 주의 사항

본체를 최적으로 사용하기 위해서는 아래에서 기술된 주의 사항을 준수해 주십시오.

### 7.1 전원

전원 요구 사항은 다음과 같습니다.

- 전압 변동 : 최대  $\pm 10\%$  (220 ~ 240V AC까지)
- 주파수 변경 : 최대  $\pm 3\text{ Hz}$  (50 Hz/60 Hz에서)
- 가능한 전압이나 주파수 변동이 작은 전원을 사용하십시오.

### 7.2 조작 환경

본체의 올바른 작동을 위한 요구되는 환경은 다음과 같습니다.

- 온도 :  $10^{\circ}\text{C}$  에서  $30^{\circ}\text{C}$  로 한 시간 안에  $10^{\circ}\text{C}$  이하의 변화
- 습도 :  $15\%$  에서  $85\%$ 로 한 시간 안에  $10\%$  이하의 변화

### 7.3 복사 보관

복사본을 저장하려면 아래 권장 사항을 따라 주십시오.

- 장시간 보관해야 하는 복사본은 바래지는 것을 방지하기 위해서 빛이 노출되지 않는 곳에 보관하십시오.
- 용매 (예를 들어 스프레이 접착제)를 포함한 접착제는 복사본의 토너를 용해시킬 수 있습니다.
- 컬러 복사는 일반 흑백 복사본보다 두꺼운 토너층을 가지고 있습니다. 따라서 컬러 복사본을 접을 때에는 접는 부위의 토너가 일부 떨어져 나갈 수 있습니다.

### 7.4 기계내에 저장된 데이터

하드 디스크가 있는 제품의 경우 제품의 양도나 처분 또는 리스 제품의 반환에 앞서서 데이터의 유출을 방지하기 위해서는 모든 데이터 겹쳐 쓰기 기능을 사용해서 하드 디스크 안의 모든 데이터를 삭제하는 것을 권장 합니다.

모든 데이터 겹쳐 쓰기 기능에 대한 자세한 설명은 사용설명서 CD를 참조해 주십시오.  
데이터를 지우기 전에는 서비스와 연락해 주십시오.

하드 디스크 결함에 대한 조치로써 주기적으로 HDD를 백업하는 것이 좋습니다.  
하드 디스크 백업의 상세 정보는 서비스 담당자에게 문의해 주시기 바랍니다.

## 8. 복사시 법적 규제

특정 유형의 원고는 사본을 전달하는 목적이나 의도하에 복사되어져서는 안됩니다. 다음은 전체 목록은 아니지만 책임 복사에 대한 하나의 안내서입니다.

### [금융 수단]

- 개인 수표
- 우편환
- 채권이나 채무의 다른 인증서
- 여행자 수표
- 예금 증서
- 주식 증서

### [법률적 원고]

- 식료품 할인 구매권
- 정부 기관에서 발행한 수표나 어음
- 여권
- 자동차 면허 증서
- 우표(소인이 있거나 없거나)
- 내부 매출 수표
- 이민 서류
- 주택 및 재산의 증서

### [일반]

- 식별 카드, 배지, 또는 휘장
- 저작권자의 허가 없이 복사된 제품

추가적으로 국내나 외국 통화, 또는 저작권자의 허락 없이 예술 작품을 복사하는 것은 어떠한 상황에서도 금지됩니다.

원고의 상태가 의심될 때에는 변호사와 상담해 주십시오.

### ⚠ 주의

- 이 기계는 불법으로 복제되는 금융 수단을 방지하기 위하여 위조 방지 기능을 제공하고 있습니다.
- 이 위조 방지 기능으로 인해 특정 상황 하에서는 프린트된 이미지가 드물게는 약간의 왜곡이 나타나거나 이미지 데이터가 저장되지 않을 수 있음을 양해해 주시면 감사하겠습니다.

N500/N510 Series  
사용설명서

이 기기에 대해

2

# 1. 이 기기의 사용 목적에 대해

## 1.1 사용 목적

이 기기에는 복수의 오피스 기기의 기능이 포함되어 있습니다.

이 기기는 다음의 목적을 위해 오피스 시스템으로써 사용되도록 설계되어 있습니다.

- 문서의 프린트, 복사, 스캔 및 팩스 사용이 가능합니다.
- 적절한 옵션을 설치하여 양면 인쇄, 스템플, 펀칭 및 책자 만들기 기능이 사용 가능합니다.
- 스캔 문서를 USB메모리 외부 장치에 저장하거나, 네트워크를 통하여 FTP WebDAV 및 E-mail로 문서를 보낼 수 있습니다.

### ❖ 사용시 준수 사항

- 본체나 옵션 사양의 범위 내에서 사용할 것.
- 사용자 설명서에 기재되어 있는 안전하게 사용하기 위한 모든 주의문을 준수할 것.
- 복제시 법적 규제(P. 1-16)를 준수할 것.
- 점검 및 유지관리 지시를 충실하게 실행할 것.
- 국가, 기업의 안전 규정 및 일반적인 안전을 엄수할 것.

## 1.2 허용할 수 없는 조작 조건

아래의 경우 이 기기가 동작하지 않을 수 있습니다.

- 오류 또는 손상이 발견된 경우.
- 유지 보수 기간을 초과 하였을 경우.
- 기계적 또는 전기적 기능이 정상적으로 작동하지 않을 경우.

## 1.3 면책

이 기기가 허용할 수 없는 조건을 기반으로 조작된 경우 저희 회사는 손상에 대해서 일체의 책임을 지지 않습니다.



## 2. 사용설명서의 구성

이 제품의 사용설명서는 본 책자 간편 설명서와 “사용설명서 CD”로 구성되어 있습니다.  
책자 설명서는 기본적인 기계 절차 및 자주 묻는 질문에 대해 설명하고 있습니다.

더 자세한 기능이나 조작 방법을 배우고 싶다면 “**사용설명서 CD**”에 포함된 사용설명서를 참고해 주십시오.

또한 FAQ 및 문제 해결에 대한 자세한 내용은 사용설명서 CD의에서 관련 파일의 홈페이지의  
[자주 묻는 질문]을 통하여 확인하실 수 있습니다.

이름	개요
간편 사용설명서	<p>본 설명서는 사용자가 본 기기를 사용할 때 알아야 할 기본 절차와 설정 절차를 설명하고 있습니다.</p> <p>또한 본 기기를 보다 편리하게 사용할 수 있도록 주요 기능과 FAQ, 문제해결 기본 절차 등에 대해서도 설명하고 있습니다.</p> <p>본 설명서에는 본 기기를 사용할 때 따라야 할 주의사항과 예방조치들도 나와 있습니다.</p> <p>본 설명서를 충분히 숙지한 후에 기기를 사용하시기 바랍니다.</p>

## 2.1 사용설명서 CD

사용 설명서 CD는 본체와 함께 제공됩니다.

본 CD는 기본적인 기능부터 보다 상세한 기능의 조작 방법이나 각 설정 기능에 대해서 설명하고 있습니다.



## 2.2 본문의 표기나 기호에 대해

### 순서문에 대해

✓ 순서의 전제가 되는 조건을 설명하고 있습니다.

**1** 이 스타일의 “**1**” 은 첫 순서를 표시합니다.

**2** 이 스타일의 번호는 순서의 번호를 표시합니다.

→ 순서문의 보충적인 설명을 표시합니다.

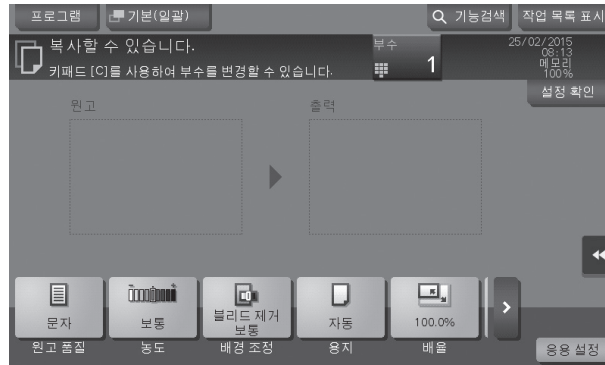

## 기호와 표기

### ⚠ 경고

- 잘못된 조작을 했을 때 사망이나 중상으로 이어질 가능성이 있는 것을 가리킵니다.

### ⚠ 주의

- 잘못된 조작을 했을 때 경상 또는 가옥·재산 등의 손해로 이어지는 것을 가리킵니다.

### ! 중요

- 이 기기나 원고에 손해를 입힐 가능성이 예상되는 내용을 가리킵니다.  
물질적 손해를 방지하기 위해 지시에 따라 주십시오.

### 📝 노트

- 토픽을 보충할 정보나 기능을 사용하기 위해 필요한 옵션에 대해 설명합니다.

### 🔍 참고

- 자세한 내용은 사용설명서 CD를 참조할 것을 나타냅니다.

❖ **관련된 설정** : 토픽에 관련된 누구나 변경 가능한 설정을 소개합니다.

❖ **관련된 설정(관리자용)** : 토픽에 관련된 관리자용 대상의 설정을 소개합니다.

✓ : 순서의 전제가 되는 조건을 설명하고 있습니다.

• 순서문의 보충적인 설명을 나타냅니다.

[  ] : 터치 패널의 키 명칭, 컴퓨터 화면 상의 키 명칭, 사용설명서 명칭 등을 표시합니다.

[  ] : 조작부의 키 명칭, 부품 명칭, 제품 명칭, 옵션 명칭 등을 표시합니다.

## 응용 프로그램명의 표기에 대해

이 설명서에서는 응용 프로그램명을 아래와 같이 표기하고 있습니다.

응용 프로그램명	이 설명서의 표기
웹 연결	웹 연결
My Panel 관리자	My Panel 관리자
Mobile for iPhone/iPad	Mobile for iPhone/iPad
Mobile for Android	안드로이드 모바일

### 3. 이 기기에 대해

#### 3.1 옵션 구성

사용자 사무 환경의 필요에 따라 다양한 옵션 유닛이 추가될 수 있습니다.

#### 옵션 구성 일람

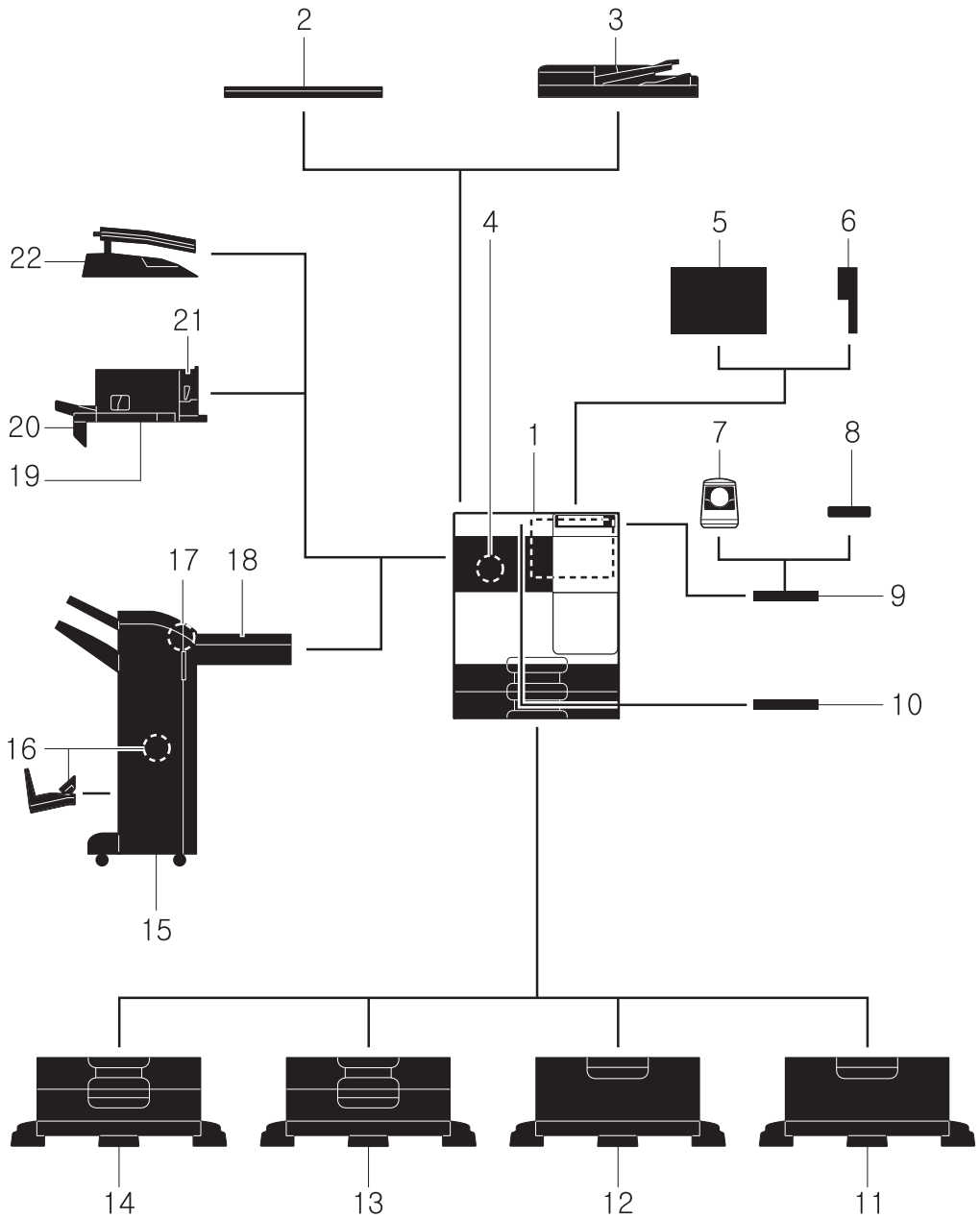

No.	명칭	기능 설명
1	본체 부분	스캐너 부분에서 원고를 읽어 들이고 읽은 화상을 프린터 부분에서 인쇄할 수 있습니다.
2	원고 커버 OC-514	놓은 원고가 움직이지 않도록 누를 수 있습니다.
3	자동 양면 원고 이송기 DF-628	원고를 자동적으로 1매씩 보내서 읽어 들일 수 있습니다.
4	팩스 키트 FK-513	이 기기를 팩스 기기로 사용할 수 있습니다.
5	클린 유닛 CU-101	이 기기 내에서 발생한 미세한 입자(UFP)를 수집하여 이 기기 밖으로의 배출을 억제합니다.클린 유닛 CU-101을 장착하려면 마운트 키트 MK-747이 필요합니다.
6	마운트 키트 MK-747	클린 유닛 CU-101을 이 기기에 장착하는 경우에 필요합니다.
7	인증 유닛 AU-102 (신체 인증 타입)	지정맥 패턴을 읽어 들여서 사용자 인증을 수행할 수 있습니다. 인증 유닛 AU-102를 설치하려면 작업대 WT-506과 로컬 인터페이스 키트가 필요합니다.
8	인증 유닛 AU-201S (IC 카드 타입)	IC 카드/NFC 대응 Android 단말기에 기록된 정보를 읽어 들여서 사용자 인증을 수행할 수 있습니다.인증 유닛 AU-201S를 설치하려면 마운트 키트 MK-735와 더불어, 로컬 인터페이스 키트 EK-608 또는 로컬 인터페이스 키트 EK-609가 필요합니다.작업대 WT-506에 설치할 수도 있습니다.
9	작업대 WT-506	원고 등을 일시적으로 둘 수 있습니다. 또, 인증 유닛을 설치하는 경우에도 사용합니다.
10	키보드 홀더 KH-102	외장 키보드를 사용하는 경우에 장착합니다.
11	데스크 DK-513	이 기기를 플로어에 설치할 수 있습니다.
12	용지 급지 트레이 PC-413	8-1/2x11(A4) 크기로 2500매까지의 용지를 놓을 수 있습니다.
13	용지 급지 트레이 PC-213	상단·하단에 각각 500매까지의 용지를 놓을 수 있습니다.
14	용지 급지 트레이 PC-113	상단에는 500매까지의 용지를 놓고 하단은 수납 박스로 사용할 수 있습니다.
15	피니셔 FS-534	인쇄된 용지를 정렬, 그룹, 스테이플로 철해서 배치할 수 있습니다. 피니셔 FS-534를 장착하려면 연결 유닛 RU-514가 필요합니다. 또, 데스크 DK-513이나 용지 급지 트레이 PC-413, 용지 급지 트레이 PC-113, 용지 급지 트레이 PC-213 중 하나를 이 기기에 장착할 필요가 있습니다.
16	중철기 SD-511	피니셔 FS-534에 장착합니다. 접지/중철할 수 있습니다.

No.	명칭	기능 설명
17	펀칭 키트 PK-520	피니셔 FS-534에 장착합니다. 펀치 구멍을 낼 수 있습니다.
18	연결 유닛 RU-514	피니셔 FS-534를 장착하는 경우에 필요합니다.
19	피니셔 FS-533	본체의 배치 트레이에 장착합니다. 인쇄된 용지를 정렬, 그룹, 스테이플로 철해서 배지할 수 있습니다. 피니셔 FS-533을 장착하려면 마운트 키트 MK-602가 필요합니다.
20	마운트 키트 MK-602	피니셔 FS-533을 장착하는 경우에 필요합니다.
21	펀칭 키트 PK-519	피니셔 FS-533에 장착합니다. 펀치 구멍을 낼 수 있습니다.
22	작업 분류기 JS-506	본체의 배지 트레이에 장착합니다. 인쇄된 용지를 구분할 수 있습니다.

### 기타의 옵션 구성 알람

아래의 옵션은 이 기기에 내장되어 있으므로 그림 설명이 없습니다.

No.	명칭	기능 설명
1	스탬프 유닛 SP-501	팩스 전송 시에 읽어 들인 원고에 스탬프를 누를 수 있습니다.
2	예비 TX 표시 스탬프 2	스탬프 유닛 SP-501의 보충 스탬프입니다.
3	로컬 인터페이스 키트 EK-608	음성 가이드 기능, 인증 유닛 AU-102, 인증 유닛 AU-201S, 업그 레이드 키트 UK-212를 사용하는 경우에 장착합니다.
4	로컬 인터페이스 키트 EK-609	음성 안내 기능, 인증 유닛 AU-102, 인증 유닛 AU-201S, 업그레이드 키트 UK-212, Bluetooth LE 대응의 iOS 단말기와의 연계 기능을 사용하는 경우에 장착합니다. iOS 단말기와의 연계에 대한 자세한 내용은 사용자 설명서 CD를 읽어 주십시오.
5	i-옵션 LK-102v3	확장 기능 중 하나인 PDF 처리 기능을 사용할 수 있습니다.
6	i-옵션 LK-104v3	확장 기능 중 하나인 음성 가이드 기능을 사용할 수 있습니다.
7	i-옵션 LK-105v3	확장 기능 중 하나인 검색 가능 PDF 기능을 사용할 수 있습니다.
8	i-옵션 LK-106	특수 폰트 중 하나인 바코드 폰트를 추가할 수 있습니다.
9	i-옵션 LK-107	특수 폰트 중 하나인 유니코드 폰트를 추가할 수 있습니다.
10	i-옵션 LK-108	특수 폰트 중 하나인 OCR 폰트를 추가할 수 있습니다. 표준에서는 OCR-B 폰트(PostScript)를 이용할 수 있습니다. i-옵션 LK-108을 도입하면 OCR-A 폰트(PCL)를 이용할 수 있게 됩니다.

No.	명칭	기능 설명
11	i-옵션 LK-110 v2	확장 기능으로 DOCX, XLSX 형식에서의 변환이나 고기능 및 고화질의 데이터를 생성하는 기능과 E-mail 수신 프린트 기능을 추가 할 수 있습니다. i-옵션 LK-110 v2는 i-옵션 LK-102 v3/LK-105 v4의 기능 라이선스도 포함합니다. i-옵션 LK-110 v2를 구입하는 경우 i-옵션 LK-102 v3/LK-105 v4를 구입할 필요가 없습니다. 추가할 수 있는 기능에 대해 자세한 내용은 사용자 설명서 CD를 읽어 주십시오.
12	i-옵션 LK-111	확장 기능 중 하나인 ThinPrint 기능을 사용할 수 있습니다.
13	i-옵션 LK-114	확장 기능 중 하나인 유니버설 인쇄 기능을 사용할 수 있습니다.
14	i-옵션 LK-115 v2	확장 기능 중 하나인 TPM(Trusted Platform Module)을 이용할 수 있습니다. 이 기기의 증명서나 암호 등의 기밀 정보를 TPM으로 암호화 하는 것으로 보안을 높일 수 있습니다.
15	업그레이드 키트 UK-211	<ul style="list-style-type: none"> <li>• i-Option LK-102 v3/LK-104 v3/LK-105 v4/LK-106/LK-107/LK-108/LK-110 v2/LK-114를 도입하는 경우에 장착합니다.</li> <li>• My Panel Manager와 연계해서 내 주소를 사용하는 경우에 장착합니다. 본문에서는 확장 메모리라고 부릅니다.</li> </ul>
16	업그레이드 키트 UK-212	무선 네트워크 환경에서 이 기기를 사용할 수 있습니다. 업그레이드 키트 UK-212를 장착하려면 로컬 인터페이스 키트가 필요합니다.
17	히터 HT-509	급지 트레이 내의 용지에 습기가 차는 것을 방지합니다. 히터 HT-509는 용지 급지 트레이 PC-113, 용지 급지 트레이 PC-213, 용지 급지 트레이 PC-413, 데스크 DK-513 중 하나를 구입한 경우에 장착할 수 있습니다.
18	전원 공급 박스 MK-734	히터 HT-509의 동작을 ON/OFF할 수 있습니다. 전원 공급 박스 MK-734는 용지 급지 트레이 PC-113, 용지 급지 트레이 PC-213, 용지 급지 트레이 PC-413, 데스크 DK-513 중 하나를 구입한 경우에 장착할 수 있습니다.
19	마운트 키트 MK-735	인증 유닛 AU-2015(IC 카드 타입)를 본체에 내장해서 사용하는 경우에 장착합니다.
20	하드 디스크 HD-522	하드디스크의 용량을 크게 해서 기능을 확장할 수 있습니다.



## 3.2 각 부의 명칭(본체)

### 앞면

이 그림은 본체에 자동 원고 이송기 DF-628, 용지 급지 트레이 PC-213을 장착하고 있습니다.

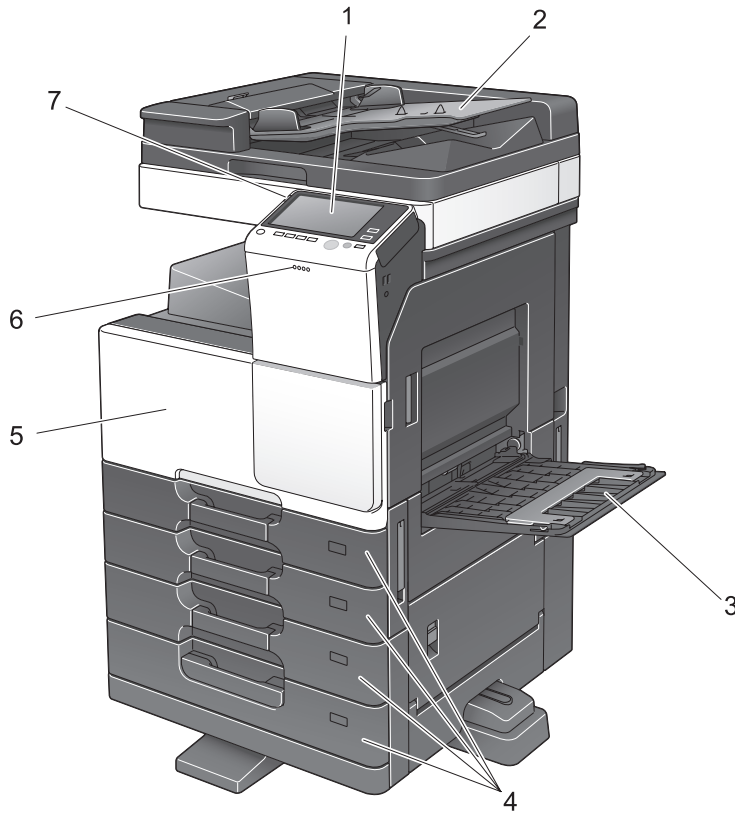

No.	명칭	기능 설명
1	조작부	터치 패널이나 버튼 등으로 조작을 합니다.
2	문서 공급 트레이	원고를 놓습니다.
3	수동 급지 트레이	정형 외 크기의 용지나 특수지를 놓습니다.
4	급지 트레이	정형의 용지를 놓습니다. 장착하는 용지 급지 트레이에 따라서, 트레이의 수는 다릅니다.
5	전면 도어	소모품의 교환 시, 유지보수 시 등에 엽니다.
6	데이터 램프	작업의 수신 중에는 파란색으로 점멸합니다. 축적 중인 작업이 있을 때는 파란색으로 점등합니다.
7	경고 표시 램프	경고가 발생하면 오렌지색으로 점멸합니다. 이상이 발생하여 정지 한 경우는 오렌지색으로 점등합니다.

**옆면/뒷면**

이 그림은 본체에 자동원고이송장치 DF-628, 용지 급지 트레이 PC-213, 팩스 키트 FK-513, 전원 공급 박스 MK-734, 클린 유닛 CU-101, 마운트 키트 MK-747를 장착하고 있습니다.

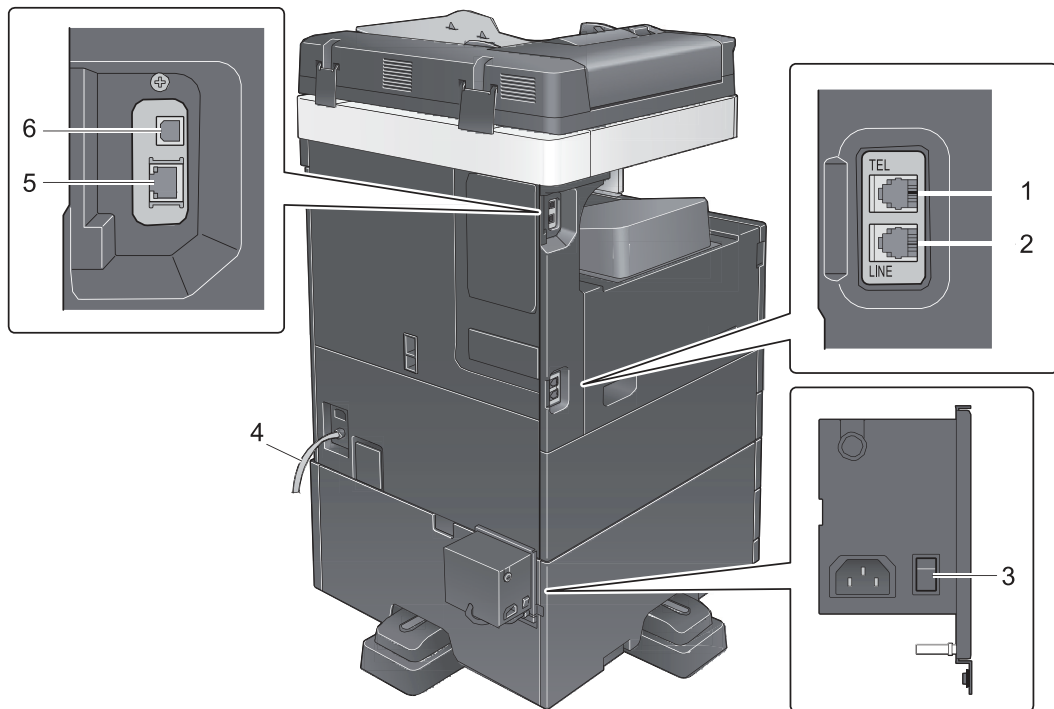

No.	각 부분의 명칭
1	외장 전화기 연결용 커넥터(TEL PORT)
2	포트 1 회선 커넥터(TEL PORT)
3	전원 공급 스위치
4	전원 코드
5	네트워크용 포트(10 Base-T/100 Base-TX/1000 Base-T)
6	USB 포트(타입 B)USB2.0/1.1

**참고**

- 더 자세한 사항은 사용설명서 CD를 참고해 주십시오.

### 3.3 각 부분의 명칭(옵션)

이 기기에 장착할 수 있는 옵션별로 특수적인 부분의 명칭을 소개합니다.

#### 피니셔 FS-533/편칭 키트 PK-519

아래 그림은 반전 자동 문서 급지대 DF-628과 용지 급지 캐비넷 PC-213을 포함한 메인 유닛을 보여줍니다.

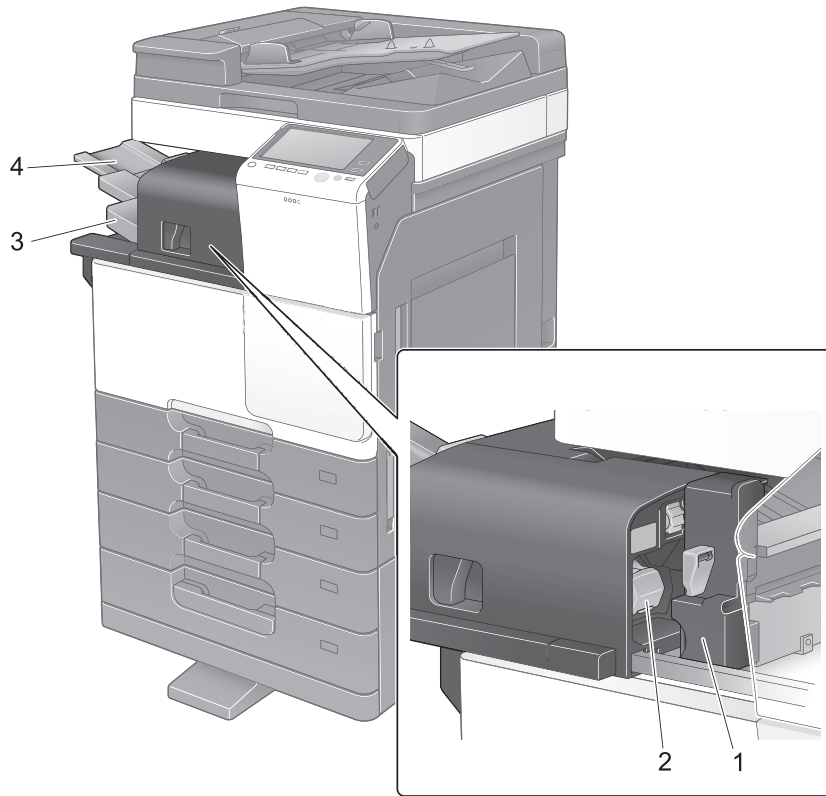

No.	각 부분의 명칭
1	편칭 키트
2	스테이플 카트리지
3	출력 트레이
4	보조 트레이

작업 분리기 JS-506

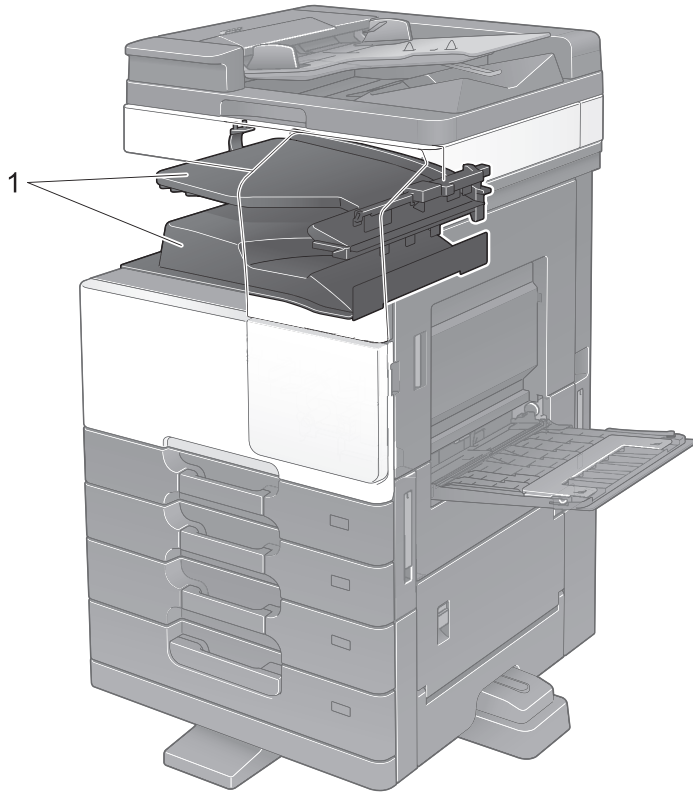

No.	각 부분의 명칭
1	출력 트레이

## 피니셔 FS-534 / 중철기 SD-511 / 펀칭 키트 PK-520

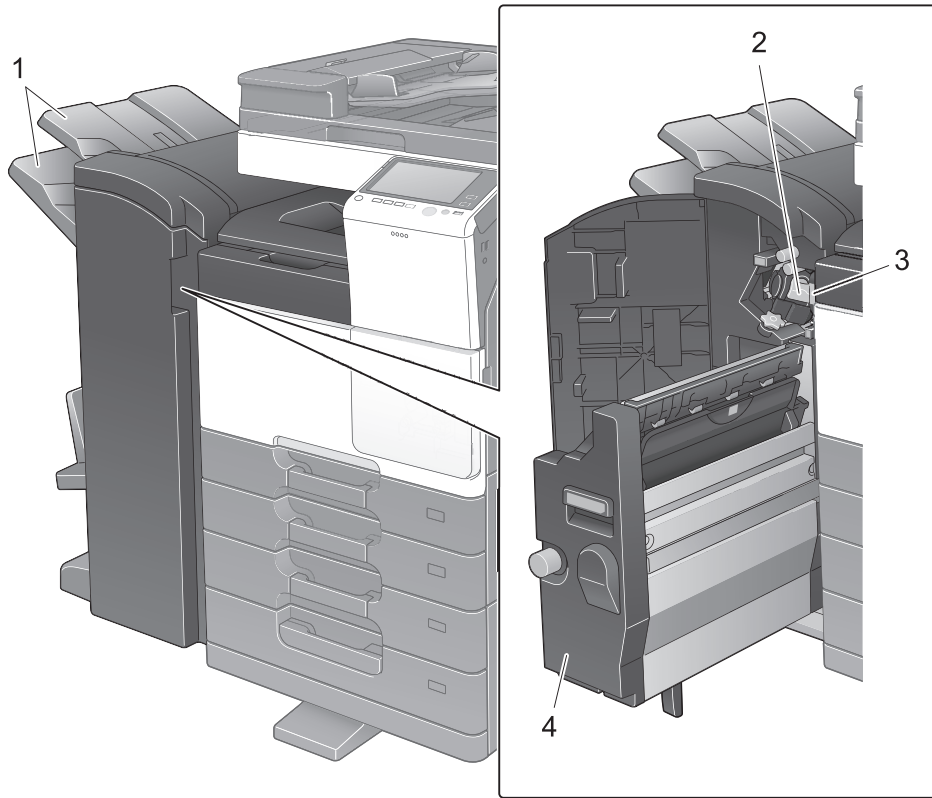

No.	각 부분의 명칭
1	출력 트레이
2	스테이플 카트리지
3	펀치 폐기 쓰레기 통
4	중철기

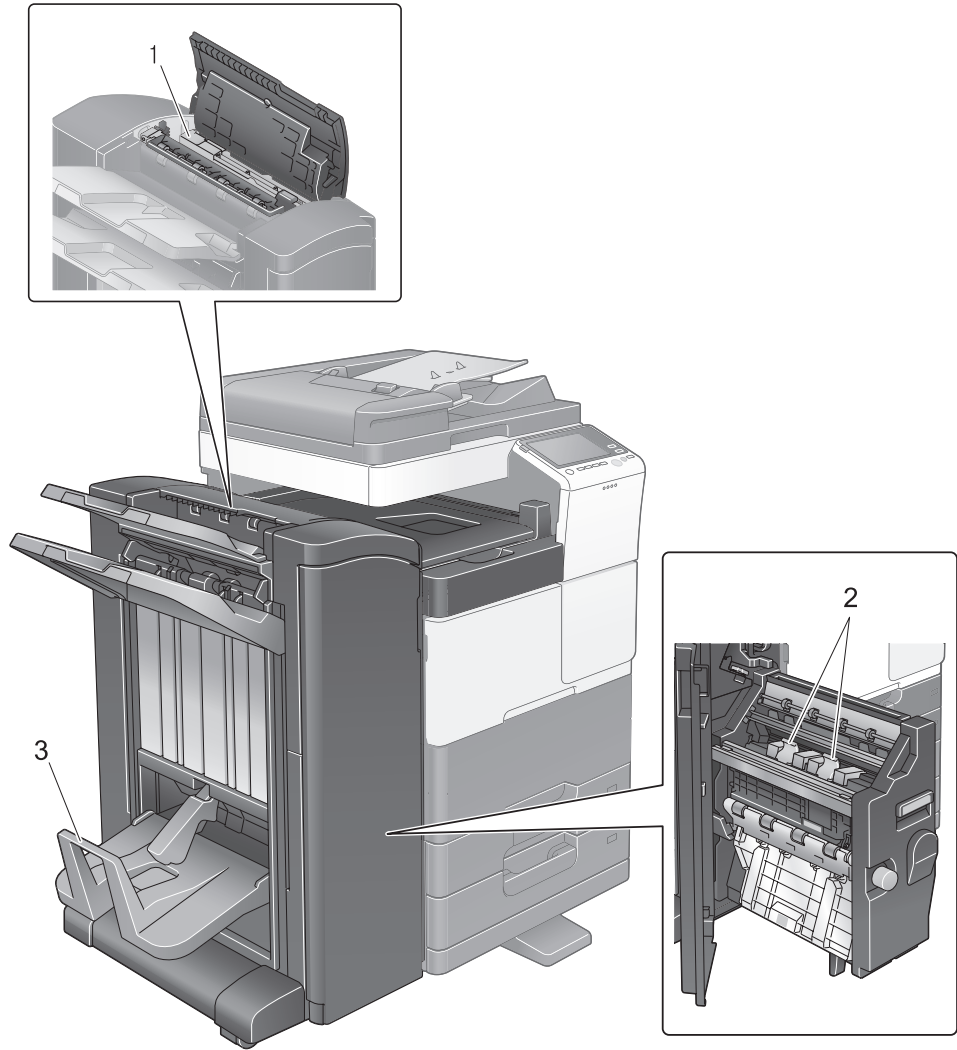

No.	각 부분의 명칭
1	펀칭 키트
2	스테이플 카트리지
3	접지 배지 트레이

## 4. 전원 에 대해

이 기기에는 조작부의 **【전원】** 키와 주전원 스위치가 있습니다.

보통은 조작부의 **【전원】** 키를 조작합니다. 주전원 스위치는 이 기기를 재기동시킬 때에 조작합니다.

### 4.1 전원 ON/OFF 방법

관리자 설정을 변경했을 때나 정전일 때나 필요할 때만 수행합니다.

**1** 주 전원 스위치의 “I” 를 눌러 주십시오.

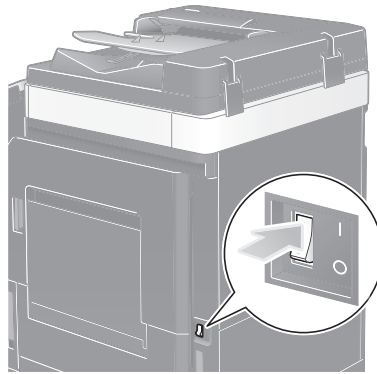

**2** 주 전원 스위치의 “O” 를 눌러 주십시오.

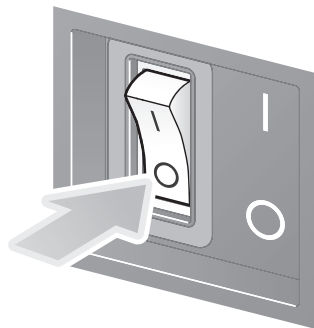

#### **⚠ 주의**

- 이 기기를 재기동할 때는 주전원 스위치를 OFF로 하고 10초 이상 경과하고 나서 ON으로 합니다.

## 4.2 전원 키의 조작 방법

장시간 이 기기의 조작을 하지 않을 때나 바로 절전 상태로 전환하고 싶은 경우에 **【전원】** 키를 눌러 주십시오.

**【전원】** 키는 누르는 길이에 따라서 이행하는 절전 상태가 다릅니다.

동작 중에 **【전원】** 키를 짧게 누르면 저전력 또는 슬립 상태로 되며 길게 누르면 부전원 OFF 상태로 됩니다.

절전 상태에서 이 기기를 보통 모드로 복귀시키려면 한 번 더 **【전원】** 키를 누르십시오.

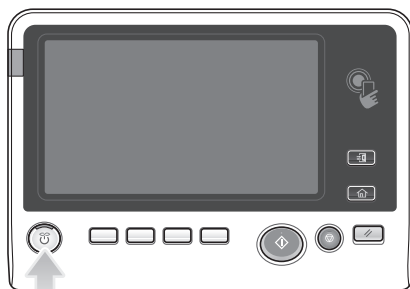

본체		설명
절전 모드	저전력/ 슬립 상태	파란색으로 점멸합니다. 데이터나 팩스를 수신하면 일반 모드로 복귀합니다.
	부전원 OFF 상태	오렌지색으로 점등합니다. 데이터나 팩스를 수신할 수 있지만 원고의 읽어 들이기나 인쇄는 할 수 없습니다. 부전원 OFF 상태시에 수신한 데이터나 팩스는 일반 모드로 복귀하면 인쇄됩니다.
정상 모드	동작중	파란색으로 점등합니다.

## 4.3 절전 기능에 대해

이 기기를 조작하지 않고 나서 일정 시간이 경과하면 터치 패널의 표시가 사라지며 자동으로 절전 상태가 됩니다.

절전 중에는 **【전원】** 키가 파란색으로 점멸합니다. 조작부의 키를 누르면 일반 모드로 복귀합니다.

절전에는 저전력 모드와 슬립 모드의 두 종류의 모드가 있습니다. 슬립 모드는 저전력 모드보다도 높은 절전 효과를 얻을 수 있지만 일반 모드로 복귀하는 시간은 저전력 모드보다도 길어집니다.

### 참고

- 각 모드로 이행하기까지의 시간은 관리자 설정에서 변경할 수 있습니다.  
자세한 내용은 사용설명서 CD를 읽어 주십시오.



## 소비 전력을 억제하고 싶을 때는

대기 시의 소비 전력을 억제하고 싶을 때는 [전원 키 설정]을 [보조 전원 OFF]로 변경합니다.  
 [유틸리티]를 탭하고 [관리자 설정]-[시스템 설정]-[전원/절전 설정]-[전원 키 설정]을 선택합니다.  
 관리자 암호의 초기값은 P. 5-51을 읽어 주십시오.

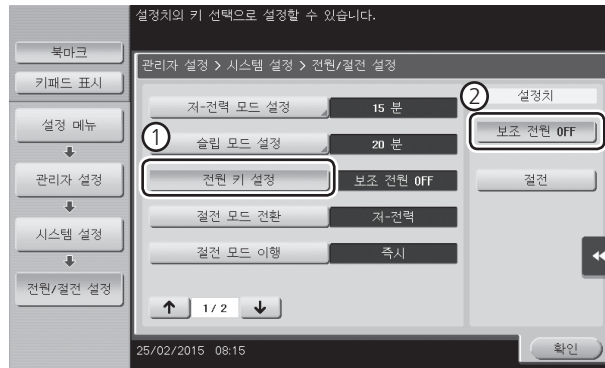

설정 변경 후에 **【전원】** 키를 조작하면 다음과 같은 절전 상태로 이행합니다.

### • 【전원】 키를 짧게 누르기

- 부전원 OFF 상태가 됩니다.
- 부전원 OFF 상태일 때 데이터나 팩스를 수신할 수 있지만 원고의 읽어 들이거나 인쇄는 할 수 없습니다.
- 부전원 OFF 상태일 때에 수신한 데이터나 팩스는 일반 모드로 복귀하면 인쇄됩니다.

### • 【전원】 키를 길게 누르기

- ErP 자동 전원 OFF 상태가 됩니다.
- ErP 자동 전원 OFF 상태일 때 데이터나 팩스의 수신, 원고의 읽어 들이기 인쇄는 할 수 없습니다.
- 부전원 OFF 상태보다도 높은 절전 효과를 얻을 수 있으며 주전원을 OFF로 했을 때에 가까운 상태가 됩니다.

부전원 OFF 상태/ErP 자동 전원 OFF 상태에서 이 기기를 일반 모드로 복귀시키려면 한 번 더 **【전원】** 키를 누르십시오.

### 참고

- 자세한 내용은 사용설명서 CD를 읽어 주십시오.

## 5. 조작부에 대해

조작부 오른쪽에는 키패드 KP-101을 장착할 수 있습니다.

### 5.1 각 부분의 명칭

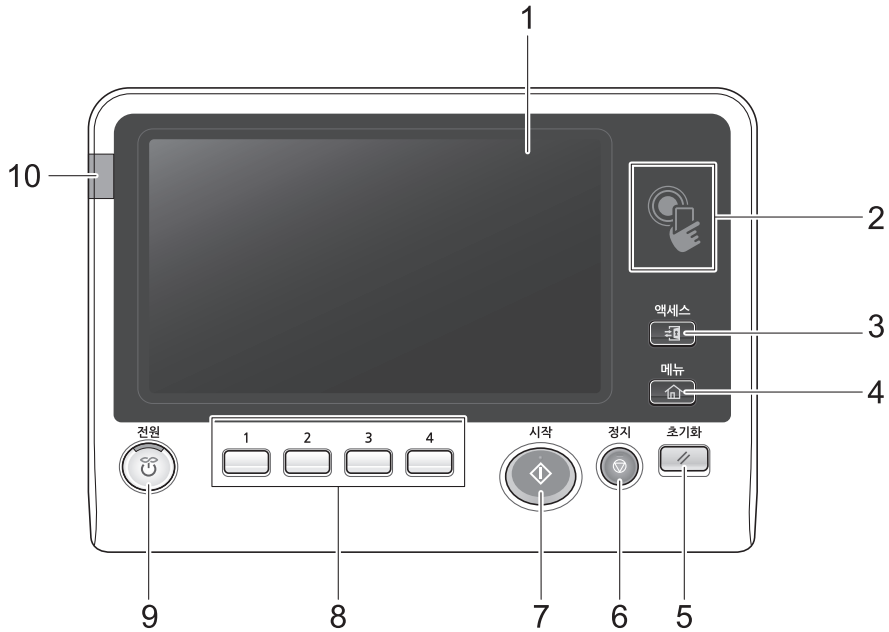

No.	각 부분의 명칭	설명
1	터치 패널	설정 화면이나 메시지를 표시합니다. 직접 터치해서 조작합니다.
2	모바일 터치 영역	이 기기와 NFC 대응 Android 단말기를 연계시킬 때에 사용합니다. Mobile for Android를 설치한 Android 단말기를 모바일 터치 영역에 대는 것으로 이 기기와의 페어링이나 사용자 인증을 할 수 있습니다. 또 이 기기와 Bluetooth LE 대응 iOS 단말기를 연계시킬 때에도 사용합니다. Bluetooth LE를 사용하려면, 로컬 인터페이스 키트 EK-609가 필요합니다. Mobile for iPhone/iPad를 설치한 iOS 단말기를 모바일 터치 영역에 대는 것으로 이 기기와의 페어링이나 사용자 인증을 할 수 있습니다. 자세한 내용은 사용자 설명서 CD를 읽어주시시오.
3	【액세스】	사용자 인증 또는 부문 관리를 설정하고 있는 경우 사용자명과 암호(사용자 인증), 부문명과 암호(부문 관리)를 입력한 후에 이 키를 누르면 이 기기를 사용할 수 있게 됩니다. 대상의 조작이 끝나면 다시 이 키를 눌러서 이 기기의 사용을 종료합니다.
4	【메뉴】	메인 메뉴를 표시합니다.
5	【초기화】	조작부에서 입력/변경한 내용을 초기 상태로 돌아갑니다.

No.	각 부분의 명칭	설명
6	<b>【정지】</b>	복사, 스캔, 인쇄 중의 동작을 일시 정지합니다.
7	<b>【시작】</b>	복사, 스캔, 팩스, 인쇄 등의 동작을 시작합니다.
8	<b>【1 ~ 4】</b>	<p>등록 키에 할당된 기능을 터치 패널의 표시로 전환합니다.</p> <ul style="list-style-type: none"> <li>• 1(<b>【확대 표시】</b>) : 확대 표시 화면으로 전환됩니다.</li> <li>• 2(<b>【안내】</b>) : 도움말 메뉴를 표시합니다. 이 기기의 기능의 해설이나 조작 방법을 화면 상에 표시할 수 있습니다.</li> <li>• 3(<b>【10키 호출】</b>) : 터치 패널 상에 키패드를 표시합니다.</li> <li>• 4(<b>【미리보기】</b>) : 현재 설정하고 있는 내용의 피니싱 이미지를 터치 패널 상에 표시할 수 있습니다. 또, 복수 부수의 복사를 수행할 때 먼저 한 부만 인쇄해서 피니싱을 확인할 수 있습니다.</li> </ul> <p>이 키들은 사용하기 쉽게 관리자 설정으로 할당하는 기능을 변경할 수 있습니다.</p>
9	<b>【전원】</b>	<p>이 기기를 절전 상태로 전환합니다.</p> <p>보통 사용시 키는 파란색으로 점등합니다. 절전시 키는 파란색으로 점멸하거나 또는 오렌지색으로 점등합니다.</p> <p>절전 효과를 더욱 높이고 싶은 경우는 관리자 설정의 <b>【전원 키 설정】</b>에서 변경할 수 있습니다. <b>【전원 키 설정】</b>에 대한 자세한 내용은 P. 2-19를 읽어 주십시오.</p>
10	<b>경고 표시등</b>	<p>경고가 발생하면 오렌지색으로 점멸합니다.</p> <p>이상이 발생하여 정지한 경우는 오렌지색으로 점등합니다.</p>

## 6. 터치 패널에 대해

### 6.1 메인 메뉴에 대해

조작부의 **[메뉴]**를 누르면 메인 메뉴가 표시됩니다.

메인 메뉴에는 자주 사용하는 기능이나 각 모드의 단축 등을 설정할 수 있습니다.

#### 메인 메뉴의 구성



No.	각 부분의 명칭	기능 설명
1	<b>[유니버설 설정]</b>	터치 패널의 터치 위치 보정이나 키 조작음의 변경 등 조작부의 사용 환경을 설정할 수 있습니다.
	<b>[카운터]</b>	이 기기에서 인쇄한 페이지 수의 누적 합계를 기능별로 집계한 정보를 표시합니다.
	<b>사용자명/부문명</b>	사용자 인증/부문 관리를 도입하고 있는 경우에 현재 로그인 중인 사용자명 또는 부문명을 표시합니다. 사용자 인증과 부문 관리를 병용하고 있는 경우에는 사용자명을 표시합니다.
	<b>[Language]</b>	패널의 표시 언어를 일시적으로 전환합니다. <b>[Language]</b> 를 표시하는 방법에 대해서는 사용자 가이드 CD를 읽어주십시오.
	<b>[기능 검색]</b>	복사 기능, 팩스/스캔 기능의 설정 항목을 검색하고 검색 결과에서 대상 기능의 화면으로 이동할 수 있습니다.
	<b>[작업 목록 표시]</b>	실행 중인 작업이나 대기 중인 작업을 표시합니다. 작업의 내역을 확인하거나 통신 보고서를 인쇄할 수 있습니다. 자세한 내용은 P. 2-29를 읽어 주십시오.
2	<b>페이지 인디케이터</b>	탭 메뉴 키가 복수 페이지에 할당되어 있는 경우에 현재 몇 페이지째를 표시하고 있는지를 확인할 수 있습니다.
3	<b>메인 메뉴 키</b>	임의의 기능을 할당한 단축키를 표시합니다. 초기 설정에서는 <b>[복사]</b> , <b>[팩스/스캔]</b> , <b>[사용자 박스]</b> , <b>[유틸리티]</b> 가 배치되어 있습니다. <ul style="list-style-type: none"> <li>• <b>[사용자 박스]</b>를 표시하려면 하드디스크의 장착이 필요합니다.</li> </ul>
	<b>[유틸리티]</b>	이 기기의 설정을 하거나 이 기기의 사용 상황을 확인할 수 있습니다. <ul style="list-style-type: none"> <li>• <b>[유틸리티]</b>는 고정입니다.</li> </ul>

No.	각 부분의 명칭	기능 설명
4	페이지 전환 키	탭 메뉴 키가 복수 페이지에 할당되어져 있는 경우에 페이지를 전환합니다.

### 메인 메뉴 사용자 지정

메인 메뉴 키는 화면을 전환하면 25개까지 설정 가능합니다.



기호에 맞춰서 배경 패턴을 설정할 수 있습니다.  
화상을 이 기기에 등록하는 것으로 배경 패턴을 추가할 수 있습니다.



#### 참고

- 더 자세한 사항은 사용설명서 CD를 참고해 주십시오.

## 6.2 슬라이드 메뉴에 대해

터치 패널에 표시되어 있는 탭 키를 탭하면 메뉴가 슬라이드해서 표시됩니다.  
슬라이드 메뉴는 사용 환경에 맞춰서 설정을 변경할 수 있습니다.



No.	각 부분의 명칭	기능 설명
1	탭 키	탭하면 슬라이드 메뉴를 열거나 닫을 수 있습니다.
	슬라이드 메뉴 키	임의의 기능을 할당한 기능 키를 표시합니다. 초기 설정에서는 [복사], [스캔/팩스], [박스], [인터럽트]가 표시되어 있습니다. • [박스]를 표시하려면 하드디스크의 장착이 필요합니다.

### 슬라이드 메뉴의 사용자 지정

슬라이드 메뉴 키는 5개까지 설정 가능합니다.  
슬라이드 메뉴를 사용하지 않도록 설정할 수 있습니다.  
또, 키패드를 표시하거나 배경색을 변경할 수 있습니다.

#### 참고

- 더 자세한 사항은 사용설명서 CD를 참고해 주십시오.

## 6.3 터치 패널의 조작 방법

이 기기의 터치 패널은 패널을 터치한 손가락을 미끄러지게 하는 등의 조작에도 대응하고 있습니다.

### 탭(Tap)

화면을 손가락으로 가볍게 터치했다가 바로 땁니다.  
메뉴를 선택하거나 확정합니다.



### 더블 탭(Double-Tap)

화면을 손가락으로 가볍게 두 번 연속으로 터치합니다. 상세 정보의 호출이나 섬네일 화상, 미리보기 화상의 확대, 박스를 열 때에 사용합니다.

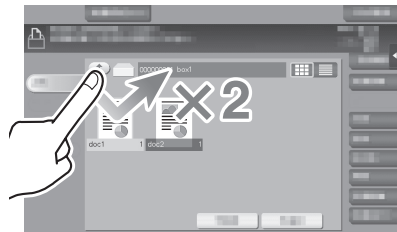

## 플릭(튕기기)

화면 위에서 손가락을 미끄러지게 해서 가볍게 밀니다. 수신처, 작업 목록의 스크롤, 메인 메뉴 화면이나 미리보기 화면의 페이지 보내기 등에 사용합니다.

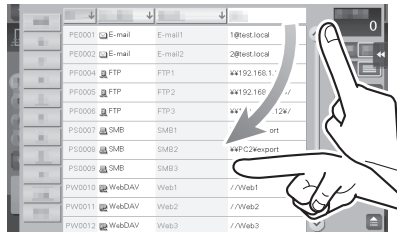

## 드래그(Drag)

손가락으로 스크롤바나 문서를 누른 상태에서 손가락을 움직입니다. 스크롤 바나 문서 등을 이동시킬 때에 사용합니다.

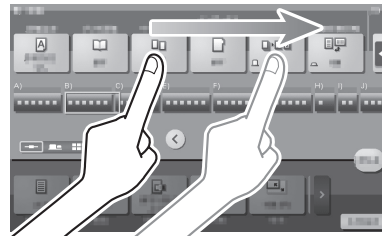

## 팬(Pan)

손가락으로 화면을 누른 상태에서 손가락을 전후좌우로 평행 이동 시킵니다. 한 화면에서 표시할 수 없고 부분 표시된 경우 대상의 표시 위치로 이동시킬 때에 사용합니다.

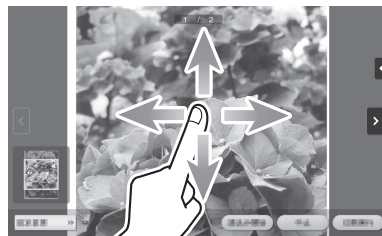

## 길게 탭(Long-tap)

문서를 손가락으로 길게 누릅니다. 문서에 관한 아이콘을 표시할 때에 사용합니다.

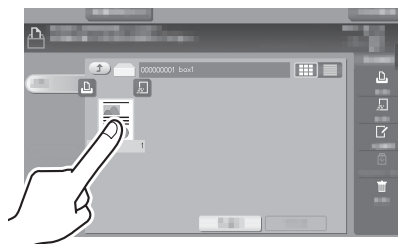

### 드래그 & 드롭(Drag & Drop)

문서를 선택한 상태에서 대상의 장소로 손가락을 움직였다가 손가락을 땁니다.  
문서를 대상의 장소로 이동시킬 때에 사용합니다.

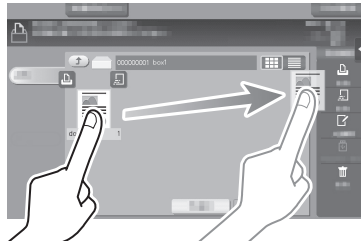

### 피치 인 / 피치 아웃(Pinch in/Pinch out)

손가락 두개로 화면을 누른 상태에서 손가락을 퍼거나 오므립니다.  
미리보기 화상을 확대/축소시키고 싶을 때에 사용합니다.



### 회전(Rotation)

손가락 두개로 화면을 누른 상태에서 손가락을 회전합니다.  
미리보기 화상을 회전시키고 싶을 때에 사용합니다.

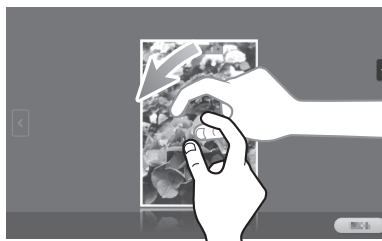

#### ❖ 터치패널 사용상의 주의

터치 패널을 조작할 때는 다음 사항에 주의하십시오.

- 터치 패널에 강한 힘을 가하면 터치 패널에 상처가 생겨 파손의 원인이 됩니다.
- 터치 패널을 강하게 누르거나 끝이 뾰족한 샤프펜슬 등으로 누르지 마십시오.



## 6.4 키패드의 표시 방법

복사 화면 등의 부수 입력 영역이나 조정값 등을 입력하는 수치 입력 영역을 탭하면 키패드가 표시됩니다. 10키 호출(초기값:등록키3)을 누르는 것으로 표시시킬 수 있습니다.

### 부수 입력 영역

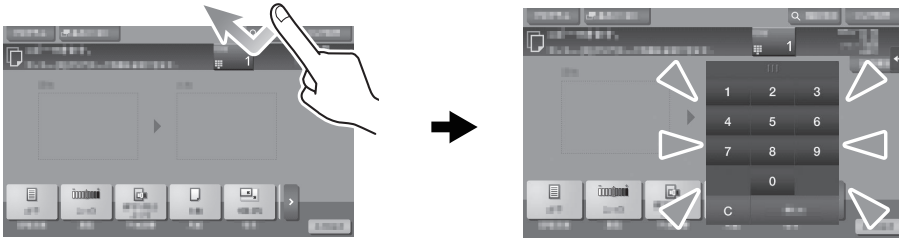

### 수치 입력 영역

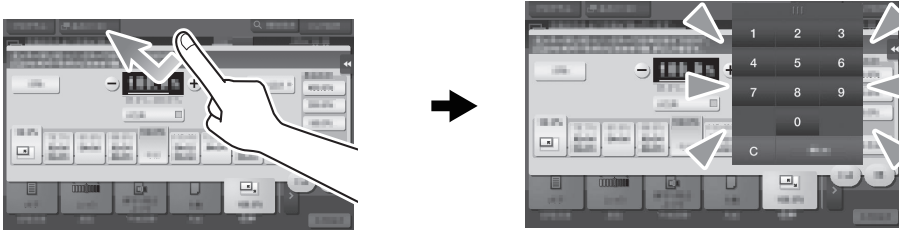

### 키패드의 이동 방법

키패드의 상부를 누른 상태에서 손가락을 움직입니다.

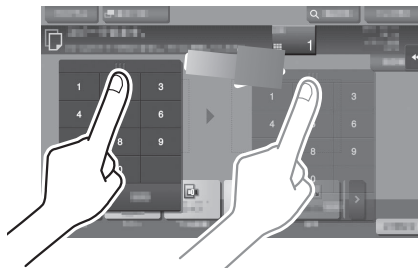

### 키패드의 표시 종료

입력이 끝나면 [✓]를 탭해서 키패드를 닫습니다.

10키 호출(초기값:등록키 3)을 누르는 것으로 닫을 수 있습니다.



### 키패드를 항상 표시하기

복사 화면, 박스의 인쇄 설정 화면, 브라우저의 인쇄 설정 화면에서는 부수 입력을 위한 키패드를 항상 표시할 수 있습니다.

**참고**

- 더 자세한 사항은 사용설명서 CD를 참고해 주십시오.

## 6.5 문자 입력 방법

수신처 등록이나 프로그램의 등록 등 문자의 입력이 필요할 때는 터치 패널에 표시되는 키보드 화면을 사용합니다.

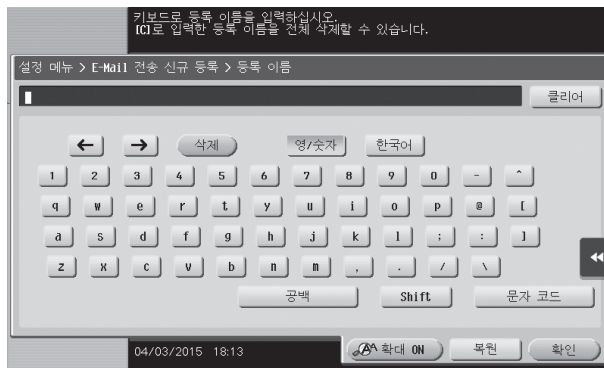

명칭	기능 설명
키보드	입력하는 문자의 키를 탭 합니다.
[클리어]	입력한 문자나 값을 삭제 합니다.
[←]/[→]	커서를 움직입니다.
[삭제]	입력한 문자를 한 문자씩 삭제 합니다.
[영/숫자]	영숫자를 입력할 때에 탭 합니다. • 대문자, 기호를 입력할 때는 [Shift]를 탭 합니다.
[한국어]	한글 문자를 입력할 때에 탭 합니다. • 문자의 종류를 전환할 때는 [Shift]를 탭 합니다.
[문자 코드]	16진수(1~0, A~F의 조합)의 문자 코드로 문자나 기호를 입력할 때에 탭 합니다.
[취소]	입력을 중지하고 앞의 화면으로 돌아갑니다. 입력한 문자나 값은 삭제됩니다.
[복원]	입력한 문자나 값을 삭제합니다.
[확인]	입력한 문자나 값을 확정합니다.

## 7. 작업에 대해

### 7.1 작업 화면에 대해

작업이란 인쇄·전송·수신·저장 등의 동작 단위를 말합니다.

메인 메뉴나 각 모드의 메인 화면에서 [작업 목록 표시]를 탭하면 작업 화면이 표시됩니다.

작업 화면에서는 실행 중 작업의 일람이나 내역을 확인하거나 송수신 결과 보고서를 인쇄할 수 있습니다.

실행 중 목록의 위에 있는 작업부터 실행되지만 급할 때 실행 순서를 바꿀 수 있습니다.



No.	각 부분의 명칭
1	작업이 표시됩니다.
2	작업의 종류를 선택합니다. [송신 목록]에서는 송수신 결과 보고서를 인쇄할 수 있습니다.
3	표시하는 작업을 줄입니다.
4	작업을 삭제합니다.
5	우선해서 실행하고 싶은 작업을 선택할 수 있습니다.
6	작업의 상세를 확인할 수 있습니다.

#### 참고

- 자세한 내용은 사용설명서 CD를 읽어 주십시오.

## 7.2 멀티 작업 기능에 대해

한 개의 작업이 실행 중이라도 다른 작업을 등록할 수 있습니다.

모든 작업을 합해서 최대 259건까지 등록 할 수 있습니다.

하드디스크를 장착하지 않은 경우 등록할 수 있는 작업의 최대 건수는 82건이 됩니다.

기능별 등록 작업 건수의 상한에 대해서는 아래의 표를 읽어 주십시오.

기능	작업의 최소 숫자	작업의 최대 숫자
복사	6	62
프린트	11	67
팩스 메모리 송시 + 스캔	55	111
팩스 수신	100	156
공유	56	-

수치는 조건에 따라서 다른 경우가 있습니다.

## 8. 용지 놓기 방법

### 8.1 트레이 1~트레이 4의 놓기

각 트레이에는 보통지를 500매까지 놓을 수 있습니다. 트레이 3, 트레이 4는 옵션입니다.

#### 사용할 수 있는 용지 종류

보통지, 단면 전용 용지, 특수지, 두꺼운 용지, 레터헤드지, 색지, 재생지

#### 놓기 방법

**1** 트레이를 꺼냅니다.

#### ⚠ 주의

- 필름에는 손이 닿지 않도록 주의하십시오.

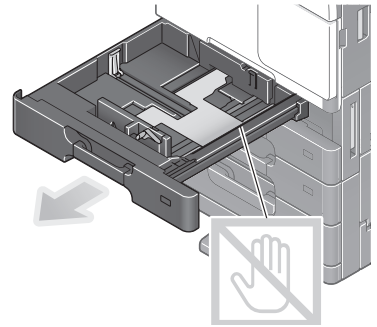

**2** 놓을 용지의 크기에 맞춰서 문서 가이드를 슬라이드합니다.

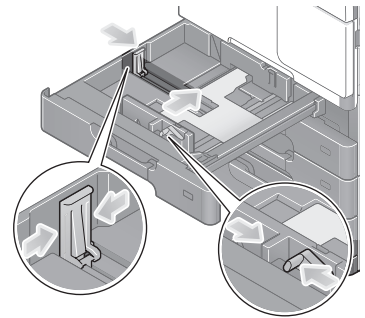

**3** 트레이에 용지를 놓습니다.

→ 인쇄하고 싶은 면을 위로 향하게 해서 용지를 놓습니다.

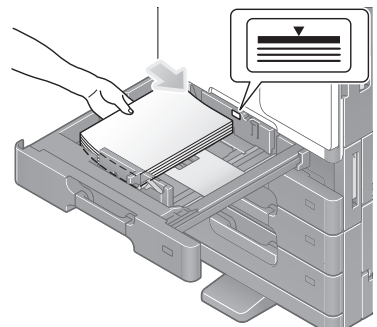

**4** 보통지 이외의 용지를 놓은 경우는 용지 종류의 설정을 변경합니다.

→ 자세한 내용은 사용 설명서 CD를 참고해 주십시오.

## 8.2 LCT(내장)에 놓기

LCT(내장)에는 보통지를 2500매까지 놓을 수 있습니다. LCT(내장)는 옵션입니다.

### 사용할 수 있는 용지 종류

보통지, 단면 전용 용지, 특수지, 두꺼운 용지, 레터헤드지, 색지, 재생지

### 놓기 방법

1 트레이를 당겨서 꺼냅니다.

**△ 주의**

- 필름에는 손이 닿지 않도록 주의하십시오.

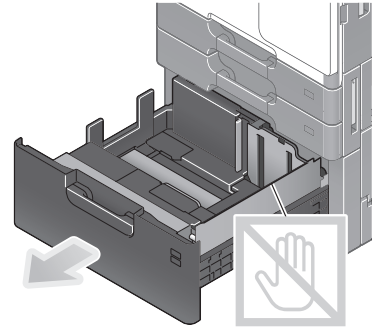

2 트레이의 우측 단에 용지를 놓습니다.

→ 인쇄하고 싶은 면을 위로 향하게 해서 용지를 놓습니다.

**△ 주의**

- LCT(내장)의 트레이에는, 미리 정해진 크기 이외의 용지는 놓지 마십시오. 용지 크기를 변경하는 경우는 서비스 센터에 문의하십시오.

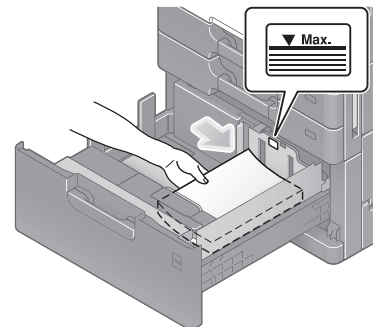

3 트레이의 좌측 단에 용지를 놓습니다.

→ 인쇄하고 싶은 면을 위로 향하게 해서 용지를 놓습니다.

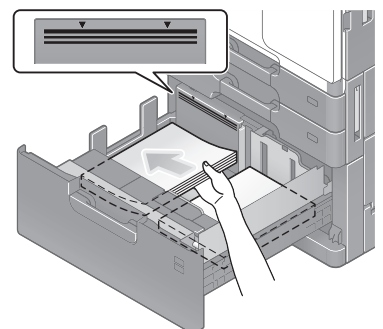

4 보통지 이외의 용지를 놓은 경우는 용지 종류의 설정을 변경합니다.

→ 자세한 내용은 사용 설명서 CD를 참고해 주십시오.

### 8.3 수동 트레이에 놓기

다른 급지 트레이에 놓여있지 않은 크기의 용지나 봉투, OHP 필름 등에 인쇄하고 싶을 때에 수동 트레이를 사용합니다.

수동 트레이를 사용하는 경우는 용지 놓기와 용지 종류의 설정이 필요합니다.

#### 사용할 수 있는 용지 종류

보통지, 단면 전용 용지, 특수지, 두꺼운 종이, 엽서(A6 Card(4e6)), OHP 필름, 레터헤드지, 색지, 봉투, 라벨 용지, 인덱스지, 재생지

#### 사용할 수 있는 용지 크기

유형	각 부분의 명칭
표준 크기 용지	11 × 17(☐) ~ 5-1/2 × 8-1/2(☐)/(☐), 4 × 6(☐), A3(☐) ~ A6(☐), B4(☐) ~ B6(☐), A6 card(☐), 8 × 13(☐), 16K(☐)/(☐), 8K(☐), 봉투 (B5 (☐) (6-15/16 인치 × 9-13/16 인치(176 mm × 250 mm)), C4 (☐)(9 인치 × 12-3/4 인치(229 mm × 324 mm)), C5(☐)(6-3/8 인치 × 9 인치(162 mm × 229 mm)), C6(☐) (6-3/8 인치 × 4-1/2 인치(162 mm × 114 mm)), DL(☐)(8-11/16 인치 × 4-5/16 인치(220 mm × 110 mm)), Com10 (4-1/8 인치 × 9-1/2 인치(104.7 mm × 241.3 mm)), Monarch(3-7/8 인치 × 7-1/2 인치(98.4 mm × 190.5 mm))
비표준 용지	용지 폭 : 3-9/16 에서 11-11/16 인치 (90 mm ~ 297 mm) 용지 길이 : 5-1/2 에서 17 인치 (139.7 mm ~ 431.8 mm)

#### 사용할 수 없는 용지

아래와 같은 용지는 수동 트레이에 놓지 마십시오. 용지 걸림이나 고장의 원인이 됩니다.

- 접힌 용지, 찢어진 용지, 구김이 있는 용지, 크기가 다른 용지의 묶음

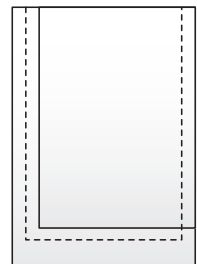
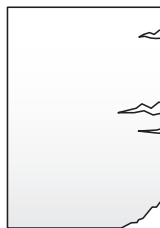
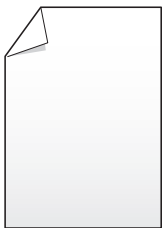

## 놓기 방법

- 1 수동 트레이를 엽니다.  
→ 크기가 큰 용지를 놓을 경우는 보조 트레이를 엽니다.

### ⚠ 주의

- 급지 롤러의 표면에는 손이 닿지 않도록 주의하십시오.

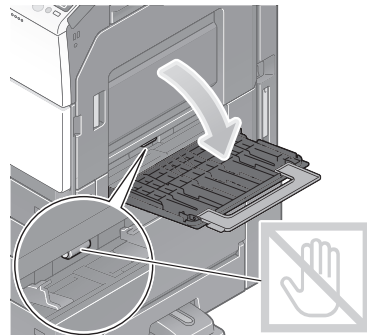

- 2 인쇄하고 싶은 면을 아래로 향하게 해서 용지를 놓고 문서 가이드를 맞춥니다.  
→ 용지의 선단이 안에 닿을 때까지 넣으십시오.

### ⚠ 주의

- 용지는 마크를 넘지 않도록 놓으십시오.  
용지가 휘어 있는 경우는 펴서 놓으십시오.

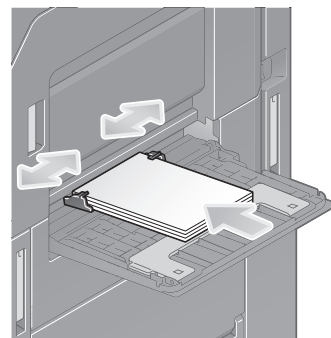

- 3 용지 종류와 용지 크기를 선택합니다.  
→ 보통지 이외의 용지를 놓은 경우는 용지 종류의 설정을 변경합니다.  
→ 비정형 크기의 용지를 놓은 경우는 용지 크기의 설정을 변경합니다.  
→ 자세한 내용은 사용설명서 CD를 참조하십시오.

## 엽서를 놓기

엽서는 20매까지 놓을 수 있습니다.

- 1 인쇄하고 싶은 면을 아래로 향하게 해서 엽서를 그림과 같이  방향으로 놓고 나서 문서 가이드를 맞춥니다.  
→ 엽서의 선단이 안에 닿을 때까지 넣으십시오.  
용지 종류와 용지 크기를 지정하는 화면이 표시됩니다.

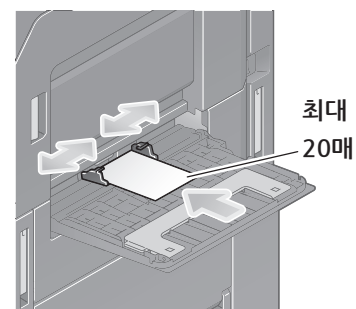

### ⚠ 주의

- 수동 트레이에 엽서를 놓을 경우는 아래의 사항에 주의하십시오.  
엽서를 놓을 경우 그림과 같이 힘(말림)을 바로 잡은 후 놓으십시오.



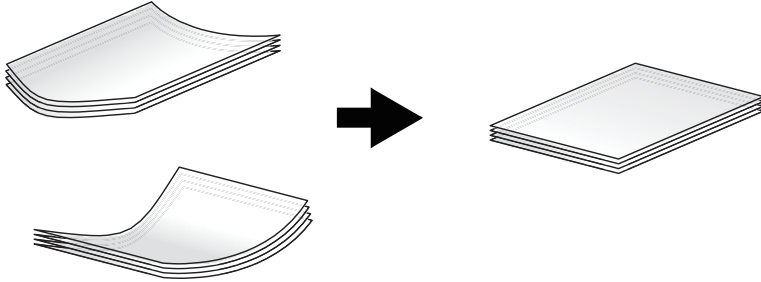

**2** 용지 크기의 설정을 변경합니다.

- [용지 크기]의 [용지 크기 옵션]에서 [A6 카드]를 선택합니다.
- [용지 크기 옵션]에 [A6 카드]가 표시되어 있지 않은 경우는 [기타 크기]-[봉투/A6Card]에서 [A6 카드]를 선택합니다. [A6 카드]를 선택하면 [용지 종류]가 [두꺼운 용지 3]으로 설정됩니다.

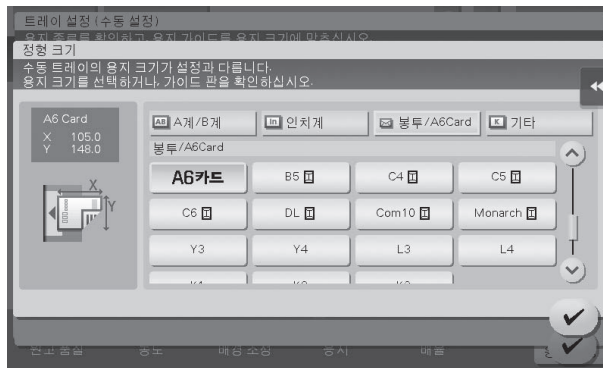

## OHP 필름을 놓기

OHP 필름은 20매까지 놓을 수 있습니다.

- 1** 인쇄하고 싶은 면을 아래로 향하게 해서 OHP 필름을 그림과 같이 □ 방향으로 놓고 나서 문서 가이드를 맞춥니다.
  - OHP 필름의 선단이 안에 닿을 때까지 넣으십시오.
 용지 종류와 용지 크기를 지정하는 화면이 표시됩니다.

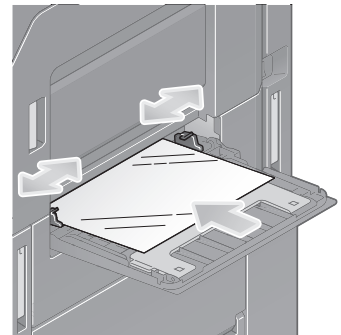

**2** 용지 종류의 설정을 변경합니다.

- [용지 종류]에서 [OHP 필름]을 선택합니다.

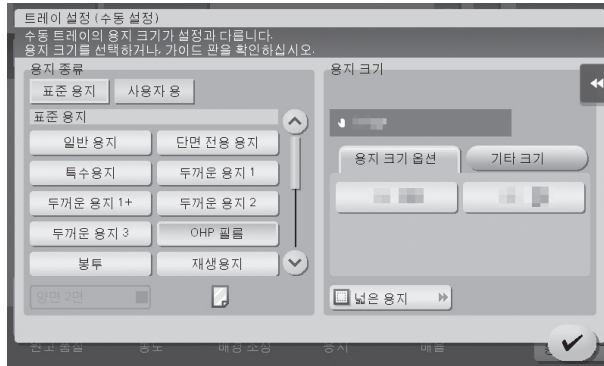

**3** 용지 크기의 설정을 변경합니다.

- [용지 크기]의 [용지 크기 옵션]에서 목적의 용지 크기를 선택합니다.
- [용지 크기 옵션]에 목적의 용지 크기가 표시되지 않은 경우는 [기타 크기]에서 목적의 용지 크기를 선택합니다.

### 봉투를 놓기

봉투는 10매까지 놓을 수 있습니다.

장형 봉투의 이미지



양형 봉투의 이미지



**1** 봉인부를 위로 해서 그림과 같이 놓고 문서 가이드를 맞춥니다.

- 봉투의 선단이 안에 닿을 때까지 넣으십시오.
- 봉인부쪽에는 인쇄할 수 없습니다.

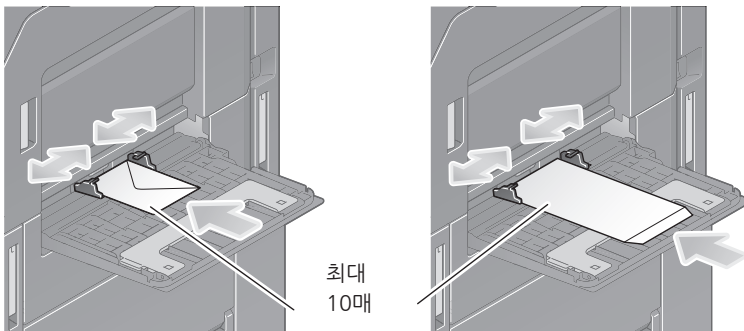

용지 종류와 용지 크기를 지정하는 화면이 표시됩니다.

**⚠ 주의**

- 수동 트레이에 봉투를 놓은 경우에는 다음 사항에 주의하십시오.
- 봉투를 놓을 때는, 봉투 내부의 공기를 빼고, 봉투의 접힌 면을 확실하게 누르십시오. 공기가 남아 있거나 접힌 면이 확실하게 눌러져 있지 않으면 봉투에 구멍이 생기거나 용지 걸림의 원인이 됩니다.

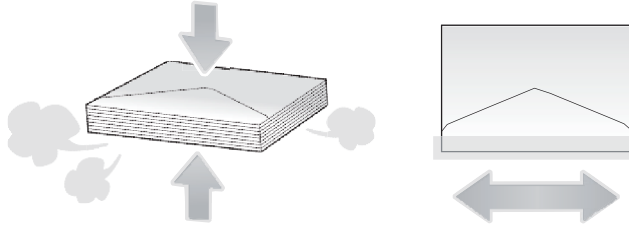

- 플랩(뚜껑)이나 몸통의 플랩(뚜껑)을 덮는 부분에 풀이나 떼어내는 종이 붙은 봉투는 사용하지 마십시오. 고장의 원인이 됩니다.

**2** 용지 종류의 설정을 변경합니다.

→ [용지 종류]에서 [봉투]를 선택합니다.

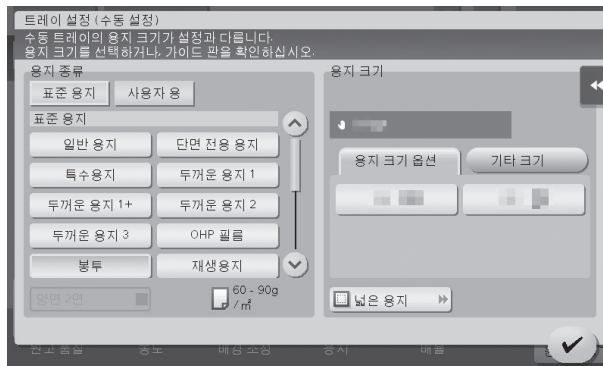

봉투의 크기를 지정하는 화면이 표시됩니다.

**3** 봉투의 크기를 지정합니다.

→ [봉투/A6Card]를 선택하여 놓은 봉투의 크기를 지정합니다.

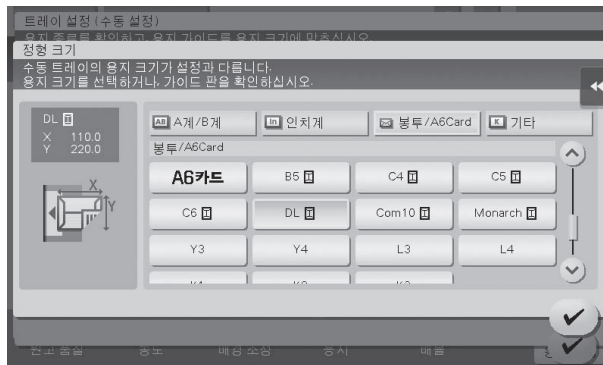

**주의**

- 봉투의 플랩(뚜껑)을 열어서 놓은 경우에도 해당하는 정형 크기의 봉투를 선택하십시오.  
플랩(뚜껑)을 연 상태에서 크기를 측정하여 비정형 크기에서의 설정을 수행할 필요는 없습니다.

**라벨지를 놓기**

라벨지는 20매까지 놓을 수 있습니다.

- 1 인쇄하고 싶은 면을 아래로 향하게 해서 라벨지를 그림과 같이  방향으로 놓고 나서 문서 가이드를 맞춥니다.
  - 라벨지의 선단이 안에 닿을 때까지 넣으십시오.
 용지 종류와 용지 크기를 지정하는 화면이 표시됩니다.

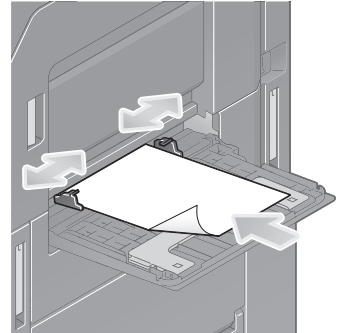

- 2 용지 종류의 설정을 변경합니다.
  - [용지 종류]에서 [두꺼운 용지 1+]를 선택합니다.

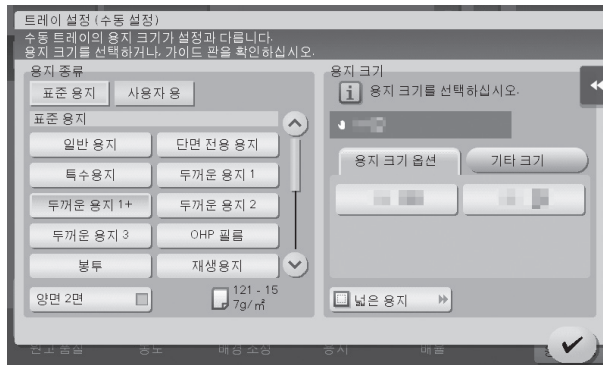

- 3 용지 크기의 설정을 변경합니다.
  - [용지 크기]의 [용지 크기 옵션]에서 목적의 용지 크기를 선택합니다.
  - [용지 크기 옵션]에 목적의 용지 크기가 표시되지 않은 경우는 [기타 크기]에서 목적의 용지 크기를 선택합니다.

## 인덱스지를 놓기

인덱스지는 20매까지 놓을 수 있습니다.

- 1 인쇄하고 싶은 면을 아래로 향하게 해서 탭이 붙어 있는 변을 이 기기와 반대로 해서 놓고 문서 가이드를 맞춥니다.
  - 인덱스지의 선단이 안에 닿을 때까지 넣으십시오.
 용지 종류와 용지 크기를 지정하는 화면이 표시됩니다.

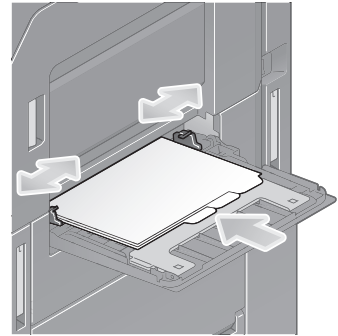

- 2 용지 종류의 설정을 변경합니다.
  - [용지 종류]에서 [인덱스 용지]를 선택합니다.

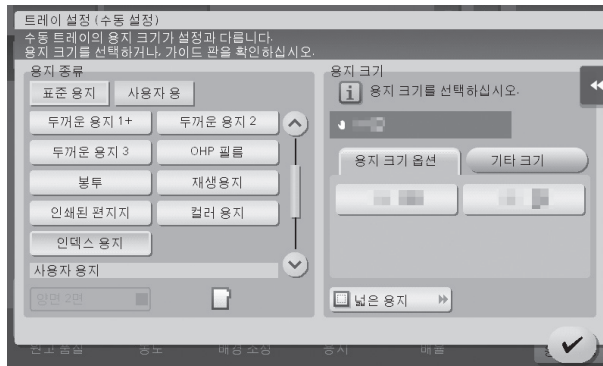

- 3 용지 크기의 설정을 변경합니다.
  - [용지 크기]의 [용지 크기 옵션]에서 목적의 용지 크기를 선택합니다.
  - [용지 크기 옵션]에 목적의 용지 크기가 표시되지 않은 경우는 [기타 크기]에서 목적의 용지 크기를 선택합니다.



N500/N510 Series  
사용설명서

기본적인 설정과  
사용 방법

3

# 1. 프린트 기능

## 1.1 필요한 설정과 기본 사용 방법(Windows OS의 경우)

컴퓨터에서 작성한 데이터를 네트워크 경유로 인쇄합니다.  
여기에서는 인스톨러를 이용해서 표준 인쇄로 설정하는 방법을 소개합니다.



### 준비 순서

데이터를 인쇄하기 위한 준비 순서는 아래와 같습니다. 자세한 내용은 각 순서의 페이지를 읽어 주십시오.  
두 번째 이후는 이 준비들을 하지 않고 이용할 수 있습니다.

- 1** 케이블의 연결을 확인하기(관리자)
  - 이 기기가 네트워크 회선과 올바르게 연결되어 있는지를 확인합니다.  
자세한 내용은 P. 3-3을 읽어 주십시오.
- 2** 이 기기의 네트워크 설정을 확인하기(관리자)
  - 이 기기의 네트워크 설정을 확인합니다. 자세한 내용은 P. 3-3을 읽어 주십시오.  
보통은 초기 설정의 상태로 사용할 수 있습니다.
- 3** 프린터 드라이버를 설치하기
  - 컴퓨터에 프린터 드라이버를 설치합니다. 자세한 내용은 P. 3-4를 읽어 주십시오.

### 조작 순서

컴퓨터에서 데이터를 인쇄하는 순서는 아래와 같습니다. 자세한 내용은 P. 3-6을 읽어 주십시오.

- 1** 원고 데이터를 열기
  - 컴퓨터 응용 프로그램에서 인쇄하고 싶은 데이터를 엽니다.
- 2** 프린터 드라이버를 설정하여 인쇄하기
  - 프린터 드라이버를 선택하여 필요에 따라서 설정을 변경하고 나서 인쇄합니다.



### 케이블의 연결을 확인하기(관리자)

이 기기의 LAN 포트에 LAN 케이블을 연결하고 녹색 LED의 점등 여부를 확인합니다.

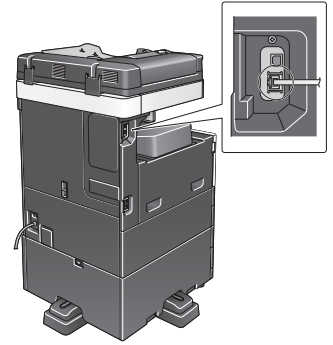

### 이 기기의 네트워크 설정을 확인하기(관리자)

[유틸리티]를 탭하고 [장치 정보 표시]를 선택합니다. IP 주소의 표시 여부를 확인합니다.

• IPv4 환경의 경우

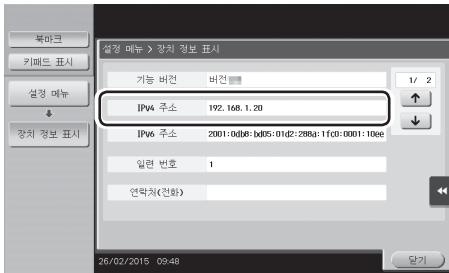

• IPv6 환경의 경우

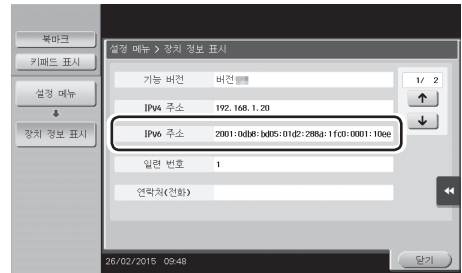

#### 노트

- 보통은 초기 설정의 상태로 사용할 수 있지만 이용하는 네트워크 환경에 따라서는 설정의 변경이 필요한 경우가 있습니다.
- IP 주소가 표시되지 않은 경우는 네트워크 설정이 필요합니다. [유틸리티]를 탭하여 [관리자 설정]-[네트워크 설정]-[TCP/IP설정]을 선택합니다. 환경에 맞춰서 필요한 설정을 수행합니다. 자세한 내용은 사용자 설명서 CD를 읽어 주십시오.
- 관리자 암호의 초기값은 P. 5-51을 읽어 주십시오.

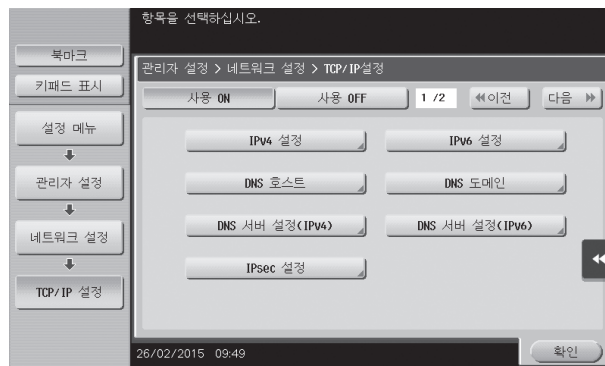

## 프린터 드라이버를 설치하기

인스톨러를 이용해서 프린터 드라이버를 설치합니다.

✓ : 이 조작을 사용하려면 컴퓨터의 관리자 권한이 필요합니다.

- 1 프린터 드라이버의 CD-ROM을 컴퓨터의 CD-ROM 드라이브에 넣습니다.



- 2 [프린터/MFP 설치]를 클릭합니다.
- 3 화면의 지시에 따라서 설치를 진행합니다.

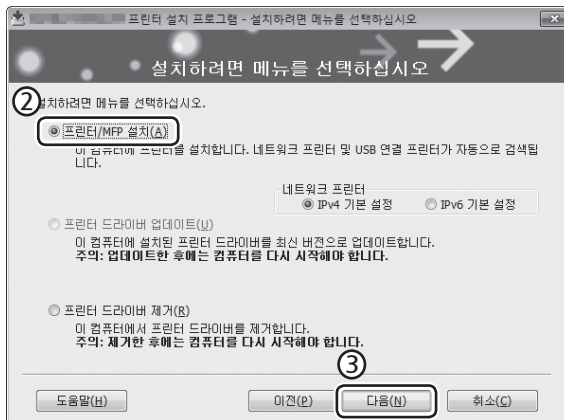
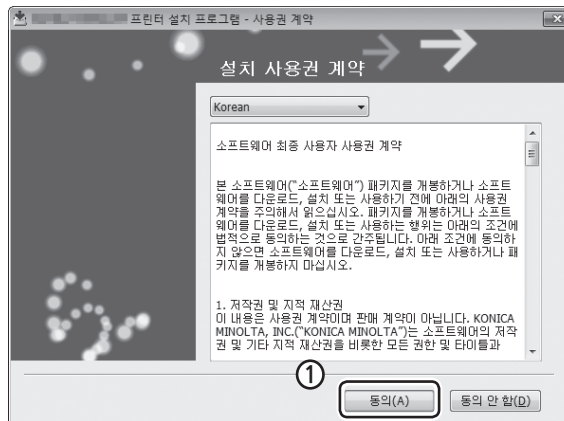

네트워크를 자동 검색하여 드라이버에 대응하는 프린터 복합기가 표시됩니다.

**4** 이 기기를 선택합니다.

→ 같은 기종이 복수 표시되는 경우는 IP 주소를 확인하고 선택합니다.  
이 기기의 IP 주소의 확인 방법은 P. 3-3을 읽어 주십시오.

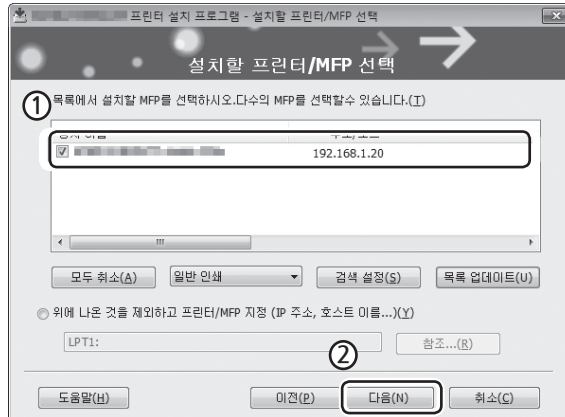

**6** 설치하고 싶은 프린터 드라이버에 체크를 합니다.

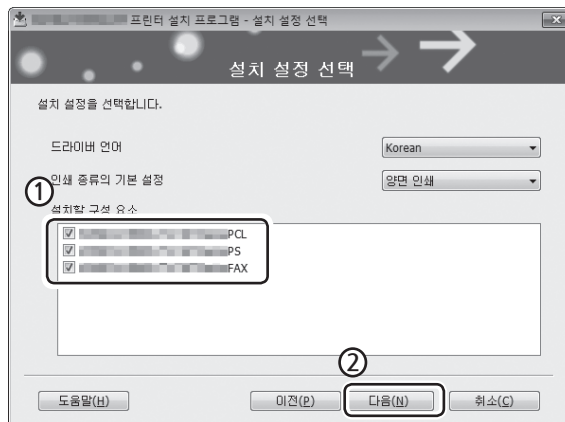

**6** [설치]를 클릭합니다.

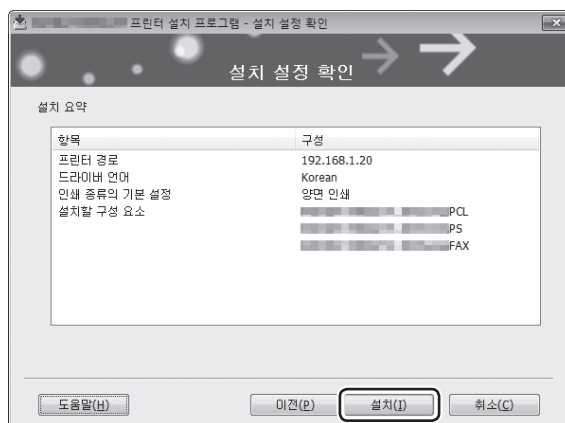

**7** [마침]을 클릭합니다.

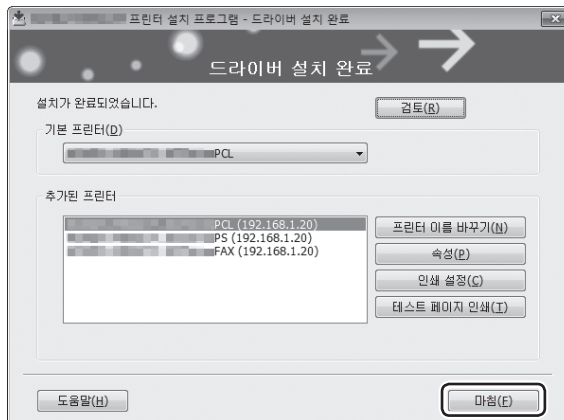

### 데이터를 인쇄하기

- 1** 컴퓨터 응용 프로그램에서 인쇄하고 싶은 데이터를 엽니다.
- 2** [파일] 메뉴에서 [인쇄]를 선택합니다.



- 3** 설치한 프린터 드라이버를 선택하고 [인쇄]를 클릭합니다.

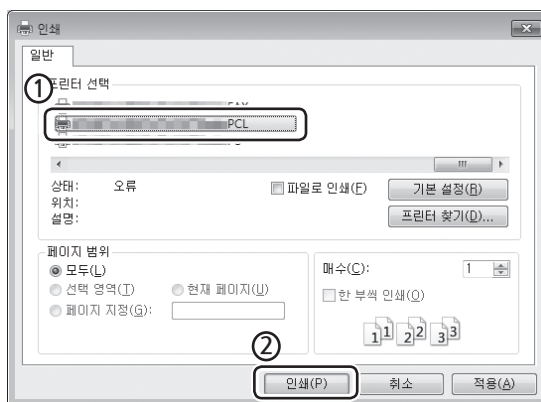

**노트**

- [기본 설정]을 클릭해서 필요에 따라서 프린터 드라이버의 설정을 변경할 수 있습니다.

- 이 기기에서 사용자 인증을 실시하고 있는 경우는 사용자명이나 암호 등 필요한 데이터를 설정합니다.



### 프린터 드라이버의 종류

프린터 드라이버는 인쇄 용도에 맞춰서 선택하십시오.

드라이버의 종류	설명
PCL	오피스에서 작성하는 일반적인 원고를 인쇄하는 경우에 표준적으로 이용할 수 있는 드라이버입니다. 세 개의 드라이버 중에서 가장 빠른 인쇄를 할 수 있습니다.
PS	Adobe 등의 PS 대응 컴퓨터 응용 프로그램에서 만든 데이터를 충실하게 인쇄하고 싶을 때에 효과를 발휘합니다. 그래픽이나 경인쇄 등의 색상 재현성을 중시하는 분야에서 자주 사용되고 있습니다.
XPS	Windows Vista 이후에 등장한 XML Paper Specification(XPS) 대응 드라이버입니다. 반투명을 고품질로 재현할 수 있는 등의 메리트가 있습니다.

## 1.2 필요한 설정과 기본 사용 방법(Mac OS의 경우)

컴퓨터에서 작성한 데이터를 네트워크 경유로 인쇄합니다.

여기에서는 OS X 10.9, Bonjour 연결 A계/B계 용지의 사용을 메인으로 하는 프린터 드라이버를 설정하는 방법을 소개합니다.



#### 준비 순서

데이터를 인쇄하기 위한 준비 순서는 아래와 같습니다. 자세한 내용은 각 순서의 페이지를 읽어 주십시오. 두 번째 이후는 이 준비들을 하지 않고 이용할 수 있습니다.

##### 1 케이블의 연결을 확인하기(관리자)

- 이 기기가 네트워크 회선과 올바르게 연결되어 있는지를 확인합니다. 자세한 내용은 P. 3-8을 읽어 주십시오.

##### 2 이 기기의 네트워크 설정을 확인하기(관리자)

- 이 기기의 네트워크 설정을 확인합니다. 자세한 내용은 P. 3-9을 읽어 주십시오. 보통은 초기 설정의 상태에서 사용할 수 있습니다.

##### 3 프린터 드라이버를 설치하기

- 컴퓨터에 프린터 드라이버를 설치합니다. 자세한 내용은 P. 3-10를 읽어 주십시오.

##### 4 프린터 드라이버의 추가와 설정하기

- 설치한 프린터 드라이버를 사용해서 인쇄할 수 있도록 설정합니다. 자세한 내용은 P. 3-13를 읽어 주십시오.

#### 조작 순서

컴퓨터에서 데이터를 인쇄하는 순서는 아래와 같습니다. 자세한 내용은 P. 3-15을 읽어 주십시오.

##### 1 원고 데이터를 열기

- 컴퓨터 응용 프로그램에서 인쇄하고 싶은 데이터를 엽니다.

##### 2 프린터 드라이버를 설정하여 인쇄하기

- 프린터 드라이버를 선택하여 필요에 따라서 설정을 변경하고 나서 인쇄합니다.

#### 케이블의 연결을 확인하기(관리자)

이 기기의 LAN 포트에 LAN 케이블을 연결하고 녹색 LED의 점등 여부를 확인합니다.

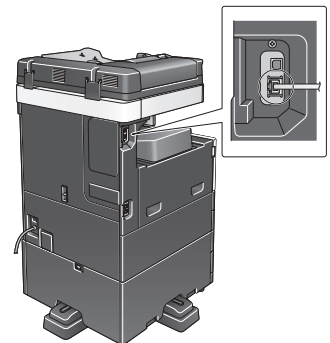

## 이 기기의 네트워크 설정을 확인하기(관리자)

**1** [유틸리티]를 탭하고 [장치 정보 표시]를 선택합니다. IP 주소의 표시 여부를 확인합니다.

• IPv4 환경의 경우

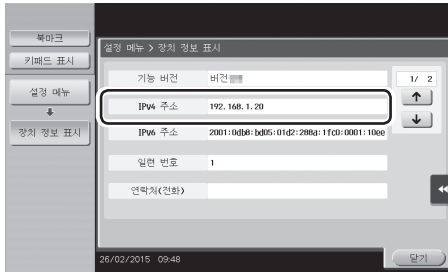

• IPv6 환경의 경우

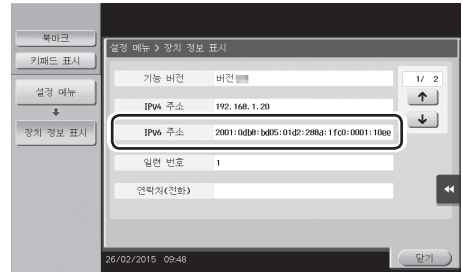

**2** Bonjour명을 설정합니다.

[유틸리티]를 탭하여 [관리자 설정]-[네트워크 설정]-[Bonjour 설정]-[ON]을 선택합니다.

→ 관리자 암호의 초기값은 P. 5-51을 읽어 주십시오.

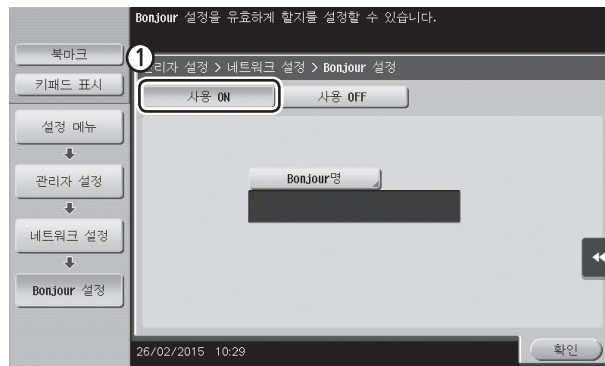

→ Bonjour명은 연결 기기명으로 프린터 드라이버에 표시됩니다.

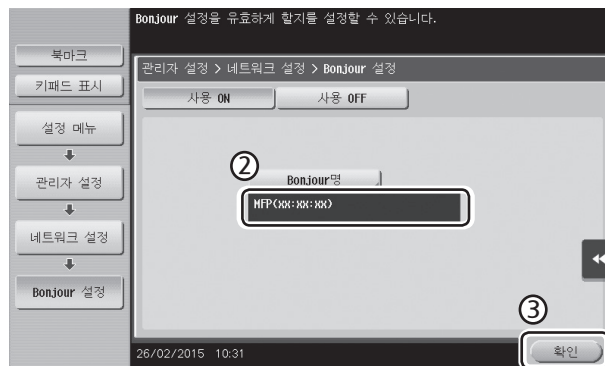

→ Bonjour명을 변경하고 싶은 경우는 [Bonjour명]을 탭해서 이름을 입력합니다.

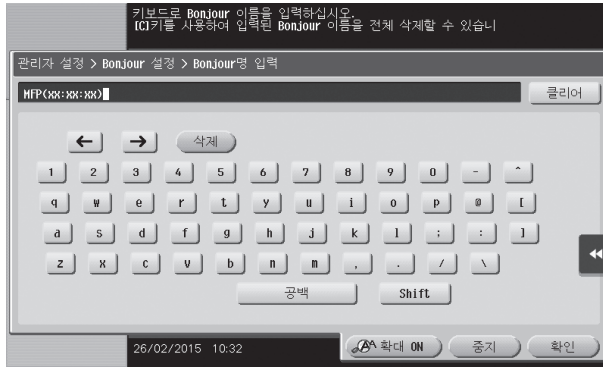

**노트**

- IP 주소가 표시되지 않은 경우는 네트워크 설정이 필요합니다. [유틸리티]를 탭하여 [관리자 설정]-[네트워크 설정]-[TCP/IP설정]을 선택합니다. 환경에 맞춰서 필요한 설정을 수행합니다. 자세한 내용은 사용자 설명서 CD를 읽어 주십시오.
- 관리자 암호의 초기값은 P. 5-51을 읽어 주십시오.

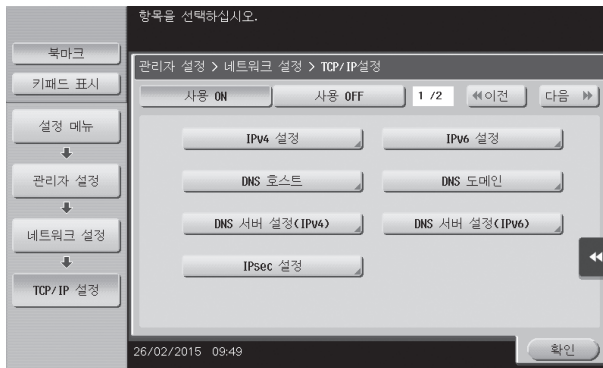

**프린터 드라이버를 설치하기**

인스톨러를 이용해서 프린터 드라이버를 설치합니다.

✓ : 이 조작을 수행하려면 컴퓨터의 관리자 권한이 필요합니다.

- 1 프린터 드라이버의 CD-ROM을 컴퓨터의 CD-ROM 드라이브에 넣습니다.





- 2 대상의 프린터 드라이버를 선택해서 데스크톱 상에 복사합니다.

예: /드라이버/OS\_10\_9\_x/Letter/N901/N906\_109.pkg  
(OS X 10.9 이후 프린터 드라이버)

- 인치계의 용지를 메인으로 사용하는 경우는 [Letter]의 디렉토리 내에 있는 프린터 드라이버를 선택합니다.
- 프린터 드라이버명의 끝 세 자리의 숫자는 OS의 버전을 나타냅니다.



- 3 데스크톱 상에 복사한 파일을 더블클릭합니다.
- 4 설치 화면이 표시될 때까지 화면의 지시에 따라서 설치를 진행합니다.

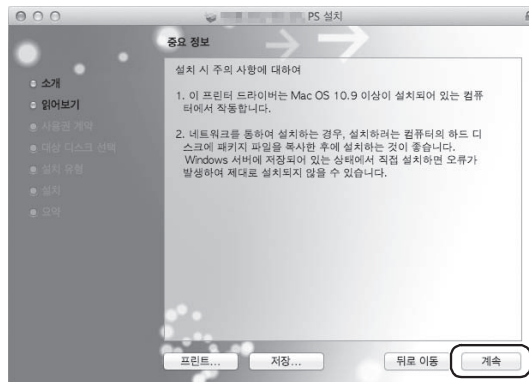
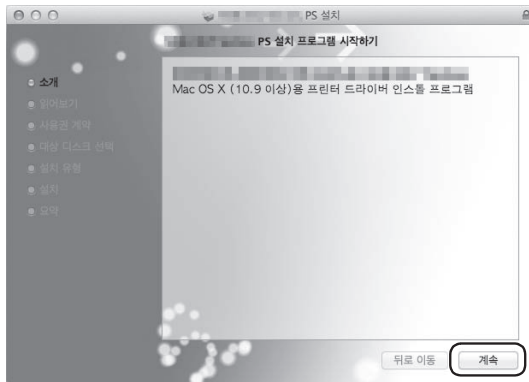

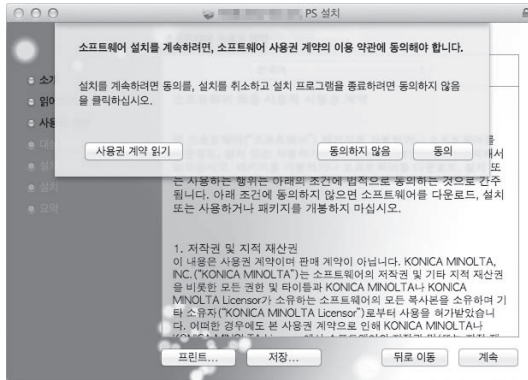
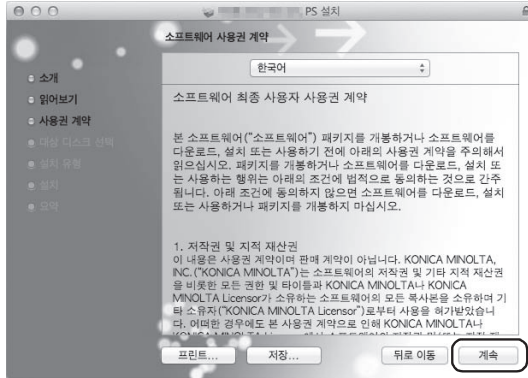

5 [설치]를 클릭합니다.

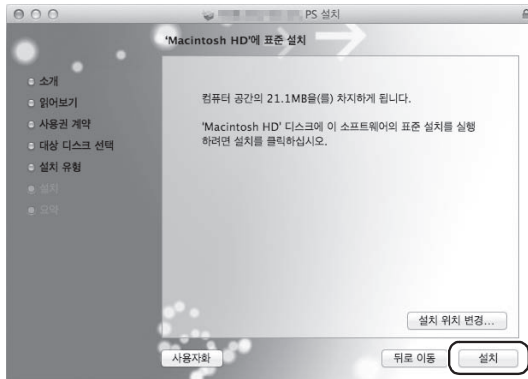

6 관리자 권한이 있는 사용자의 이름과 암호를 입력합니다.

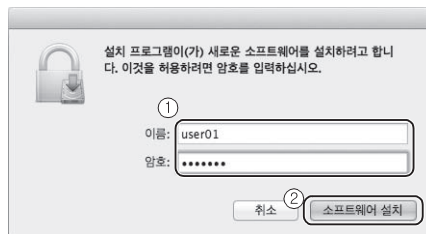

**7** [닫기]를 클릭합니다.

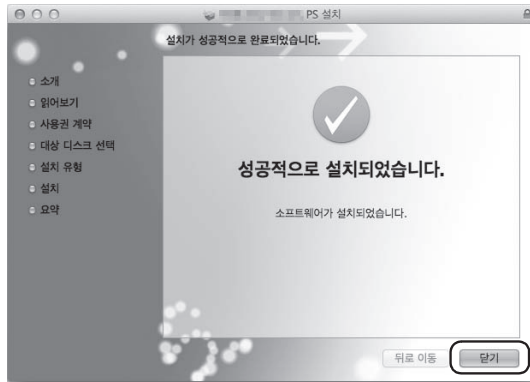

### 프린터 드라이버의 추가와 설정하기

설치한 프린터 드라이버를 사용해서 인쇄할 수 있도록 설정합니다.

✓ : 이 조작을 수행하려면 컴퓨터의 관리자 권한이 필요합니다.

**1** 애플 메뉴에서 [시스템 환경 설정]-[프린터 및 스캐너]를 클릭합니다.

**2** [+]를 클릭합니다.

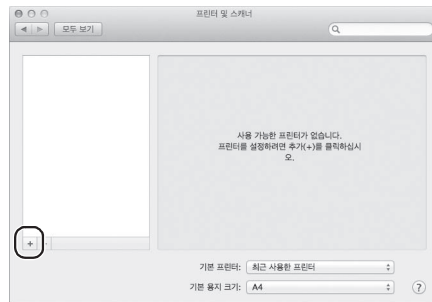

### 3 기본적인 설정과 사용 방법

3 알람에 표시되어 있는 목적의 프린터명을 선택합니다.

- 같은 제품명이 복수표시되어, 연결한 기계를 알 수 없을 경우에는, 관리자에게 확인하십시오.
- 목적의 프린터명이 표시되지 않을 경우에는 [다른 프린터 또는 스캐너 추가] 또는 [프린터 또는 스캐너 추가]를 선택해서 설정합니다. 자세한 내용은 사용자 설명서 CD를 읽어주십시오.

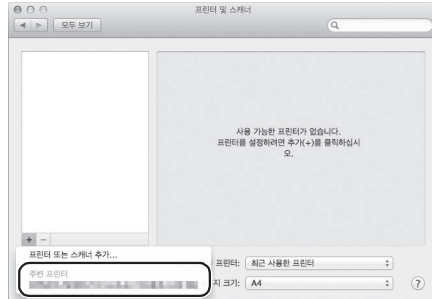

4 장착한 옵션을 선택합니다.

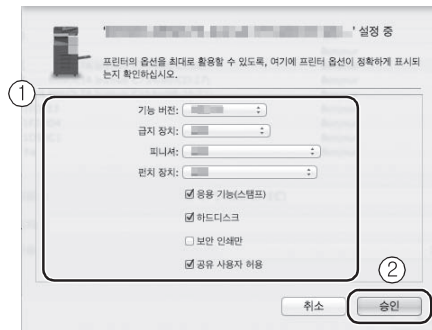

## 데이터를 인쇄하기

- 1 컴퓨터 응용 프로그램에서 인쇄하고 싶은 데이터를 엽니다.
- 2 [파일] 메뉴에서 [인쇄]를 선택합니다.



- 3 이 기기의 Bonjour명을 선택합니다.

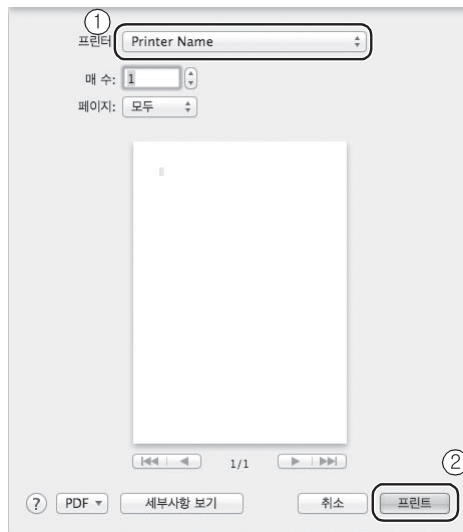

### 노트

- 필요에 따라서 [세부사항 보기]를 클릭해서 프린터 드라이버의 설정을 변경 할 수 있습니다.

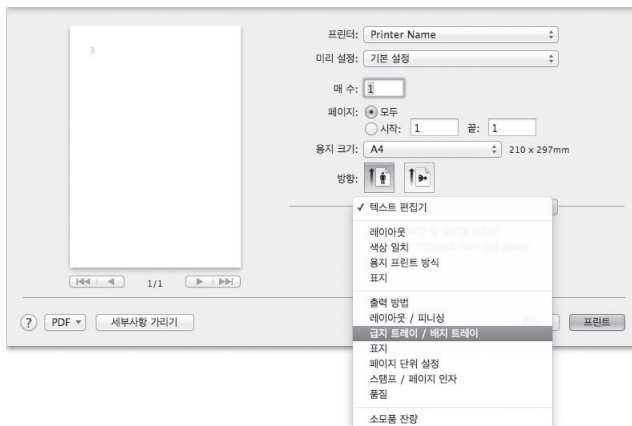

## 2. 스캔 전송 기능

### 2.1 여러 가지 전송 방법

이 기기에서 읽어 들인 원고 데이터는 여러 가지 방법으로 전송·저장할 수 있습니다.

#### 자신의 컴퓨터로 전송하기(SMB 전송)

스캔 데이터를 네트워크 상의 컴퓨터에 전송합니다. 설정만 완료하면 간단하게 전송할 수 있습니다. 자세한 내용은 P. 3-17, P. 3-27을 읽어 주십시오.



#### E-mail의 첨부 데이터로 전송하기(E-mail 전송)

스캔 데이터를 E-mail의 첨부 파일로 전송합니다. 외부로 데이터를 전송하고 싶을 때 등에 편리합니다. 자세한 내용은 P. 3-37을 읽어 주십시오.

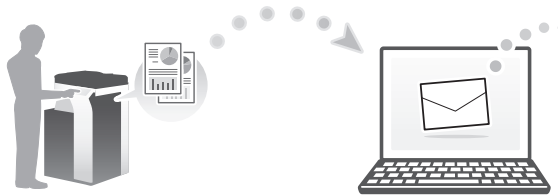

#### USB 메모리에 저장하기(외부 메모리)

스캔 데이터를 이 기기에 연결한 USB 메모리에 다이렉트로 저장합니다. 자세한 내용은 P. 3-74를 읽어 주십시오.



#### 노트

- 이 기능을 사용하려면 하드디스크의 장착이 필요합니다.

### 다채로운 데이터 전송·저장 방법

상기 외에도 다양한 방법으로 데이터 전송·저장이 가능합니다.  
용도에 맞춰서 활용하십시오.

- 컴퓨터에서 스캔 지시를 하기(Web 서비스 기능)
- 하드 디스크의 박스에 저장하기(박스 저장)
- FTP 서버에 전송하기(FTP 전송)
- WebDAV 서버에 전송하기(WebDAV 전송)

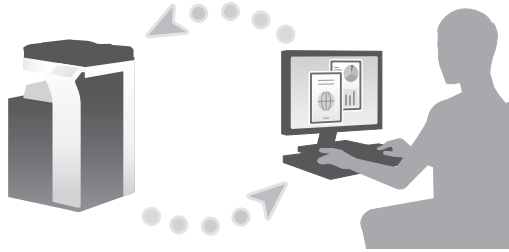

**노트**

- 하드디스크의 박스에 데이터를 저장하려면 하드디스크의 장착이 필요합니다.

**참고**

- 자세한 내용은 사용설명서 CD를 읽어 주십시오.

자신의 Windows 컴퓨터로 전송하기(SMB 전송)

스캔 데이터를 네트워크 상의 컴퓨터로 전송합니다.  
처음 설정을 완료하면 그 후는 간단하게 전송할 수 있습니다.



### 준비 순서

스캔한 데이터를 전송하기 위한 준비 순서는 아래와 같습니다. 자세한 내용은 각 순서의 페이지를 읽어 주십시오.

두 번째 이후는 이 준비들을 하지 않고 이용할 수 있습니다.

**1** 케이블의 연결을 확인하기(관리자)

- ➔ 이 기기가 네트워크 회선과 올바르게 연결되어 있는지를 확인합니다.  
자세한 내용은 P. 3-18을 읽어 주십시오.

### 3 기본적인 설정과 사용 방법

#### 2 이 기기의 네트워크 설정을 확인하기(관리자)

- 이 기기의 네트워크 설정을 확인합니다. 자세한 내용은 P. 3-19을 읽어 주십시오.  
보통은 초기 설정의 상태에서 사용할 수 있습니다.

#### 3 컴퓨터의 정보를 확인하기

- 수신처를 등록할 때에 필요한 정보를 확인하고 체크리스트에 기입합니다.  
자세한 내용은 P. 3-20을 읽어 주십시오.

#### 4 컴퓨터의 설정을 하기

- 컴퓨터의 공유 설정이나 파일 받기 전용 폴더를 작성합니다.  
자세한 내용은 P. 3-21을 읽어 주십시오.

#### 5 전송할 수신처를 등록하기

- 체크리스트를 보면서 파일을 전송할 수신처를 등록합니다.  
자세한 내용은 P. 3-23을 읽어 주십시오.

### 조작 순서

데이터를 전송하는 순서는 아래와 같습니다. 자세한 내용은 P. 3-25를 읽어 주십시오.

#### 1 원고를 놓기

#### 2 수신처를 선택하기

- 등록된 수신처를 선택하여 파일 형식, 화질 등의 설정을 확인합니다.

#### 3 【시작】키를 누르기

- 【시작】키를 눌러서 원고를 스캔합니다.

### 케이블의 연결을 확인하기(관리자)

이 기기의 LAN 포트에 LAN 케이블을 연결하고 녹색 LED의 점등 여부를 확인합니다.

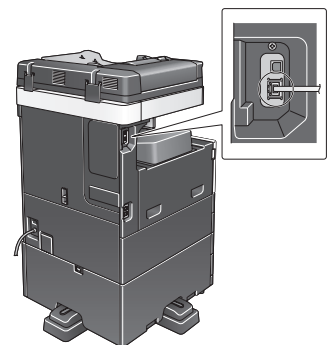



## 이 기기의 네트워크 설정을 확인하기(관리자)

**1** [유틸리티]를 탭하고 [장치 정보 표시]를 선택합니다. IP 주소의 표시 여부를 확인합니다.

• IPv4 환경의 경우

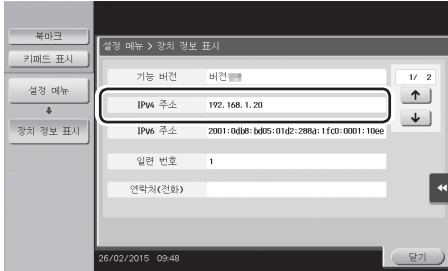

• IPv6 환경의 경우

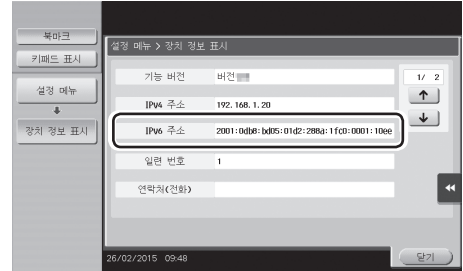

### 노트

- 보통은 초기 설정의 상태로 사용할 수 있지만 이용하는 네트워크 환경에 따라서는 설정의 변경이 필요한 경우가 있습니다.
- IP 주소가 표시되지 않은 경우는 네트워크 설정이 필요합니다. [유틸리티]를 탭하여 [관리자 설정]-[네트워크 설정]-[TCP/IP설정]을 선택합니다. 환경에 맞춰서 필요한 설정을 수행합니다. 자세한 내용은 사용설명서 CD를 읽어 주십시오.
- 관리자 암호의 초기값은 P. 5-51을 읽어 주십시오.

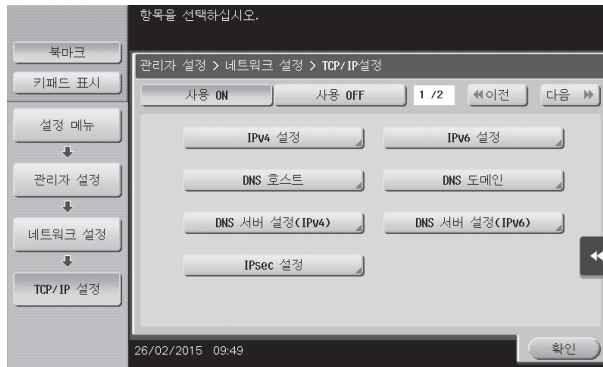

## 체크 리스트

컴퓨터의 정보 확인과 설정은 아래의 체크리스트에 메모하면서 진행합니다. 완성한 체크 리스트는 수신처를 등록할 때에 사용합니다.

이름	입력란	상세
호스트 주소	스캔 데이터를 보내는 호스트명 또는 IP 주소입니다.	P. 3-20
파일 경로	스캔 데이터의 받기 전용으로 할 폴더의 이름입니다.	P. 3-21
사용자 ID	컴퓨터에 로그인할 때의 사용자명입니다.	P. 3-20
암호	컴퓨터에 로그인할 때의 암호입니다. • 보안상 이 란의 기입은 권장하지 않습니다.	시스템 관리자에게 확인

### 컴퓨터의 정보를 확인하기

호스트 주소와 사용자 ID를 확인하여 체크 리스트에 메모합니다.

1 컴퓨터의 속성 화면을 표시합니다.

- Windows 8.1/10의 경우는 [Windows][] 키를 누르면서 [X] 키를 눌러 표시된 메뉴에서 [시스템]을 선택합니다.
- Windows Vista/7의 경우에는 시작 메뉴에서 [컴퓨터]-[시스템 속성]을 선택합니다.

2 컴퓨터명을 확인하여 체크 리스트의 호스트 주소란에 메모합니다.

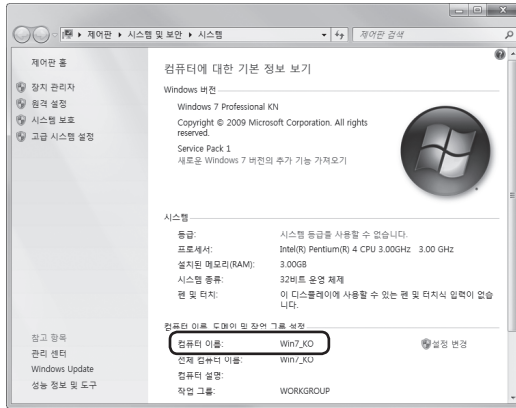

3 명령 프롬프트를 엽니다.

- Windows 8.1/10의 경우는 [Windows][] 키를 누르면서 [X] 키를 눌러 표시된 메뉴에서 [명령 프롬프트]를 선택합니다.
- Windows Vista/7의 경우에는 시작 메뉴에서 [모든 프로그램]-[보조프로그램]-[명령 프롬프트]를 선택합니다.

4 사용자명을 확인하여 체크 리스트의 사용자 ID란에 메모합니다.

- 아래의 예에서는 "taro.yamada"가 사용자 ID입니다.

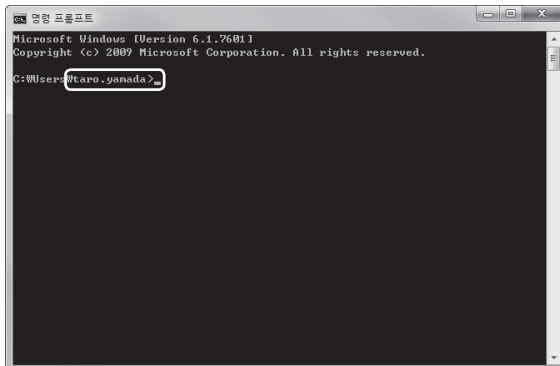

## 컴퓨터의 설정을 하기

새로운 폴더를 작성하여 공유 설정을 유효로 합니다.

✓ : 이 조작을 수행하려면 컴퓨터의 관리자 권한이 필요합니다.

**1** 네트워크와 공유 센터 화면을 표시해서 공유 설정을 수행합니다.

- Windows 8.1/10의 경우는 [Windows][] 키를 누르면서 [X] 키를 눌러 표시된 메뉴에서 [제어판]-[네트워크 및 공유 센터]-[고급 공유 설정]을 선택하고 [파일 및 프린터 공유 켜기]를 선택합니다.
- Windows 7의 경우에는 시작 메뉴에서 [제어판]-[네트워크 및 인터넷]-[네트워크 및 공유 센터]-[고급 공유 설정]을 선택하고 [파일 및 프린터 공유 켜기]를 선택합니다.

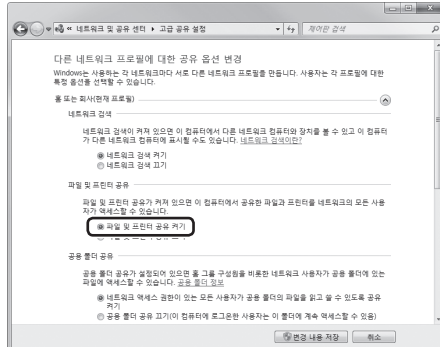

- Windows Vista의 경우에는 시작 메뉴를 열어 [제어판]-[네트워크 및 공유 센터]를 선택하고 [파일 공유]를 유효로 합니다.

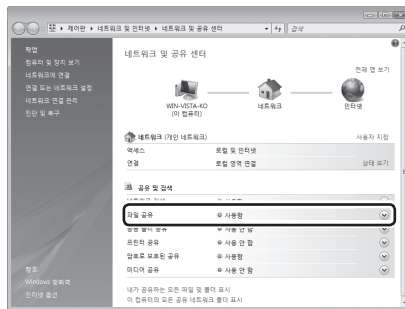

**2** 새로운 폴더를 작성하여 체크 리스트의 파일 경로란에 폴더명을 메모합니다.

**3** 순서 **2**에서 작성한 폴더에 공유 설정을 수행합니다. 폴더를 오른쪽 클릭하여 [속성]을 클릭합니다.



4 [공유] 탭을 클릭하고 [고급 공유]를 클릭합니다.

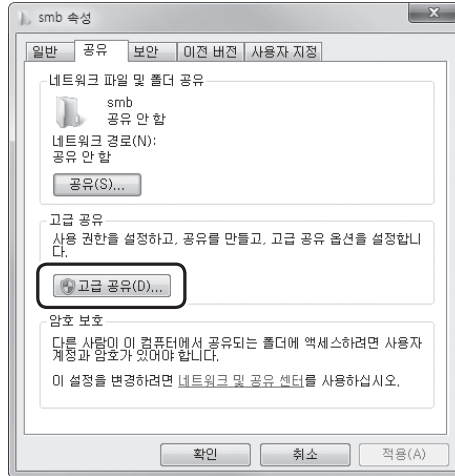

5 [선택한 폴더 공유] 체크 박스를 선택하고 [권한]을 클릭합니다.

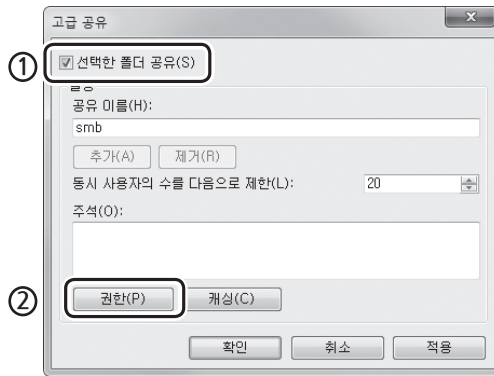

6 [그룹 또는 사용자 이름] 목록에서 [Everyone]을 선택하여 모든 [허용]에 체크를 합니다.

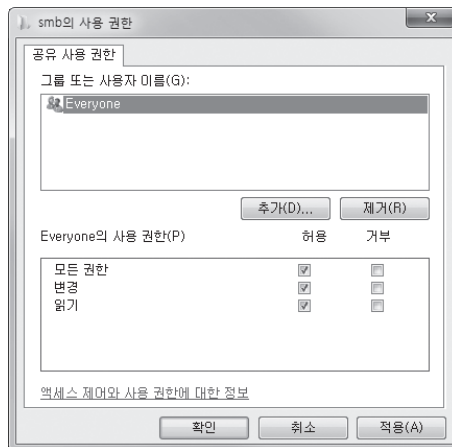

## 전송할 수신처를 등록하기

작성한 체크리스트를 보면서 스캔 데이터 받기용 폴더를 이 기기의 단축 수신처로 등록합니다.

- 1** [유틸리티]를 탭하고 [수신지/박스 등록]-[스캐너/팩스 수신지 등록]-[단축 주소(공유)]-[파일 전송(SMB)]을 선택합니다.

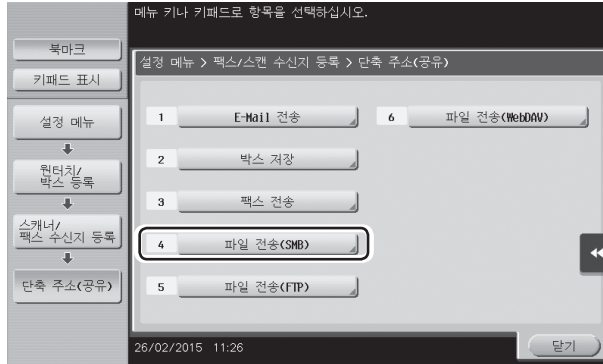

- 2** [신규 등록]을 탭합니다.

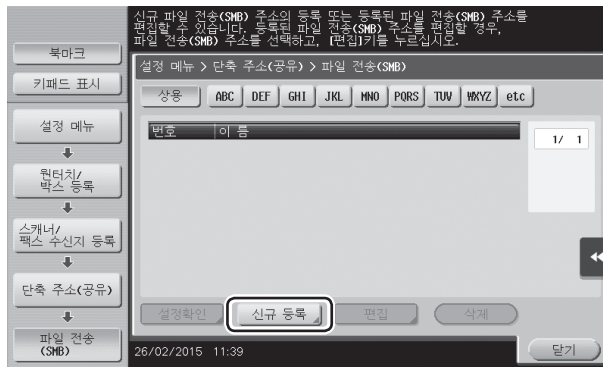

- 3** [등록 이름]에서 단축 수신처 키에 표시되는 명칭을 설정합니다.

- [분류 문자]에서 [등록 이름]을 한글(자음+모음)로 입력합니다.
- [검색 문자]에서 [등록 이름]에 대응한 검색 문자를 설정합니다.

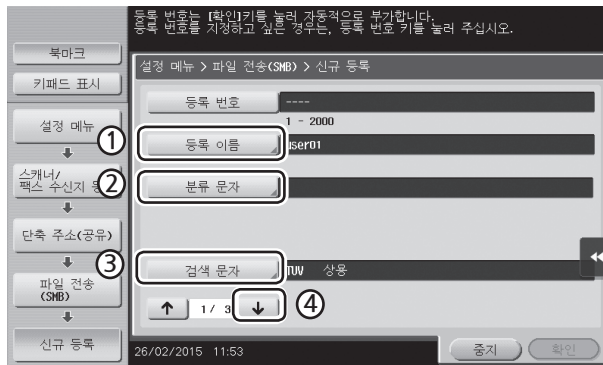

4 체크 리스트를 보면서 메모한 [사용자 ID]와 [암호]를 입력합니다.

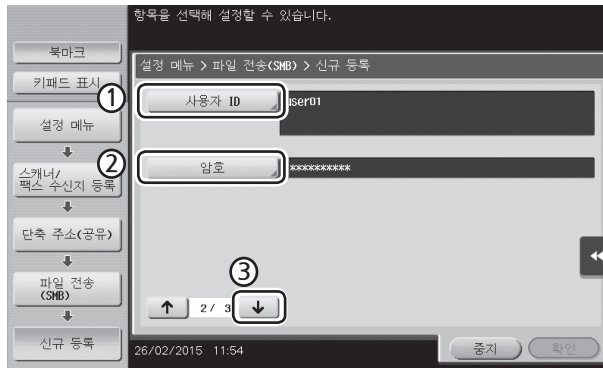

5 체크 리스트를 보면서 메모한 [호스트 주소]와 [파일 경로]를 입력합니다.

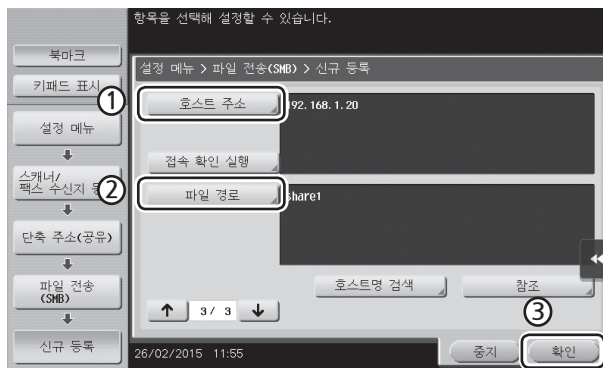

6 [닫기]를 탭합니다.



## 원고 데이터를 전송하기

**1** 원고를 놓습니다.

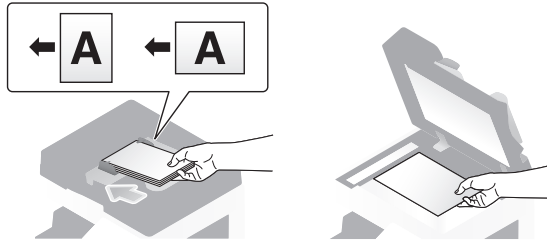

**2** [팩스/스캔]을 탭합니다.

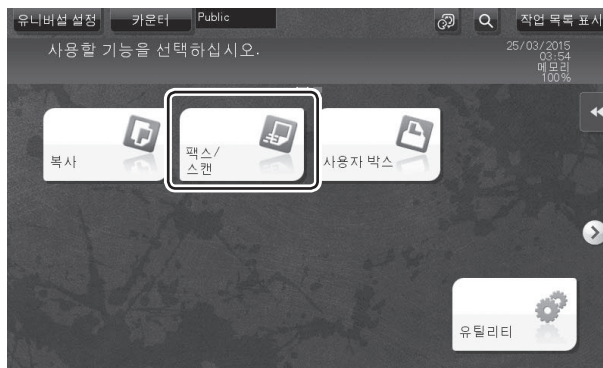

**3** 수신처를 선택합니다.



4 필요에 따라서 설정을 확인합니다.

→ [설정 확인]을 탭하고 설정을 확인합니다.

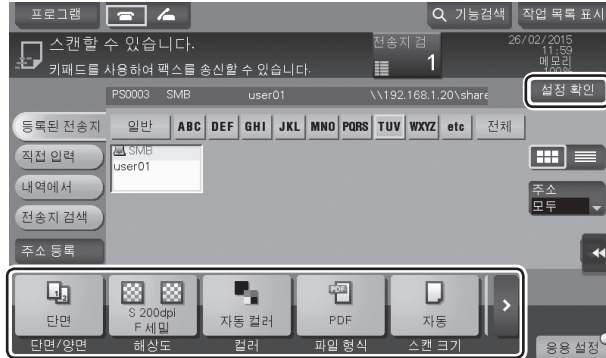

- 터치 패널의 키 표시에서도 설정을 확인할 수 있습니다.
- 설정을 변경하고 싶은 경우는 터치 패널의 각 키를 탭합니다.

설정	설명
[단면/양면]	원고를 단면 또는 양면 중 어느 것으로 스캔할지 선택합니다.
[해상도]	스캔할 해상도를 설정합니다.
[컬러]	원고를 컬러 또는 흑백 중 어느 것으로 읽어 들일지 설정합니다.
[파일 형식]	스캔 데이터를 저장하는 파일 형식을 선택합니다.
[스캔 크기]	읽어 들일 원고의 크기를 지정합니다.
[문서명/건명/기타]	파일의 이름을 변경하거나 전송하는 E-mail의 제목을 변경할 수 있습니다.

5 [시작] 키를 누릅니다.





## 2.2 자신의 Mac 컴퓨터로 전송하기(SMB 전송)

스캔 데이터를 네트워크 상의 컴퓨터로 전송합니다.  
 처음 설정을 완료하면 그 후는 간단하게 전송할 수 있습니다.



### 준비 순서

스캔한 데이터를 전송하기 위한 준비 순서는 아래와 같습니다. 자세한 내용은 각 순서의 페이지를 읽어 주십시오.

두 번째 이후는 이 준비들을 하지 않고 이용할 수 있습니다.

#### 1 케이블의 연결을 확인하기(관리자)

- 이 기기가 네트워크 회선과 올바르게 연결되어 있는지를 확인합니다.  
 자세한 내용은 P. 3-28을 읽어 주십시오.

#### 2 이 기기의 네트워크 설정을 확인하기(관리자)

- 이 기기의 네트워크 설정을 확인합니다. 자세한 내용은 P. 3-28을 읽어 주십시오.

#### 3 컴퓨터의 정보를 확인하기

- 수신처를 등록할 때에 필요한 정보를 확인하고 체크리스트에 기입합니다.  
 자세한 내용은 P. 3-30을 읽어 주십시오.

#### 4 컴퓨터의 설정을 하기

- 컴퓨터의 공유 설정이나, 파일 받기 전용 폴더를 작성합니다.  
 자세한 내용은 P. 3-31을 읽어 주십시오.

#### 5 전송할 수신처를 등록하기

- 체크리스트를 보면서 파일을 전송할 수신처를 등록합니다.  
 자세한 내용은 P. 3-33을 읽어 주십시오.

### 조작 순서

데이터를 전송하는 순서는 아래와 같습니다. 자세한 내용은 P. 3-35를 읽어 주십시오.

#### 1 원고를 놓기

#### 2 수신처를 선택하기

→ 등록된 수신처를 선택하여 파일 형식, 화질 등의 설정을 확인합니다.

#### 3 【시작】 키를 누르기

→ 【시작】 키를 눌러서 원고를 스캔합니다.

### 케이블의 연결을 확인하기(관리자)

이 기기의 LAN 포트에 LAN 케이블을 연결하고 녹색 LED의 점등 여부를 확인합니다.

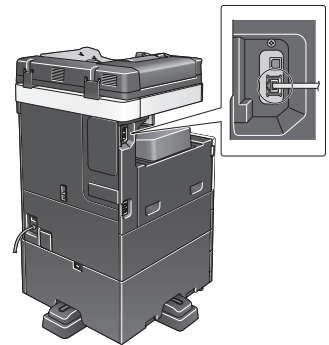

### 이 기기의 네트워크 설정을 확인하기(관리자)

1 【유틸리티】를 탭하고 【장치 정보 표시】를 선택합니다.  
IP 주소의 표시 여부를 확인합니다.

• IPv4 환경의 경우

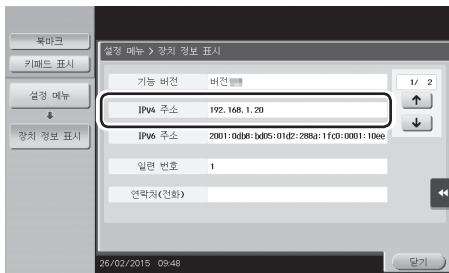

• IPv6 환경의 경우

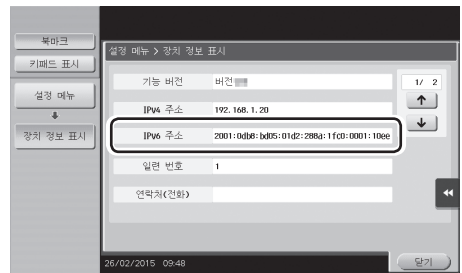

#### 노트

- IP 주소가 표시되지 않는 경우는 네트워크 설정이 필요합니다. 【유틸리티】를 탭하여 【관리자 설정】-【네트워크 설정】-【TCP/IP 설정】을 선택합니다. 환경에 맞춰서 필요한 설정을 수행합니다. 자세한 내용은 사용설명서 CD를 읽어 주십시오.
- 관리자 암호의 초기값은 P. 5-51을 읽어 주십시오.

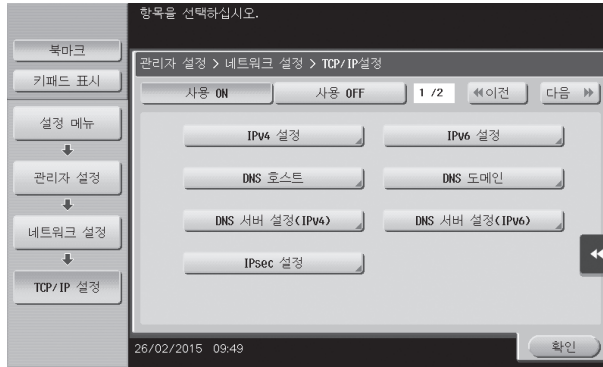

### 이 기기의 설정을 하기

아래의 설정이 필요합니다.

- [유틸리티]-[관리자 설정]-[네트워크 설정]-[SMB 설정]-[클라이언트 설정]에서 [NTLM v1/v2]를 선택하고 [확인]을 탭합니다.

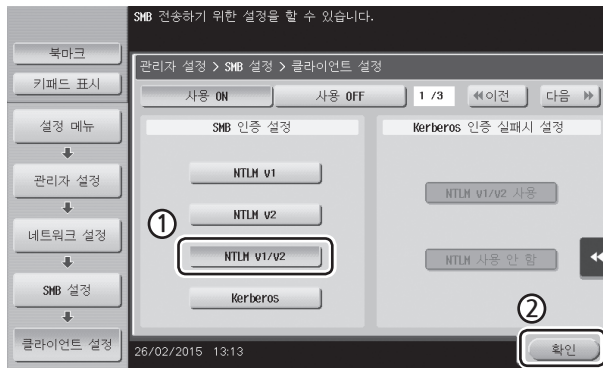

- [유틸리티]-[관리자 설정]-[네트워크 설정]-[SMB 설정]-[Direct Hosting 설정]에서 [사용 ON]을 선택하고 [확인]을 탭합니다.

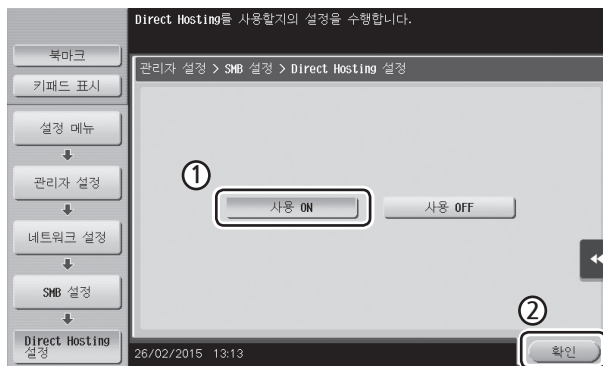

→ [유틸리티]- [관리자 설정]-[시스템 설정]-[일시 설정]에서 일시와 시간대를 컴퓨터의 설정과 맞춰서 [확인]을 탑합니다.

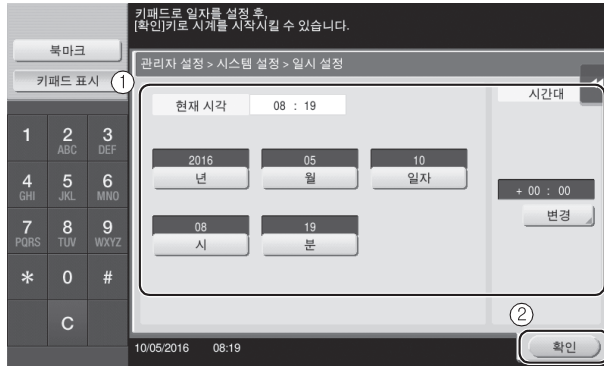

### 체크 리스트

컴퓨터의 정보 확인과 설정은 아래의 체크리스트에 메모하면서 진행합니다.  
완성한 체크 리스트는 수신처 를 등록할 때에 사용합니다.

이름	입력란	상세
호스트 주소	스캔 데이터를 보내는 IP 주소입니다.	P. 3-30
파일 경로	스캔 데이터 받기 전용으로 할 폴더의 이름입니다.	P. 3-31
사용자 ID	컴퓨터에 로그인할 때의 사용자명입니다.	P. 3-31
암호	컴퓨터에 로그인할 때의 암호입니다. • 보안상 이 란의 기입은 권장하지 않습니다.	시스템 관리자에게 확인

### 컴퓨터의 정보를 확인하기

호스트 주소와 사용자 ID를 확인합니다.

✓ : 이 조작을 수행하려면 컴퓨터의 관리자 권한이 필요합니다.

1 IP 주소와 사용자명을 확인하여 체크리스트의 호스트 주소란과 사용자 ID란에 메모합니다.

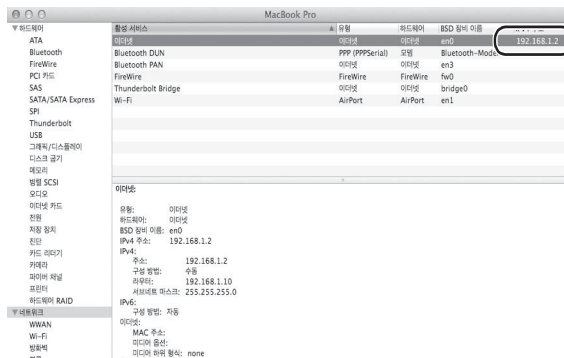

→ 아래의 예에서는 컴퓨터명이 “User01”, 사용자명이 “User01”로 설정되어 있습니다.

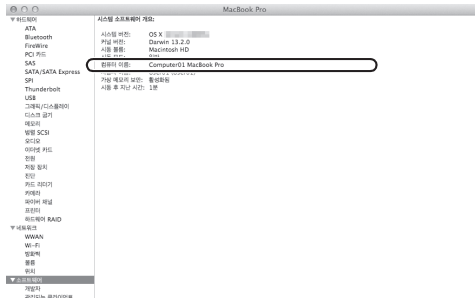

### 컴퓨터의 설정을 하기

새로운 폴더를 작성하여 공유 설정을 유효로 합니다.

✓ : 이 조작을 수행하려면 컴퓨터의 관리자 권한이 필요합니다.

- 1 새로운 폴더를 작성하여 체크 리스트의 파일 경로란에 폴더명을 메모합니다.
- 2 폴더의 공유 설정을 유효로 합니다. 애플 메뉴에서 [시스템 환경설정]-[공유]를 선택합니다.
- 3 [파일공유]를 선택하고 [옵션...]을 클릭합니다.

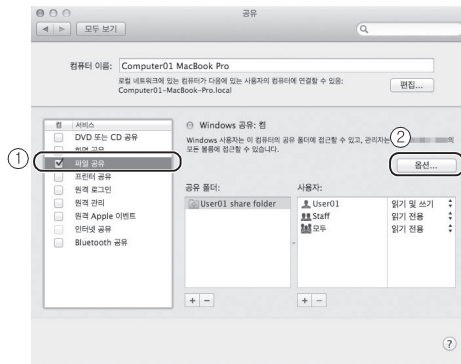

- 4 [SMB를 사용하여 파일 및 폴더 공유]를 선택하고 사용자명에 체크를 하고 [완료]를 클릭합니다.

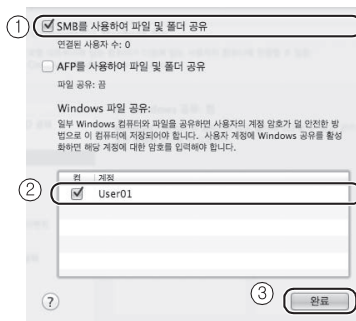

5 [공유 폴더:]의 아래에 있는 [+ ]를 클릭합니다.

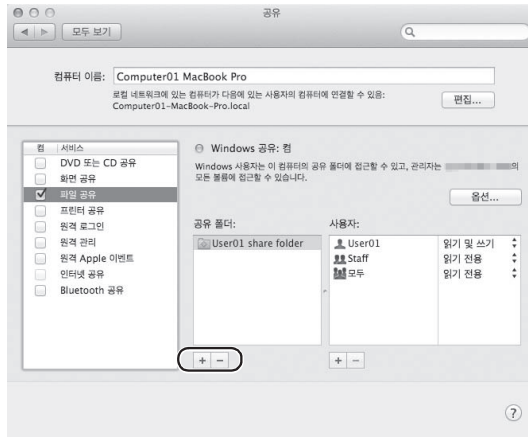

6 새로 작성한 폴더를 선택하고 나서 [추가]를 클릭합니다.

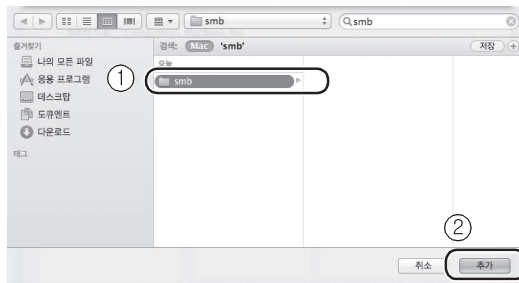

7 새로 작성한 폴더를 선택해서 액세스 권한을 확인합니다.

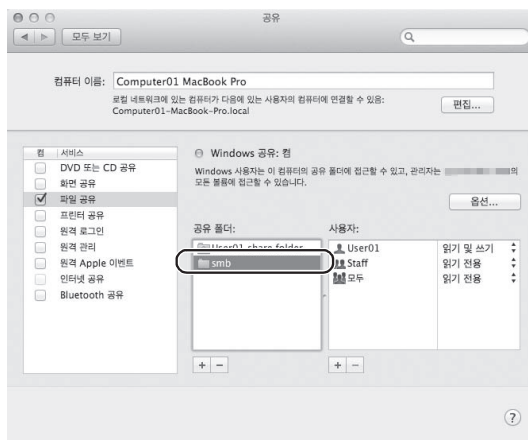

액세스 권한이 [읽기 및 쓰기]로 변경되어 있으면 설정이 완료됩니다.

## 전송할 수신처를 등록하기

작성한 체크리스트를 보면서 스캔 데이터 받기용 폴더를 이 기기의 단축 수신처로 등록합니다.

- 1** [유틸리티]를 탭하고 [수신지/박스 등록]-[스캐너/팩스 수신지 등록]-[단축 주소(공유)]-[파일 전송(SMB)]을 선택합니다.

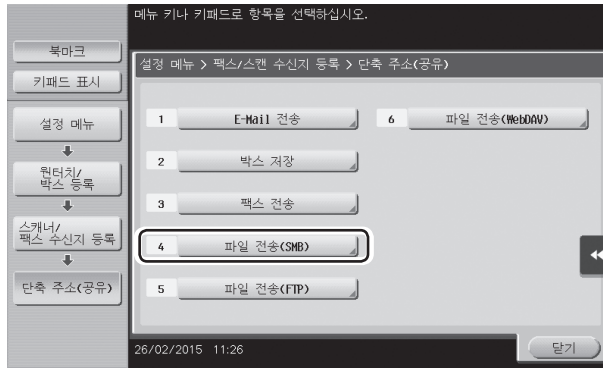

- 2** [신규 등록]을 탭합니다.



- 3** [등록 이름]에서 단축 수신처 키에 표시되는 명칭을 설정합니다.

- [분류 문자]에서 [등록 이름]을 한글(자음+모음)로 입력합니다.
- [검색 문자]에서 [등록 이름]에 대응한 검색 문자를 설정합니다.

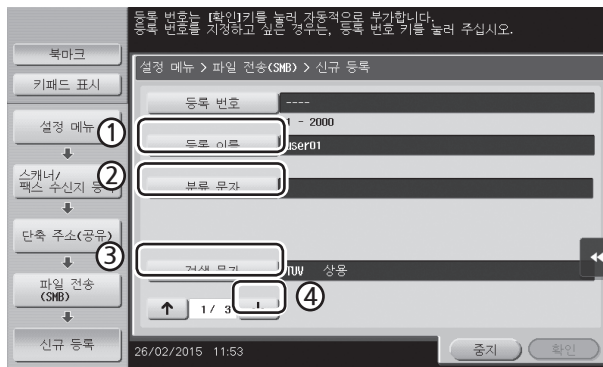

4 체크 리스트를 보면서 메모한 사용자 ID와 암호를 입력합니다.

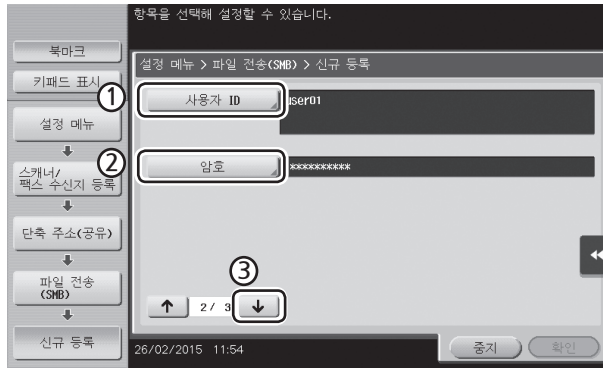

5 체크 리스트를 보면서 메모한 [호스트 주소]와 [파일 경로]를 입력합니다.

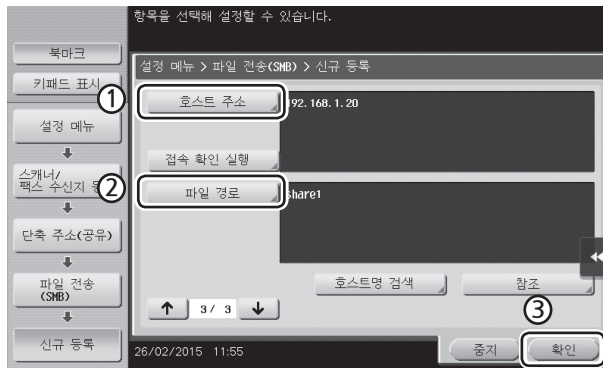

6 [닫기]를 탭합니다.

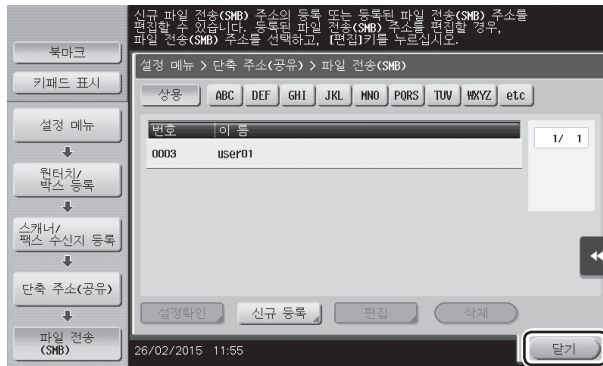



## 원고 데이터를 전송하기

**1** 원고를 놓습니다.

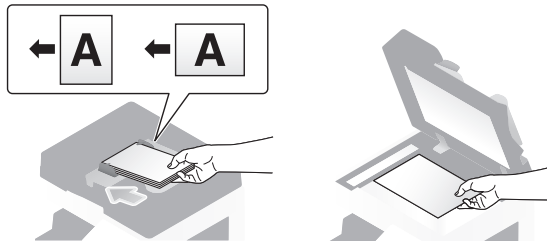

**2** [팩스/스캔]을 탭합니다.



**3** 수신처를 선택합니다.



4 필요에 따라서 설정을 확인합니다.

→ [설정 확인]을 탭하고 설정을 확인합니다.



- 터치 패널의 키 표시에서도 설정을 확인할 수 있습니다.
- 설정을 변경하고 싶은 경우는 터치 패널의 각 키를 탭합니다.

설정	설명
[단면/양면]	원고를 단면 또는 양면 중 어느 것으로 스캔할지 선택합니다.
[해상도]	스캔할 해상도를 설정합니다.
[컬러]	원고를 컬러 또는 흑백 중 어느 것으로 읽어 들일지 설정합니다.
[파일 형식]	스캔 데이터를 저장하는 파일 형식을 선택합니다.
[스캔 크기]	읽어 들일 원고의 크기를 지정합니다.
[문서명/건명/기타]	파일의 이름을 변경하거나 전송하는 E-mail의 제목을 변경할 수 있습니다.

5 [시작] 키를 누릅니다.



## 2.3 스캔 데이터를 E-mail 전송하기(E-mail 전송)

스캔 데이터를 E-mail의 첨부 파일로 전송합니다.  
외부에서도 데이터를 받을 수 있으므로 급한 대응에 편리합니다.

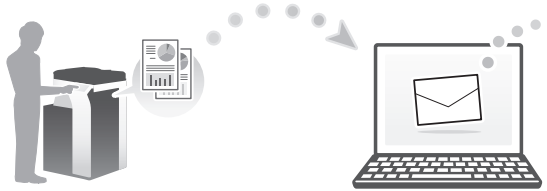

### 준비 순서

스캔한 데이터를 전송하기 위한 준비 순서는 아래와 같습니다. 자세한 내용은 각 순서의 페이지를 읽어 주십시오.

두 번째 이후는 이 준비들을 하지 않고 이용할 수 있습니다.

#### 1 케이블의 연결을 확인하기(관리자)

- 이 기기가 네트워크 회선과 올바르게 연결되어 있는지를 확인합니다.  
자세한 내용은 P. 3-38을 읽어 주십시오.

#### 2 이 기기의 네트워크 설정을 확인하기(관리자)

- 이 기기의 네트워크 설정을 확인합니다.  
자세한 내용은 P. 3-38을 읽어 주십시오.

#### 3 E-mail의 전송 환경을 설정하기(관리자)

- E-mail 전송에 사용하는 서버를 설정합니다.  
자세한 내용은 P. 3-39를 읽어 주십시오.

#### 4 관리자 정보를 설정하기(관리자)

- 관리자명이나 전송 메일의 From 주소로 하는 메일 주소를 등록합니다.  
자세한 내용은 P. 3-40을 읽어 주십시오.

### 조작 순서

데이터를 전송하는 순서는 아래와 같습니다. 자세한 내용은 P. 3-41을 읽어 주십시오.

#### 1 원고를 놓기

#### 2 수신처를 입력하기

- 상대의 메일 주소를 입력하여 파일 형식, 화질 등의 설정을 확인합니다.

#### 3 【시작】키를 누르기

→ 【시작】키를 눌러서 원고를 스캔합니다.

#### 케이블의 연결을 확인하기(관리자)

이 기기의 LAN 포트에 LAN 케이블을 연결하고 녹색 LED의 점등 여부를 확인합니다.

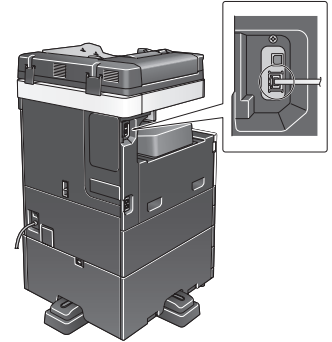

#### 이 기기의 네트워크 설정을 확인하기(관리자)

1 【유틸리티】를 탭하고 【장치 정보 표시】를 선택합니다.  
IP 주소의 표시 여부를 확인합니다.

• IPv4 환경의 경우

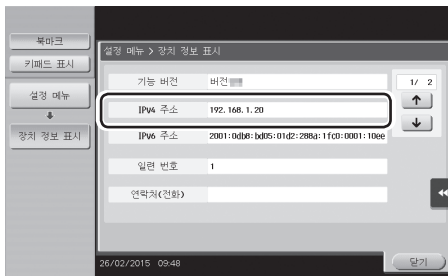

• IPv6 환경의 경우

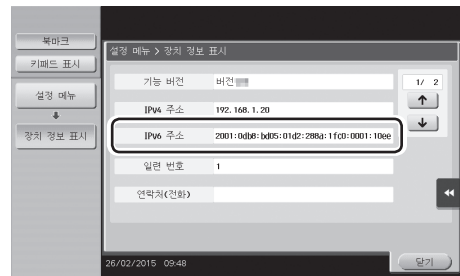

#### 노트

- 보통은 초기 설정의 상태로 사용할 수 있지만 이용하는 네트워크 환경에 따라서는 설정의 변경이 필요한 경우가 있습니다.
- IP 주소가 표시되지 않은 경우는 네트워크 설정이 필요합니다. 【유틸리티】를 탭하여 [관리자 설정]-[네트워크 설정]-[TCP/IP설정]을 선택합니다. 환경에 맞춰서 필요한 설정을 수행합니다. 자세한 내용은 사용설명서 CD를 읽어 주십시오.
- 관리자 암호의 초기값은 P. 5-51을 읽어 주십시오.

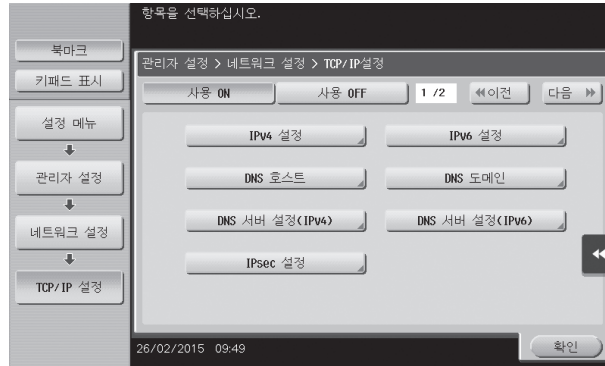

### E-mail의 전송 환경을 설정하기(관리자)

**1** [유틸리티]를 탭하고 [관리자 설정]-[네트워크 설정]-[E-Mail 설정]을 선택합니다.

→ 관리자 암호의 초기값은 P. 5-51을 읽어 주십시오.

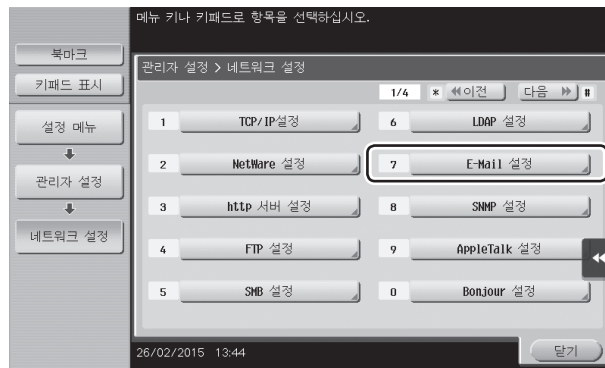

**2** [E-Mail 전송(SMTP)]을 탭합니다.

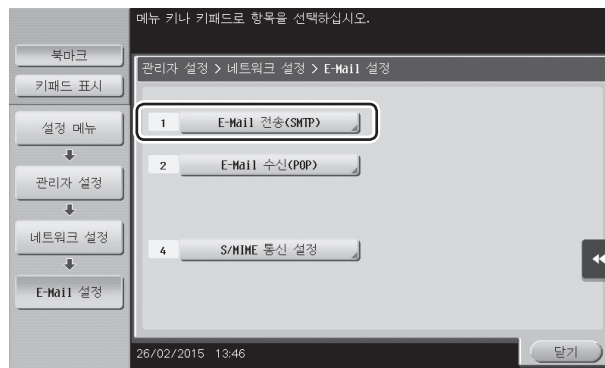

3 [사용 ON]을 선택하고 E-mail 전송(SMTP)의 설정과 E-mail 전송 기능을 유효로 합니다.

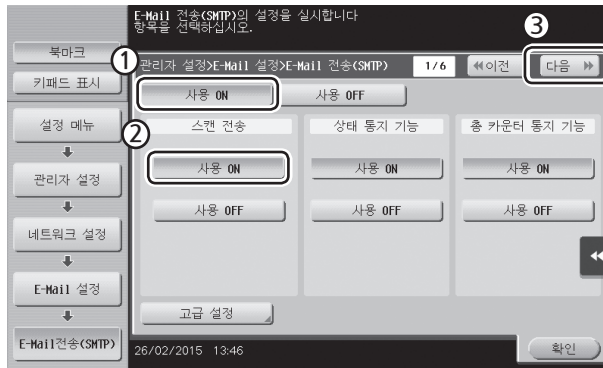

4 SMTP 서버의 주소를 입력합니다.

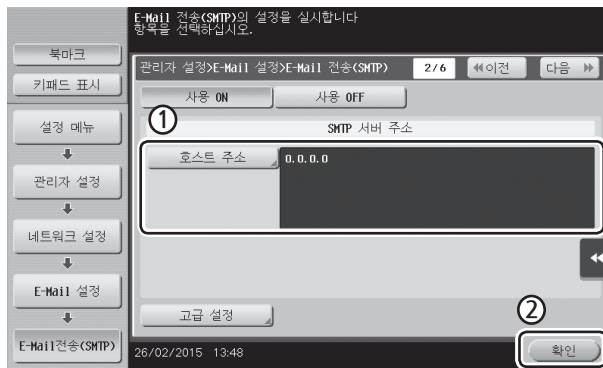

## 관리자 정보를 설정하기(관리자)

1 [유틸리티]를 탭하고 [관리자 설정]-[관리자/본체 등록]-[관리자 등록]을 선택합니다.

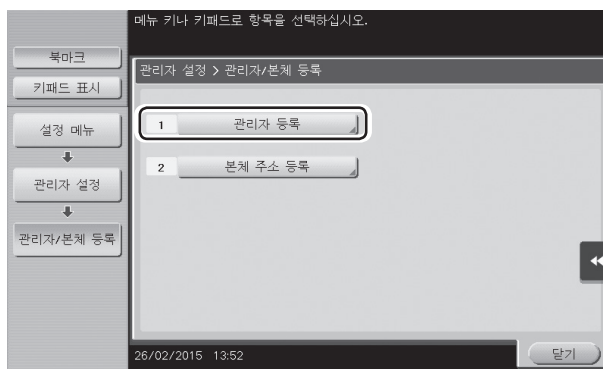

**2** 필요한 정보를 입력하여 [확인]을 탭합니다.

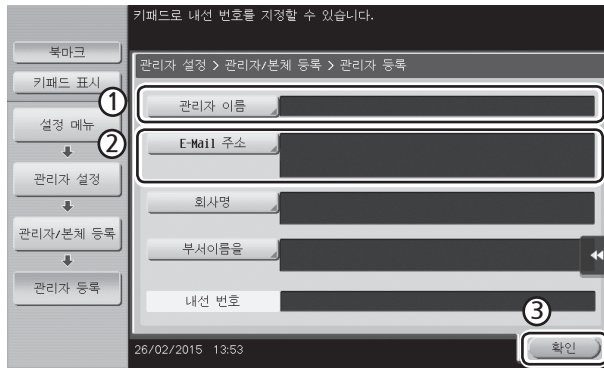

### 원고 데이터를 전송하기

**1** 원고를 놓습니다.

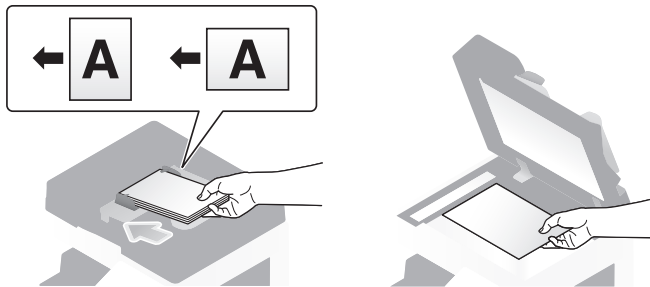

**2** [팩스/스캔]을 탭합니다.

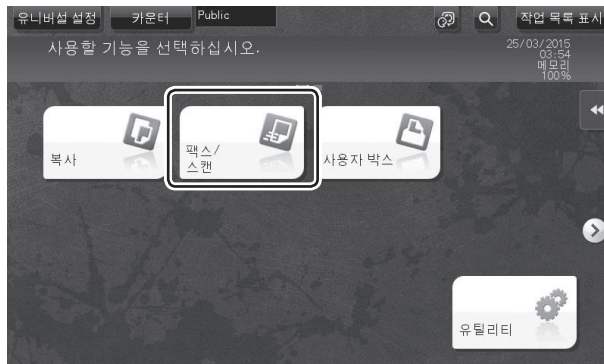

3 수신처를 입력합니다.



4 필요에 따라서 설정을 확인합니다.

→ [설정 확인]을 탭하고 설정을 확인합니다.



- 터치 패널의 키 표시에서도 설정을 확인할 수 있습니다.
- 설정을 변경하고 싶은 경우는 터치 패널의 각 키를 탭합니다.



설정	설명
[단면/양면]	원고를 단면 또는 양면 중 어느 것으로 스캔할지 선택합니다.
[해상도]	스캔할 해상도를 설정합니다.
[컬러]	원고를 컬러 또는 흑백 중 어느 것으로 읽어 들일지 설정합니다.
[파일 형식]	스캔 데이터를 저장하는 파일 형식을 선택합니다.
[스캔 크기]	읽어 들일 원고의 크기를 지정합니다.
[문서명/건명/기타]	파일의 이름을 변경하거나 전송하는 E-mail의 제목이나 본문을 변경할 수 있습니다.

**5** 【시작】 키를 누릅니다.

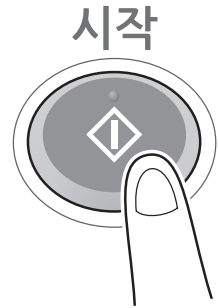

## 3. 팩스 기능

### 3.1 필요한 설정과 기본 사용 방법

전화 회선을 사용해서 송수신하는 팩스의 설정 방법과 기본 조작을 소개합니다.



#### 노트

- 팩스 기능을 사용하려면 하드디스크와 팩스 키트의 장착이 필요합니다.

#### 준비 순서

팩스를 전송하기 위한 준비 순서는 아래와 같습니다. 자세한 내용은 각 순서의 페이지를 읽어 주십시오. 두 번째 이후는 이 준비들을 하지 않고 이용할 수 있습니다.

##### 1 케이블의 연결을 확인하기(관리자)

→ 이 기기가 전화 회선과 올바르게 연결되어 있는지 확인합니다.  
자세한 내용은 P. 3-45를 읽어주십시오.

##### 2 전송 시에 필요한 정보를 등록하기(관리자)

→ 이 기기에서 팩스 전송할 때에 발신처로 표시하는 명칭과 팩스 번호를 설정합니다.  
자세한 내용은 P. 3-45를 읽어주십시오.

##### 3 다이얼 방식을 선택하기(관리자)

→ 사용 환경에 맞춰서, 다이얼 방식을 선택합니다.  
자세한 내용은 P. 3-46을 읽어 주십시오.

#### 조작 순서

팩스를 전송하는 순서는 아래와 같습니다. 자세한 내용은 P. 3-47을 읽어 주십시오.

##### 1 원고를 놓기

##### 2 수신처를 입력하기

→ 상대의 팩스 번호를 입력하여 화질 등의 설정을 확인합니다.

**3** 【시작】키를 누르기

→ 【시작】키를 눌러서 원고를 전송합니다.

**케이블의 연결을 확인하기(관리자)**

이 기기의 LINE 포트에 모듈러 케이블이 연결되어 있는지 확인합니다.

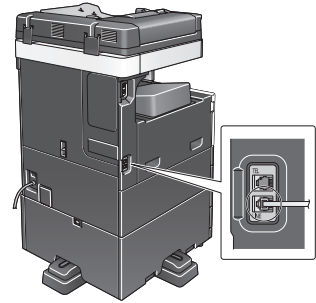

**전송 시에 필요한 정보를 등록하기(관리자)**

**1** 【유틸리티】를 탭하고 【관리자 설정】-【팩스 설정】-【발신자/팩스 ID등록】을 선택합니다.

→ 관리자 암호의 초기값은 P. 5-51을 읽어 주십시오.

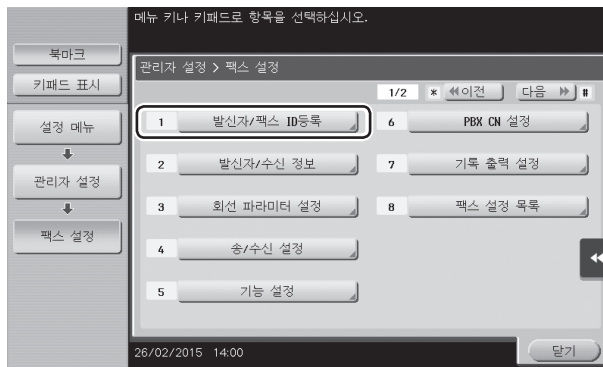

2 발신처 정보를 입력하고 [확인]을 탭합니다.

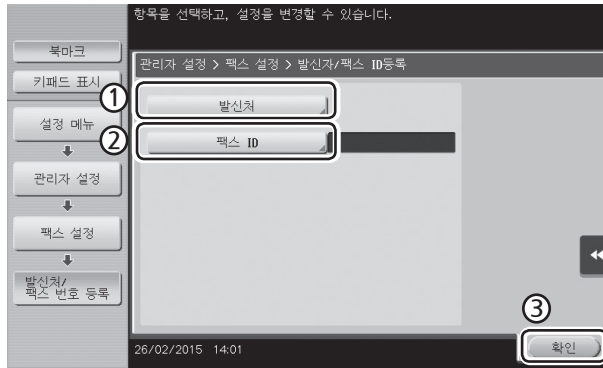

• 발신처 설정  
발신처 표시할 명칭을 입력합니다.

• 팩스 ID 설정  
발신처 표시할 팩스 번호를 입력합니다.

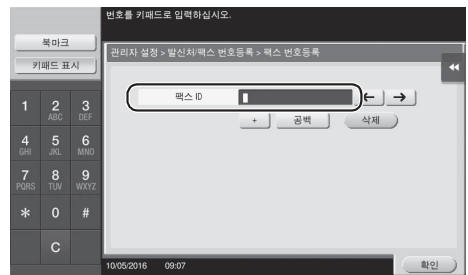
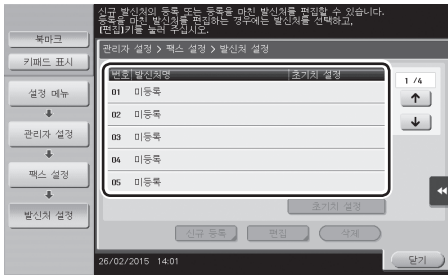

### 다이얼 방식을 선택하기(관리자)

1 [유틸리티]를 탭하고 [관리자 설정]-[팩스 설정]-[회선 파라미터 설정]을 선택합니다.

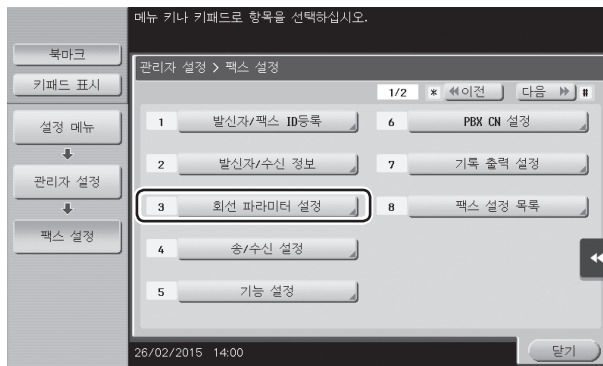

**2** [다이얼링 방식]을 탭합니다.

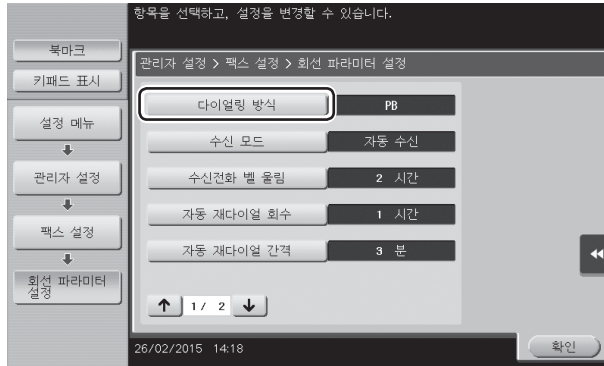

**3** 푸시 버튼일 때는 [PB], 다이얼 펄스일 때는 [10pps]를 선택합니다.

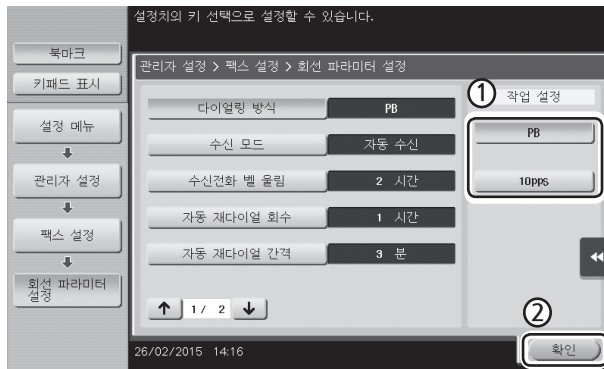

**다이얼 방식의 종류를 알 수 없을 때 :**

- 다이얼 방식의 종류를 알 수 없을 때는 가지고 있는 전화기의 푸시 버튼을 조작해서 “삐 삐 삐” 하는 소리가 들리면 [다이얼링 방식]을 [PB]로 합니다.
- 푸시 버튼을 조작해서 “삐 삐 삐” 하는 소리가 들리지 않을 때는 [10pps]를 선택합니다.

**원고 데이터를 전송하기**

**1** 원고를 놓습니다.

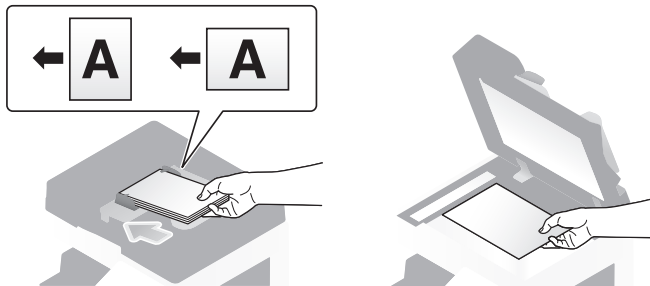

### 3 기본적인 설정과 사용 방법

2 [팩스/스캔]을 탭합니다.



3 수신처를 입력합니다.

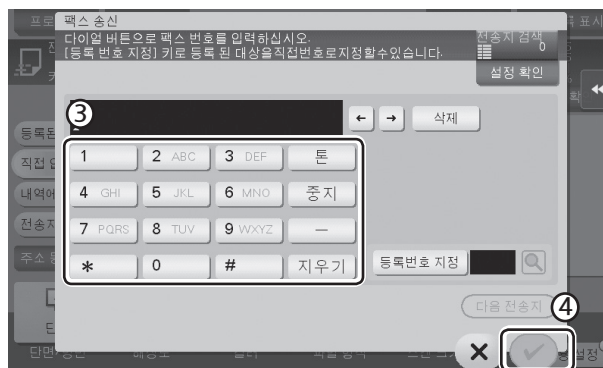

**4** 필요에 따라서 설정을 확인합니다.

→ [설정 확인]을 탭하고 설정을 확인합니다.

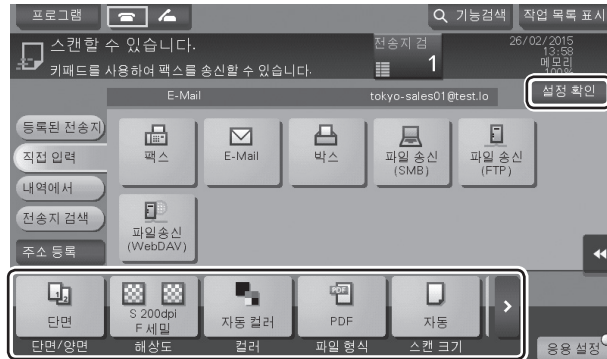

- 터치 패널의 키 표시에서도 설정을 확인할 수 있습니다.
- 설정을 변경하고 싶은 경우는 터치 패널의 각 키를 탭합니다.

[컬러], [파일 형식], [문서명/건명/기타]는 팩스 번호로 전송할 때는 기능하지 않습니다.

설정	설명
[단면/양면]	원고를 단면 또는 양면 중 어느 것으로 스캔할지 선택합니다.
[해상도]	스캔할 해상도를 설정합니다.
[스캔 크기]	읽어 들이는 원고의 크기를 지정합니다.

**5** [시작] 키를 누릅니다.



### 3.2 컴퓨터에서 직접 전송하기(PC-FAX 전송)

컴퓨터에서 작성한 데이터를 인쇄하는 것처럼 해서 상대의 팩스로 전송할 수 있습니다.

#### 컴퓨터에서 직접 팩스를 전송하는 장점

- 용지 절약이 가능
- 자리를 뜨지 않고 조작 완료

- 데이터를 직접 보내므로 화상이 선명

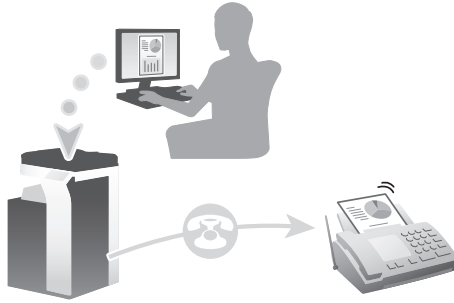

#### 노트

- 이 기능을 사용하려면 하드디스크와 팩스 키트의 장착이 필요합니다.
- 이 기능은 Mac OS에는 대응하지 않습니다.

### 준비 순서

컴퓨터에서 팩스를 전송하기 위한 준비 순서는 아래와 같습니다. 자세한 내용은 각 순서의 페이지를 읽어 주십시오.

두 번째 이후는 이 준비들을 하지 않고 이용할 수 있습니다.

#### 1 케이블의 연결을 확인하기(관리자)

- 이 기기가 전화 회선, 네트워크 회선과 올바르게 연결되어 있는지 확인합니다. 자세한 내용은 P. 3-51을 읽어 주십시오.

#### 2 이 기기의 네트워크 설정을 확인하기(관리자)

- 이 기기의 네트워크 설정을 확인합니다. 자세한 내용은 P. 3-52를 읽어 주십시오. 보통은 초기 설정의 상태에서 사용할 수 있습니다.

#### 3 팩스 드라이버를 설치하기

- 컴퓨터에 팩스 드라이버를 설치합니다. 자세한 내용은 P. 3-53을 읽어 주십시오.

### 조작 순서

컴퓨터에서 팩스를 전송하는 순서는 아래와 같습니다. 자세한 내용은 P. 3-55를 읽어 주십시오.

#### 1 데이터를 작성하기

- 컴퓨터 응용 프로그램에서 전송하고 싶은 데이터를 작성합니다.

#### 2 팩스 드라이버의 설정을 하기

- 팩스 드라이버를 선택하여 필요에 따라서 설정을 변경합니다.



**3** 전송처를 입력해서 전송하기

→ 수신처를 입력하고 데이터를 전송합니다.

**케이블의 연결을 확인하기(관리자)**

**1** 이 기기의 LINE 포트에 모듈러 케이블이 연결되어 있는지 확인합니다.

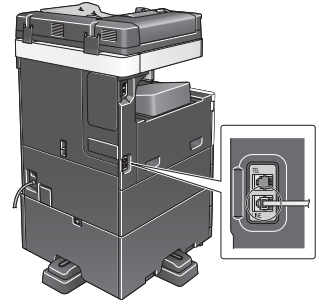

**2** 이 기기의 LAN 포트에 LAN 케이블을 연결하고 녹색 LED의 점등 여부를 확인합니다.

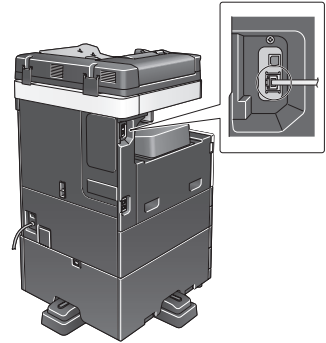

## 이 기기의 네트워크 설정을 확인하기(관리자)

- 2 [유틸리티]를 탭하고 [장치 정보 표시]를 선택합니다.  
IP 주소의 표시 여부를 확인합니다.

• IPv4 환경의 경우

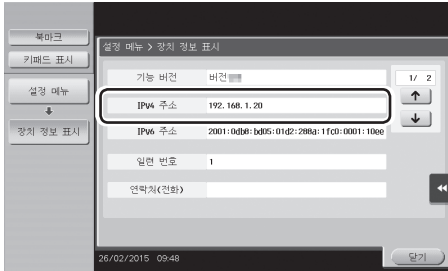

• IPv6 환경의 경우

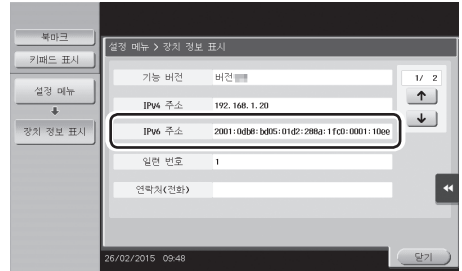

### 노트

- 보통은 초기 설정의 상태로 사용할 수 있지만 이용하는 네트워크 환경에 따라서는 설정의 변경이 필요한 경우가 있습니다.
- IP 주소가 표시되지 않는 경우는 네트워크 설정이 필요합니다. [유틸리티]를 탭하여 [관리자 설정]-[네트워크 설정]-[TCP/IP설정]을 선택합니다. 환경에 맞춰서 필요한 설정을 수행합니다. 자세한 내용은 사용설명서 CD를 읽어 주십시오.
- 관리자 암호의 초기값은 P. 5-51을 읽어 주십시오.

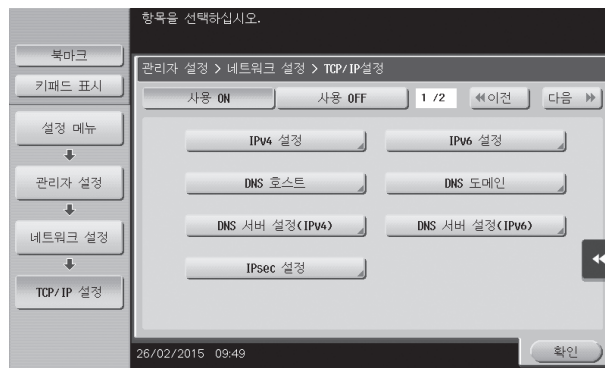

## 팩스 드라이버를 설치하기

인스톨러를 이용해서 팩스 드라이버를 설치합니다.

여기에서는 표준 인쇄로 설정하는 방법을 소개합니다.

✓ : 이 조작을 수행하려면 컴퓨터의 관리자 권한이 필요합니다.

- 1** 프린터 드라이버의 CD-ROM을 컴퓨터의 CD-ROM 드라이브에 넣습니다.



- 2** [프린터/MFP 설치]를 클릭합니다.
- 3** 화면의 지시에 따라서 설치를 진행합니다.

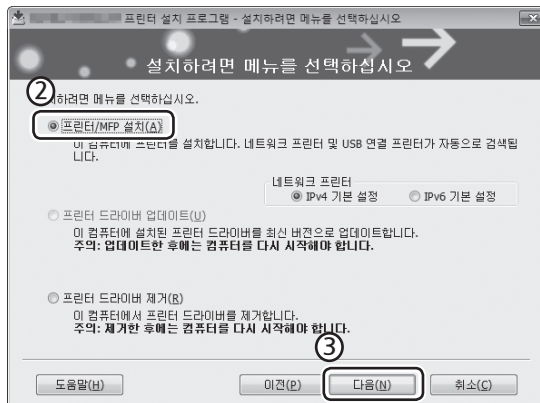
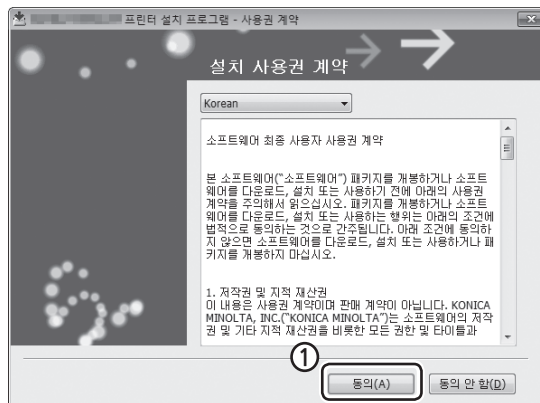

네트워크를 자동 검색하여 드라이버에 대응하는 프린터, 복합기가 표시됩니다.

### 3 기본적인 설정과 사용 방법

4 목록 중에서 이 기기를 선택합니다.

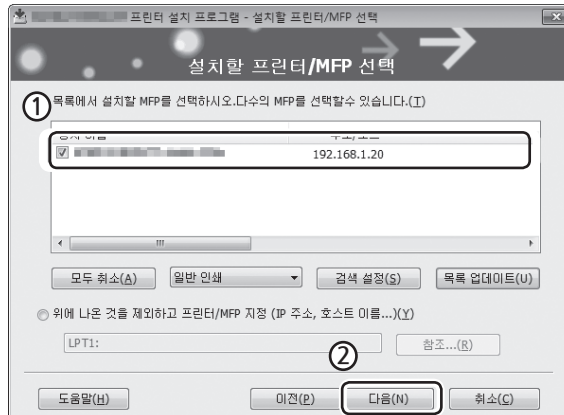

5 팩스 드라이버를 선택합니다.

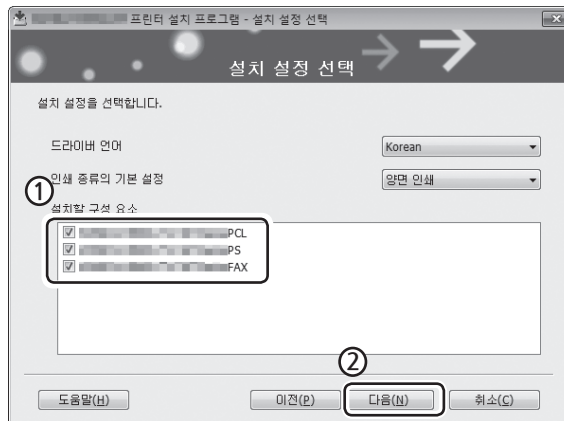

6 [설치]를 클릭합니다.

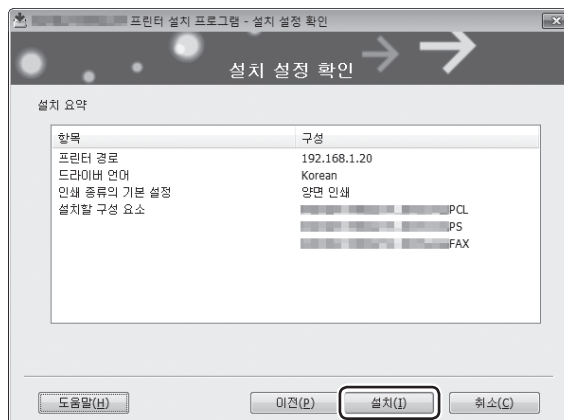

**7** [마침]을 클릭합니다.

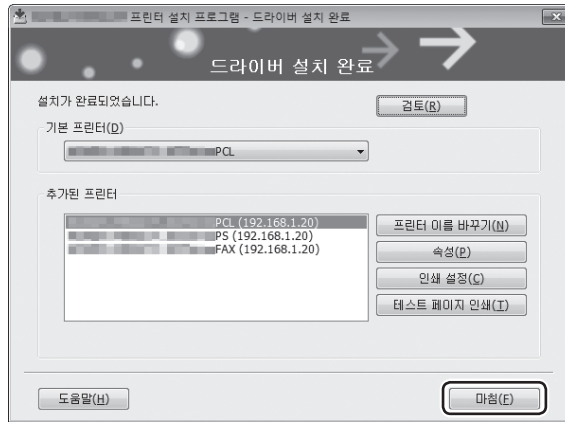

### 데이터를 전송하기

- 1** 컴퓨터 응용 프로그램에서 전송하고 싶은 데이터를 작성합니다.
- 2** [파일] 메뉴에서 [인쇄]를 선택합니다.



**3** 이 기기의 팩스 드라이버를 선택하고 [인쇄]를 클릭합니다.

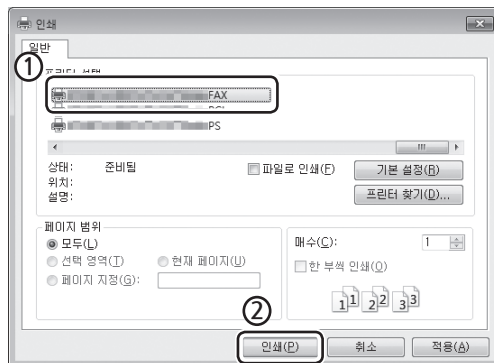

### 3 기본적인 설정과 사용 방법

- [기본 설정]을 클릭하고 필요에 따라서 팩스 드라이버의 설정을 변경합니다.
- 이 기기에서 사용자 인증을 실시하고 있는 경우는 사용자명이나 암호 등 필요한 데이터를 설정합니다.



#### 4 수신처의 [명칭]과 [팩스 번호]를 입력합니다.

- 복수의 수신처에 전송하는 경우는 이 순서를 반복합니다.
- [주소록 추가]를 클릭하면 이 기기의 등록 수신처를 불러올 수 있습니다.

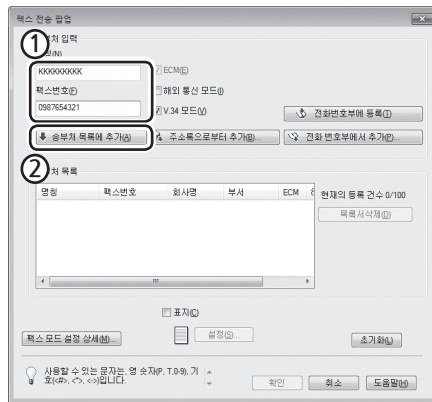

#### 5 [확인]을 클릭합니다.



## 4. 복사 기능

### 4.1 기본 사용 방법

복사 방법의 기본 조작을 소개합니다.

- 1 사용자 인증이 유효로 되어 있는 경우는 로그인 화면이 표시됩니다. 입력 영역 또는 키보드 아이콘을 탭해서 필요 사항을 입력하고 **[로그인]**을 탭하거나 또는 **[액세스]**을 누릅니다.

→ IC 카드 인증 또는 신체 인증이 유효로 되어 있는 경우는 P. 3-59를 읽어 주십시오.

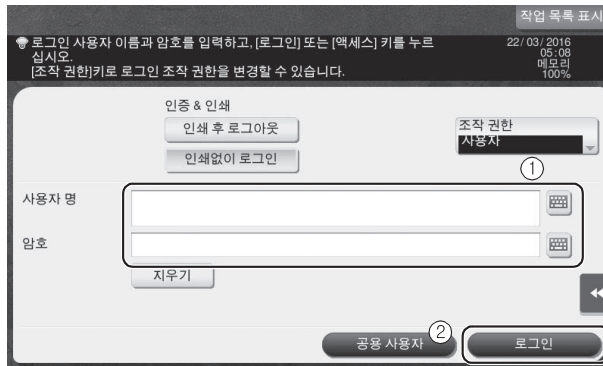

- 2 원고를 놓습니다.

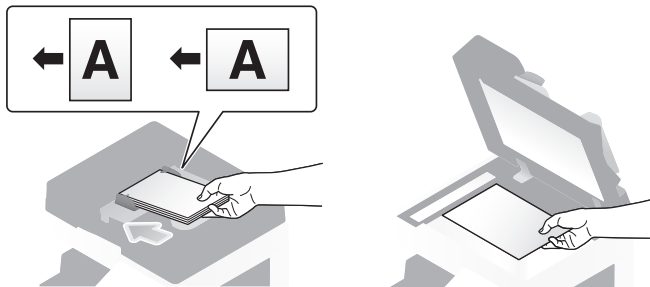

- 3 **[복사]**를 탭합니다.



#### 4 기본 설정을 확인합니다.

- 터치 패널의 출력 일러스트 표시에서 설정을 반영한 출력 이미지를 확인합니다.
- [설정 확인]을 탭하면 상세한 설정을 확인할 수 있습니다.

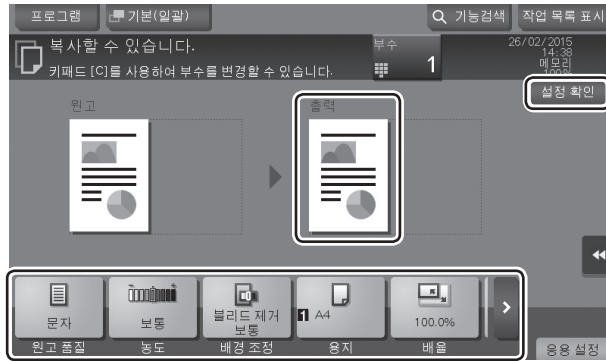

- 설정을 변경하고 싶은 경우는 터치 패널의 각 키를 탭합니다.

설정	설명
[원고 품질]	원고의 화질 종류를 설정합니다.
[농도]	복사 농도를 조절합니다.
[배경 조정]	원고의 뒷면이 비칠 때나 원고의 배경에 색이 있을 때에 배경의 농도를 조정합니다.
[용지]	출력하는 용지를 설정합니다.
[배율]	복사 배율을 설정합니다.
[양면/조합]	양면 복사나 조합 복사의 설정을 합니다.
[피니싱]	출력한 용지의 구분이나 펀치나 스테이플의 설정을 합니다.

#### 5 부수 입력 영역을 탭합니다.





**6** 키패드로 부수를 입력하고 **【시작】** 키를 누릅니다.

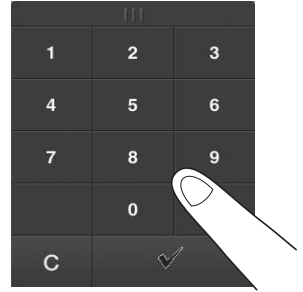

**시작**

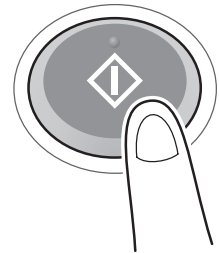

## 4.2 사용자 인증에 대해

이 기기에서는 사용자나 그룹별로 인증을 수행할 수 있습니다.

옵션을 장착하는 것으로 IC 카드 인증이나 NFC 인증, 지정맥에 의한 생체 인증도 가능합니다.

IC 카드 인증이나 NFC 인증을 실시하고 있는 경우에는 인증 장치의 읽는 부분에 IC 카드나 Android 단말기를 댁(닿)니다.

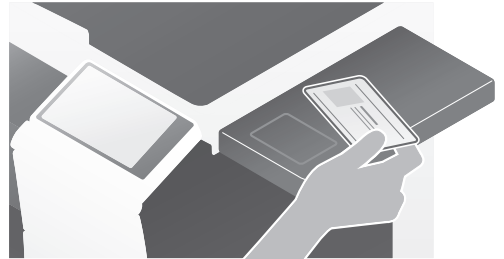

지정맥으로의 인증을 실시하고 있는 경우는 인증 장치의 읽어 들이기 부분에 손가락을 놓습니다.



## 5. 수신처를 등록하기

### 5.1 단축 수신처의 등록

팩스 기능, 스캔 전송 기능에서는 자주 사용하는 수신처를 단축 수신처로 등록할 수 있습니다. 여기에서는 팩스 전송의 단축 수신처를 예로 설명합니다.

#### 조작부에서 등록하기(설정 메뉴에서의 등록)

수신처의 종류를 선택하고 수신처의 정보를 등록합니다.

- 1 [유틸리티]를 탭하고 [수신지/박스 등록]-[스캐너/팩스 수신지 등록]-[단축 주소(공유)]를 선택합니다.
- 2 등록하고 싶은 수신처의 종류를 선택합니다.

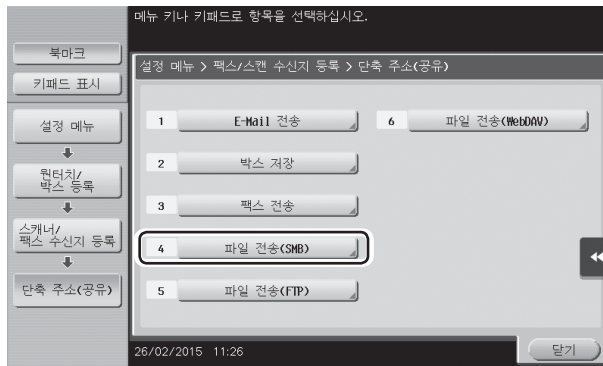

- 3 [신규 등록]을 탭합니다.

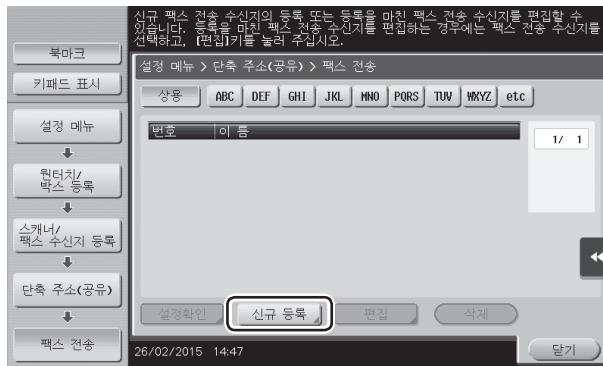

**4** 등록하고 싶은 수신처의 명칭을 입력합니다.

- [등록 이름]을 탭하고 수신처의 명칭을 입력합니다.
- [분류 문자]에서 [등록 이름]을 한글(자음+모음)로 입력합니다.
- [검색 문자]에서 [등록 이름]에 대응한 검색 문자를 설정합니다.

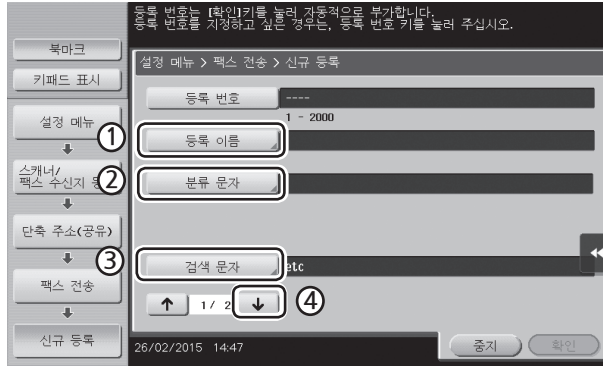

- 수신처의 종류에 따라서 입력하는 항목이나 설정 화면 수가 다릅니다. [↑]/[↓]에서 설정 화면을 전환하면서 필요한 항목을 입력하십시오. 입력하는 항목에 대한 자세한 내용은 P. 3-66을 읽어 주십시오.

**5** 팩스 번호를 입력합니다.

- [키패드 표시]를 탭하고 키패드를 표시하여 팩스 번호를 입력합니다.

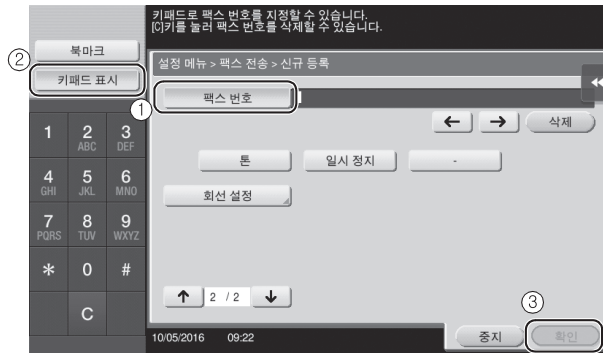

**6** [닫기]를 탭합니다.



### 조작부에서 등록하기(팩스/스캔 모드에서의 등록)

수신처의 종류를 선택하고 수신처의 정보를 등록합니다.

- 1 팩스/스캔 화면을 표시합니다.
- 2 [주소 등록]을 탭합니다.



- 3 [신규 입력]을 탭합니다.

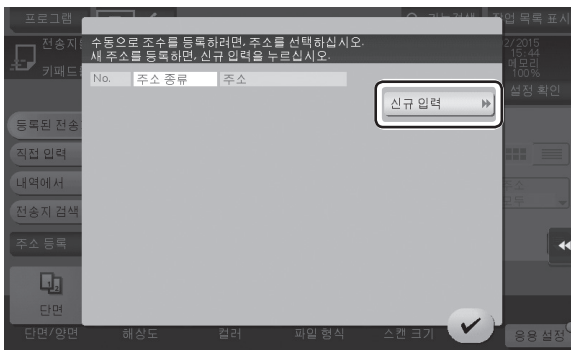

- 4 수신처의 종류를 선택합니다.



- 5 팩스 번호를 입력합니다.
  - [검색 문자]에서 [등록명]에 대응한 검색 문자를 설정합니다.

- [등록명]에서 수신처의 명칭을 입력합니다.
- [분류 문자]에서 [등록명]을 한글(자음+모음)로 입력합니다.

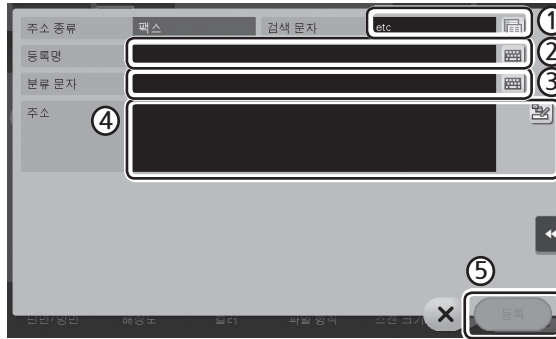

- 수신처의 종류에 따라서 입력하는 항목이나 설정 화면 수가 다릅니다. 입력하는 항목에 대한 자세한 내용은 P. 3-66을 읽어 주십시오.

### ❖ 직접 입력에서의 등록

- [직접 입력]에서 입력한 수신처도, 데이터 전송 전이면 등록할 수 있습니다. 등록하려면 직접 수신처를 입력한 후 [주소 등록]을 탭해서 등록하고 싶은 수신처를 선택합니다.

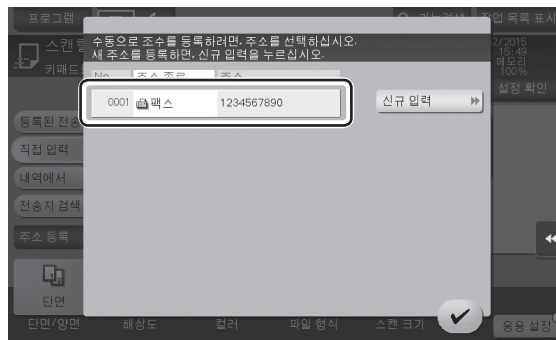

### ❖ 검색 문자란?

- 등록한 수신처의 인덱스의 역할을 할당하는 것입니다. [검색 문자] 키를 탭해서 대상의 수신처를 줄입니다.
- 검색 문자에 [상용]을 설정한 수신처는 전송 시의 기본 화면에 표시되므로 편리합니다.



### 컴퓨터에서 등록하기

단축 수신처의 등록은 이 기기에 내장되어 있는 유틸리티 소프트웨어의 Web Connection을 사용해서 컴퓨터에서 수행할 수 있습니다.

1 이 기기의 IP 주소를 확인합니다.

→ [유틸리티]를 탭하고 [장치 정보 표시]를 선택합니다. IP 주소의 표시 여부를 확인합니다.

• IPv4 환경의 경우

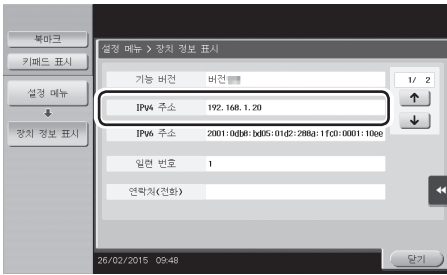

• IPv6 환경의 경우

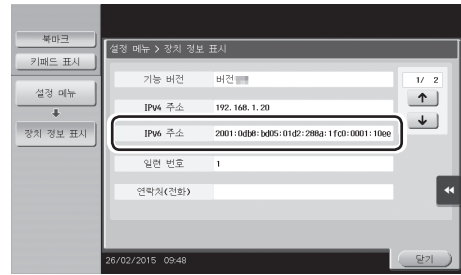

→ IP 주소가 표시되지 않은 경우는 네트워크 설정이 필요합니다.  
자세한 내용은 사용설명서 CD 를 읽어 주십시오.

2 Web 브라우저를 기동하여 URL 필드에 이 기기의 IP 주소를 입력하고 [Enter]를 누릅니다.

- “http://192.168.1.20/”의 경우 “192.168.1.20” 이 이 기기의 IP 주소입니다.
- IPv6 환경에서 사용하는 경우는 IPv6 주소를 [ ] 안에 입력하십시오. 예를 들면 이 기기의 IPv6 주소가 fe80::220:6bff:fe10:2f16의 경우는 “http://[fe80::220:6bff:fe10:2f16]”이라고 입력 합니다.



→ 로그인 화면이 표시된 경우는 필요 사항을 입력하고 [로그인]을 클릭합니다.

3 [수신지 등록]을 선택하고 [새 등록]을 클릭합니다.

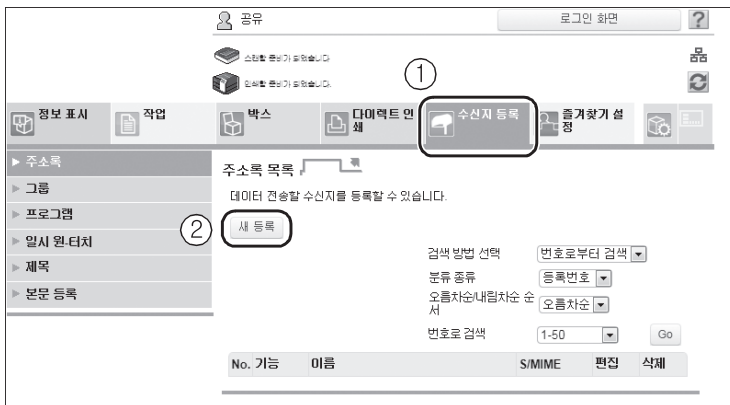

**4** 등록하고 싶은 수신처의 종류를 선택합니다.

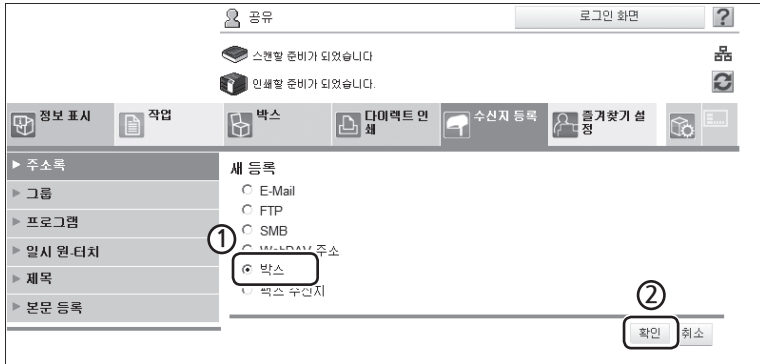

**5** 등록명, 팩스 번호, 검색 문자 등의 필요한 정보를 입력합니다.

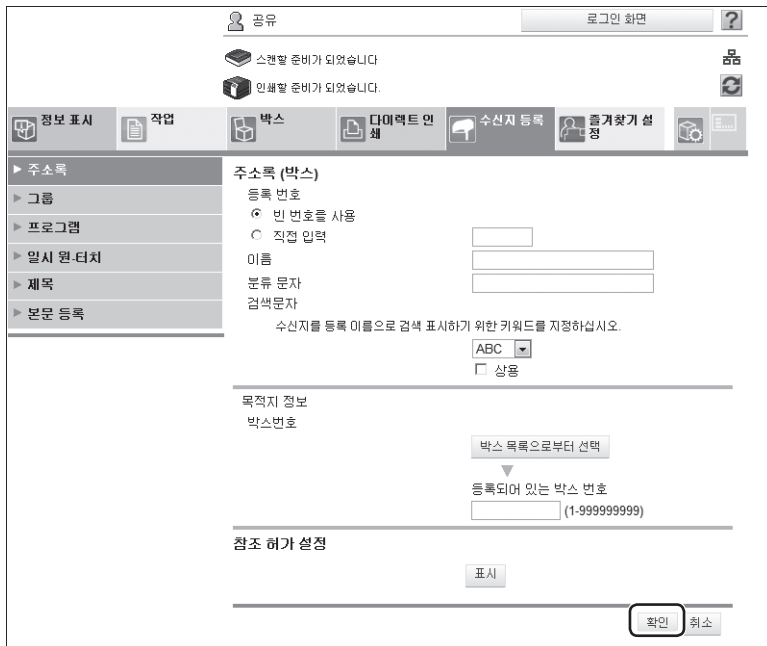

## 5.2 수신처 등록에 필요한 정보

수신처를 등록할 때에 입력하는 항목이나 등록 화면 수는 전송의 종류에 따라서 다릅니다. 여기에서는 수신처 등록에 필요한 고유 정보를 소개합니다.

 **노트**

- 보통의 경우 초기 설정대로 사용할 수 있는 설정 항목은 생략되어 있습니다.
- 박스 수신처를 등록하려면 하드디스크의 장착이 필요합니다.  
팩스 수신처를 등록하려면 하드디스크와 팩스 키트의 장착이 필요합니다.

항목		설명
[E-Mail 전송]	[등록 이름]	단축 수신처로 등록할 이름을 입력합니다.
	[E-Mail 주소]	전송처로 할 E-mail 주소를 입력합니다.
[박스 저장]	[등록 이름]	단축 수신처로 등록할 이름을 입력합니다.
	[박스]	수신처로 지정할 박스를 선택합니다.
[팩스 전송]	[등록 이름]	단축 수신처로 등록할 이름을 입력합니다.
	[팩스 번호]	전송처의 팩스 번호를 입력합니다.
[파일 전송 (SMB)]	[등록 이름]	단축 수신처로 등록할 이름을 입력합니다.
	[사용자 ID]	전송처로 할 컴퓨터의 로그인명을 입력합니다.
	[암호]	컴퓨터의 로그인 시의 암호를 입력합니다.
	[호스트 주소]	컴퓨터명 또는 IP 주소를 입력합니다.
	[파일 경로]	전송처에 지정하는 폴더명을 입력합니다.
[파일 전송 (FTP)]	[등록 이름]	단축 수신처로 등록할 이름을 입력합니다.
	[호스트 주소]	FTP 서버의 주소를 입력합니다.
	[파일 경로]	전송처로 할 디렉토리를 입력합니다.
	[사용자 ID]	FTP 로그인 시의 사용자 ID를 입력합니다.
	[암호]	FTP 로그인 시의 암호를 입력합니다.
[파일 전송 (WebDAV)]	[등록 이름]	단축 수신처로 등록할 이름을 입력합니다.
	[사용자 ID]	WebDAV 로그인 시의 사용자 ID를 입력합니다.
	[암호]	WebDAV 로그인 시의 암호를 입력합니다.
	[호스트 주소]	WebDAV 서버의 주소를 입력합니다.
	[파일 경로]	전송처로 할 디렉토리를 입력합니다.



### 5.3 그룹 수신처의 등록

단축 수신처 중 몇 건을 종합해서 그룹 수신처로 등록할 수 있습니다.  
정해진 멤버에게 정기적으로 전송하는 업무가 있을 경우 등에는 그룹 수신처를 등록하면 편리합니다.

#### 그룹을 신규 등록하기

- 1 [유틸리티]를 탭하여 [수신지/박스 등록]-[스캐너/팩스 수신지 등록]-[그룹 수신지]를 선택합니다.
- 2 [신규 등록]을 탭합니다.

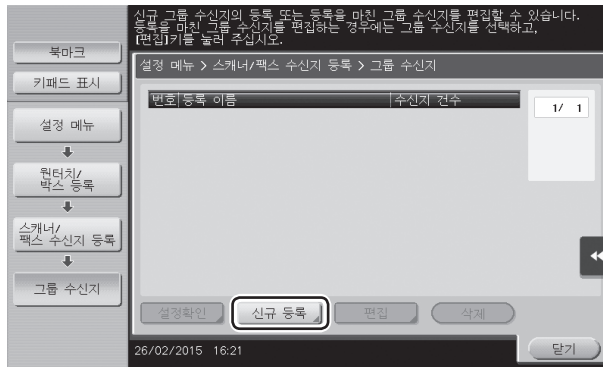

- 3 등록하고 싶은 수신처의 명칭을 입력합니다.
  - [등록 이름]을 탭하고 수신처의 명칭을 입력합니다.
  - [분류 문자]에서 [등록명]을 한글(자음+모음)로 입력합니다.
  - [검색 문자]에서 [등록 이름]에 대응한 검색 문자를 설정합니다.

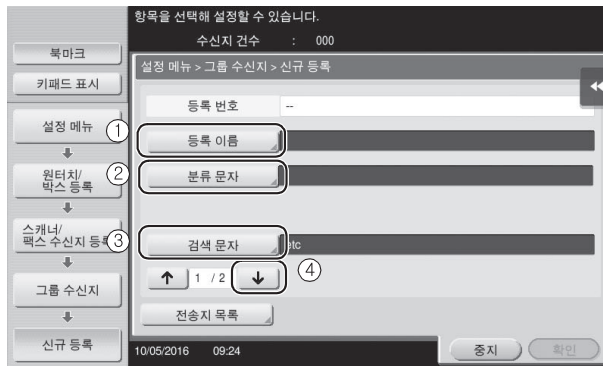

- 4 그룹으로 종합할 수신처를 선택합니다.  
수신처의 선택 화면에 대상의 단축 수신처를 표시시켜서 선택합니다.  
수신처의 검색 방법은 두 종류가 있습니다.

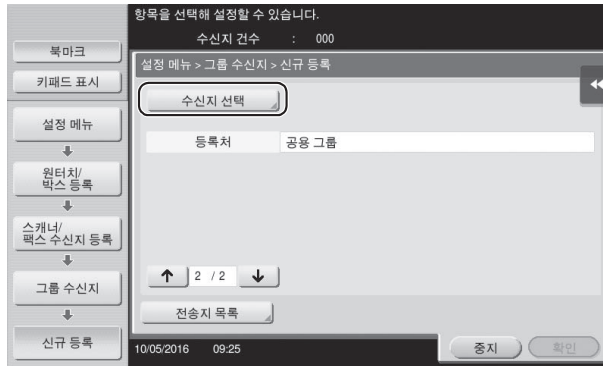

→ [이름으로부터 검색] : 검색 문자를 사용해서 이름에서 검색합니다.

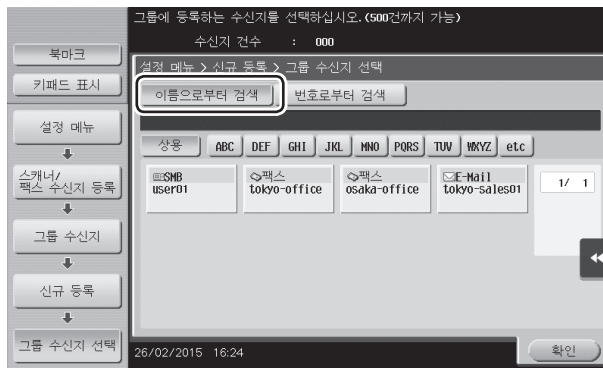

→ [번호로부터 검색] : 등록 번호로 검색합니다.

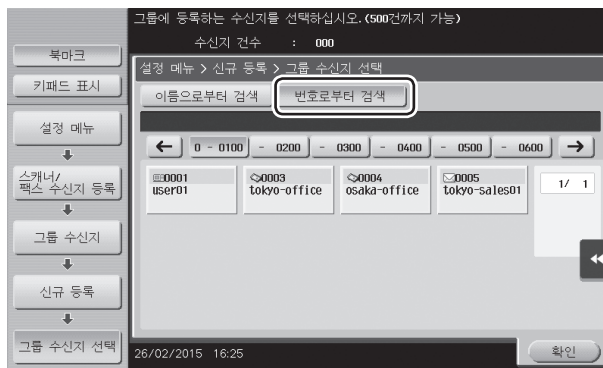

- 5 그룹으로 등록할 단축 수신처를 모두 선택할 때까지 순서 4를 반복합니다.

## 5.4 등록된 수신처의 호출 방법

단축 수신처나 그룹 수신처를 불러와서 데이터의 전송처로 지정합니다.

### 수신처를 불러오기

- 1** [팩스/스캔]을 탭합니다.

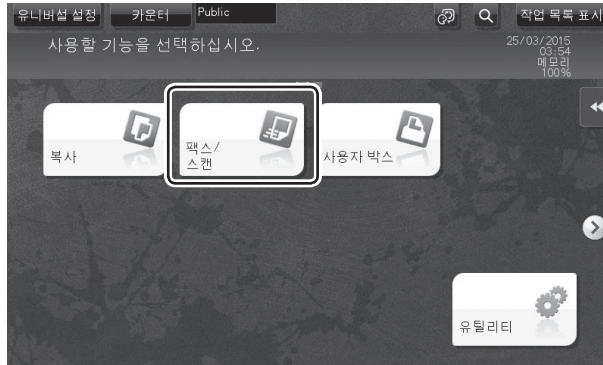

검색 문자의 등록 시에 [상용]을 설정한 수신처는 기본 화면에 표시됩니다.

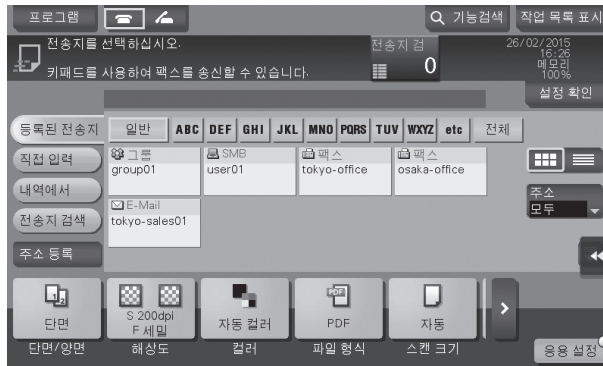

2 검색 문자와 수신처의 종류에서 수신처를 줄입니다.

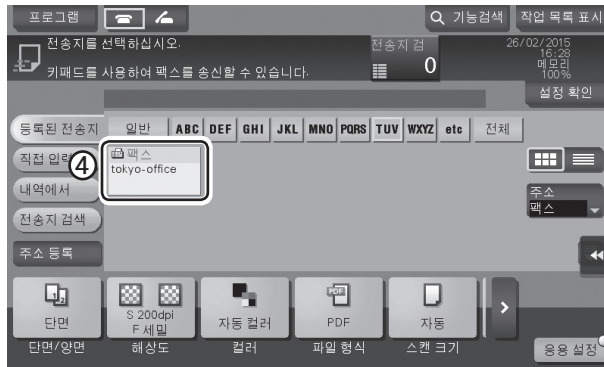
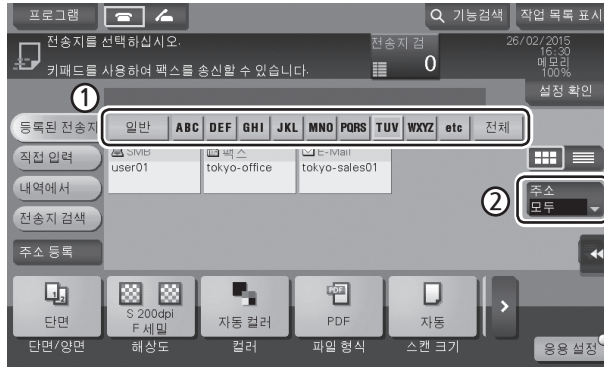

### 수신처의 지정 방법에 대해

등록 수신처를 불러오는 방법 이외에도 다양한 방법으로 수신처를 지정하는 것이 가능합니다.

설정	설명
[직접 입력]	키보드 화면이나 키패드를 사용해서 수신처를 직접 입력합니다.
[내역에서]	팩스/스캔 화면을 사용한 내역(최신의 5건) 중에서 수신처를 지정할 수 있습니다.
[전송지 검색]	명칭(수신처의 등록명)이나 수신처(팩스 번호, 메일 주소, 컴퓨터명 등)의 문자로 전방 일치 검색을 해서 수신처 후보를 불러올 수 있습니다. 수신처의 등록 건수가 많을 때에 편리합니다.

#### 참고

- 자세한 내용은 사용설명서 CD를 읽어 주십시오.

## 6. USB 메모리를 사용하기

 **노트**

- 이 기능을 사용하려면 하드디스크의 장착이 필요합니다.

### 6.1 USB 메모리의 데이터를 인쇄하기

USB 메모리에 저장되어 있는 데이터를 인쇄할 수 있습니다.  
네트워크에 연결되지 않은 컴퓨터에서 작성한 데이터 등을 인쇄하고 싶을 때에 편리합니다.

#### ❖ 사용할 수 있는 USB 메모리

- USB(2.0/1.1) 인터페이스 대응하는 것
- FAT32 형식으로 포맷되어 있는 것
- 보안 기능이 부가되어 있지 않거나 또는 OFF로 할 수 있는 것
- 메모리 용량에 상한이 없습니다.

#### ❖ 인쇄할 수 있는 파일 형식

- PDF/컴팩트 PDF/JPEG/TIFF/XPS/컴팩트 XPS/OOXML(.docx/.xlsx/.pptx)/ PPML(.ppml/.vdx/.zip)
- 다른 파일 형식은 이 기기에서는 인식할 수 없습니다.

### 데이터를 인쇄하기

**1** USB 메모리를 이 기기에 연결합니다.

 **주의**

- 플래시 메모리 이외의 USB 기기는 사용하지 마십시오.

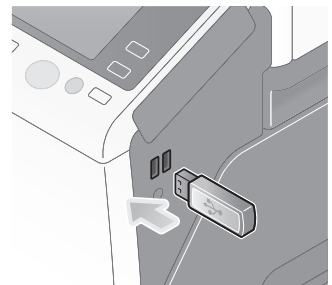

**2** [외부 메모리로부터 문서를 인쇄합니다.]를 탭합니다.

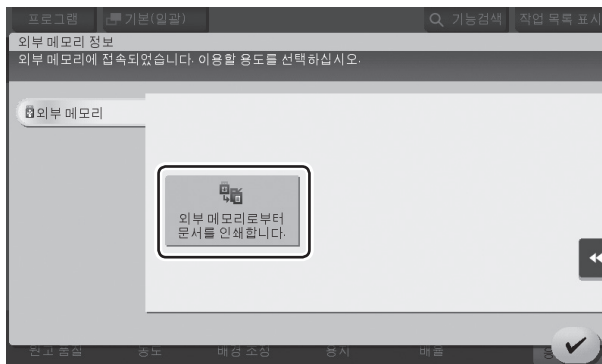

**3** 인쇄하고 싶은 데이터를 선택하고 [인쇄]를 탭합니다.

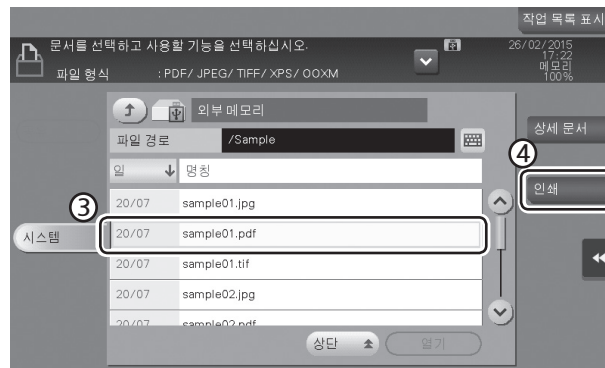

**4** 인쇄의 설정을 확인합니다.

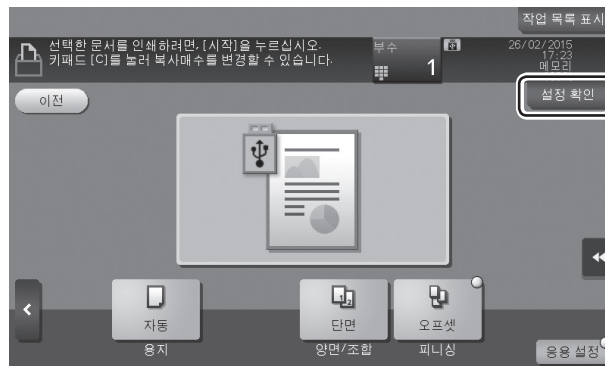

5 **【시작】**키를 누릅니다.

**△ 주의**

- 데이터의 인쇄 중에는 USB 메모리를 빼지 마십시오.



## 6.2 스캔 데이터를 USB 메모리에 저장하기(외부 메모리)

이 기기에서 스캔한 데이터를 USB 메모리에 저장할 수 있는 것 네트워크에 연결하지 않은 컴퓨터에서 사용하고 싶을 때 등에 편리합니다.

### ❖ 사용할 수 있는 USB 메모리

- USB(2.0/1.1) 인터페이스 대응하는 것
- FAT32 형식으로 포맷되어 있는 것
- 보안 기능이 부가되어 있지 않거나 또는 OFF로 할 수 있는 것
- 메모리 용량에 상한이 없습니다.

### 외부 메모리에 허가하는 기능을 설정하기

USB 메모리에 문서를 저장할 수 있도록 설정을 변경합니다.

1 **【유틸리티】**를 탭하고 **【관리자 설정】-【시스템 설정】-【박스 설정】**을 선택합니다.

→ 관리자 암호의 초기값은 P. 5-51을 읽어 주십시오.

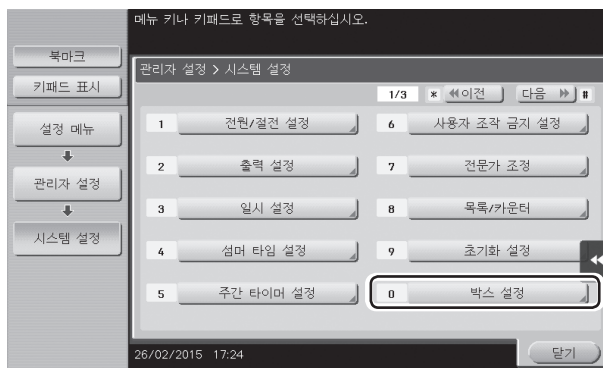



**2** [외부 메모리 기능 설정]을 탭합니다.

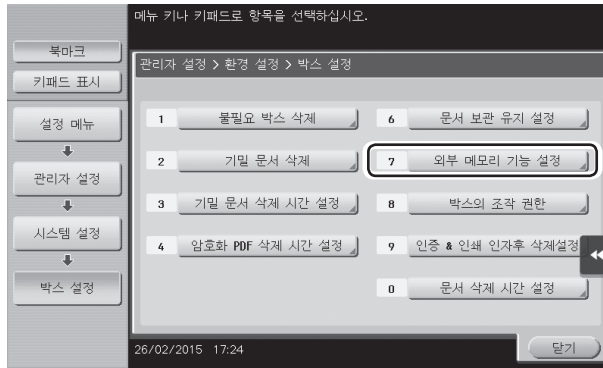

**3** [문서 저장]에서 [ON]을 선택하고 [확인]을 탭합니다.

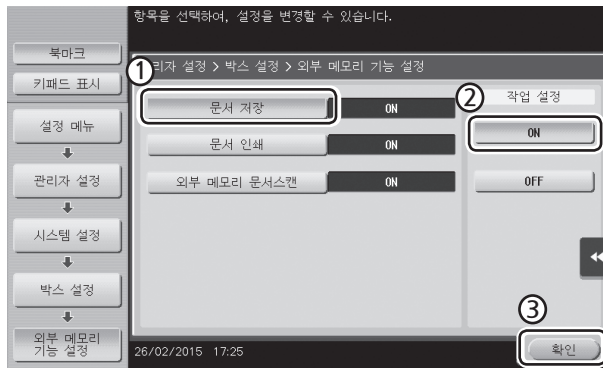

### USB 메모리에 데이터를 저장하기

**1** 원고를 놓습니다.

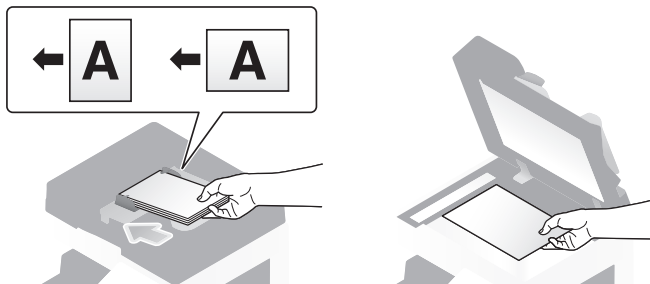

### 3 기본적인 설정과 사용 방법

2 USB 메모리를 이 기기에 연결합니다.

**△ 주의**

- 플래시 메모리 이외의 USB 기기는 사용하지 마십시오.

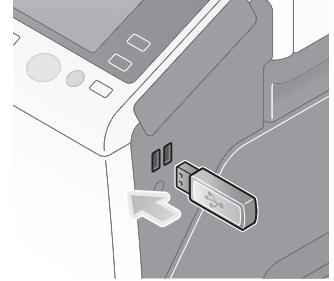

3 [스캔 문서를 외부 메모리에 저장합니다.]를 탭합니다.

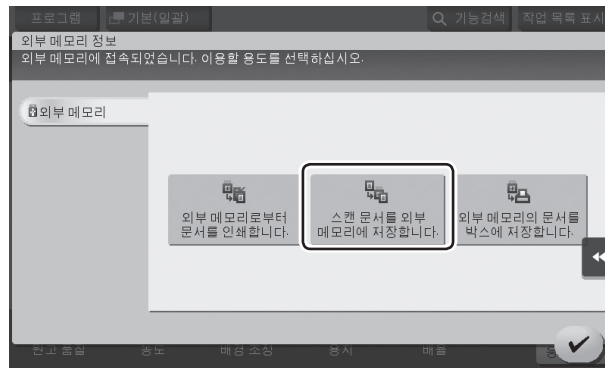

4 문서명을 확인합니다.

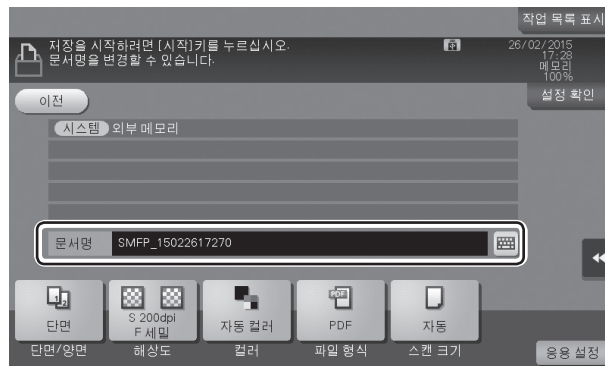

**5** 필요에 따라서 저장하는 데이터의 설정을 확인합니다.

- [설정 확인]을 탭하고 설정을 확인합니다.
- 파일명을 변경하려면 문서명의 표시 영역 또는 키보드 아이콘을 탭합니다.



- 터치 패널의 키 표시에서도 설정을 확인할 수 있습니다.
- 설정을 변경하고 싶은 경우는 터치 패널의 각 키를 탭합니다.

설정	설명
[단면/양면]	원고를 단면 또는 양면 중 어느 것으로 스캔할지 선택합니다.
[해상도]	스캔할 해상도를 설정합니다.
[컬러]	원고를 컬러 또는 흑백 중 어느 것으로 읽어 들일지 설정합니다.
[파일 형식]	스캔 데이터를 저장하는 파일 형식을 선택합니다.
[스캔 크기]	읽어 들이는 원고의 크기를 지정합니다.

**6** [시작] 키를 누릅니다.

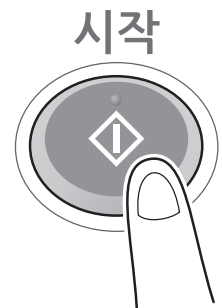

**△ 주의**

- 데이터의 인쇄 중에는 USB 메모리를 빼지 마십시오.

### 6.3 안내 기능을 사용하기

#### 안내 화면에 대해

이 기기에는 기능의 해설을 화면 표시하거나 조작 방법을 동영상으로 확인할 수 있는 안내 기능이 있습니다. 조작 중에 모르는 것이 있으면 꼭 안내 기능을 사용해 보십시오.



#### 표시 중의 화면에 대해 알고 싶을 때

도움말 메뉴의 [기능으로부터 검색]에서 안내 화면을 호출합니다.

1 【안내(초기값:등록키2)】 키를 누릅니다.

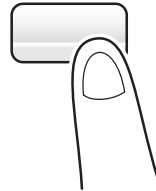

2 메뉴를 선택합니다.

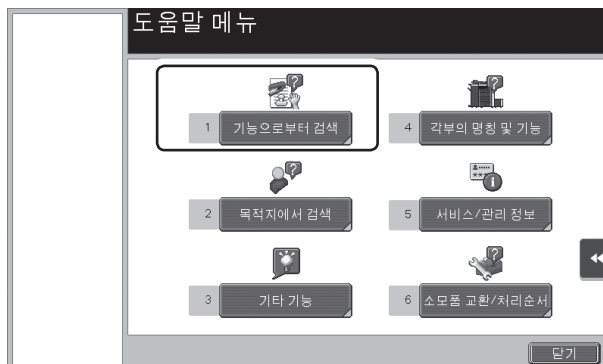

**3** 알고 싶은 내용을 줄여 갑니다.

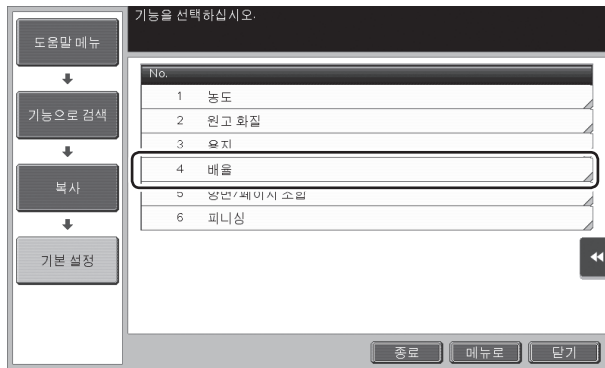
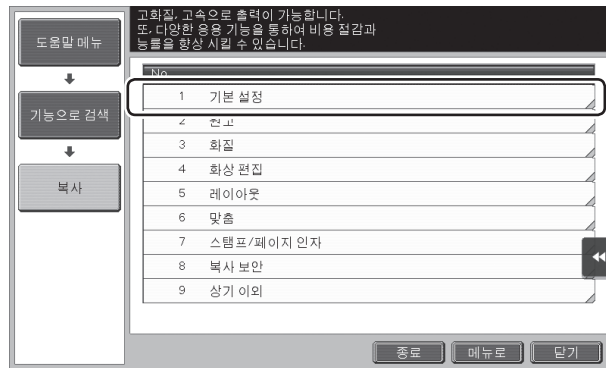
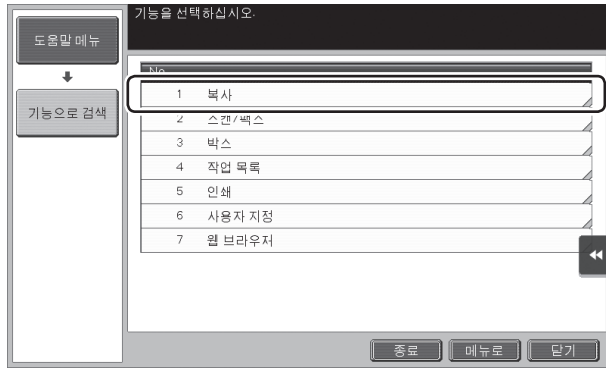

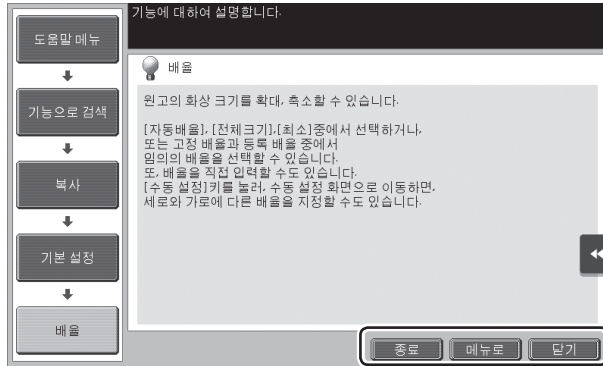

이름	설명
[종료]	안내 화면이 표시하는 앞의 화면으로 돌아갑니다.
[메뉴로]	도움말 메뉴로 돌아갑니다.
[닫기]	한 단계 앞의 화면으로 돌아갑니다.

### 목적에 따른 기능이나 조작 방법을 알고 싶을 때

도움말 메뉴를 열고 목적에 따른 메뉴에서 가이드 화면을 호출합니다.

- 1** 【안내(초기값:등록키2)】 키를 누릅니다.

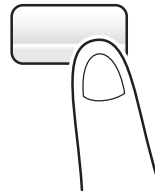

- 2** 메뉴를 선택합니다.

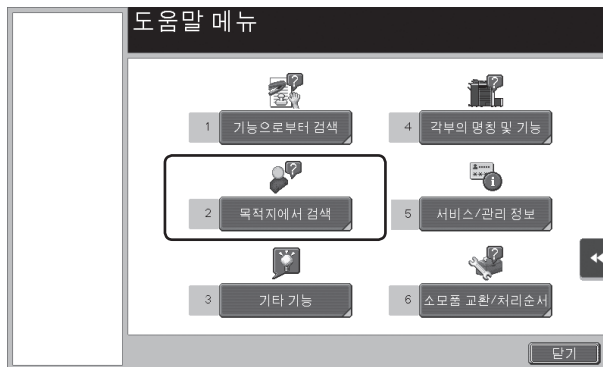

**3** 알고 싶은 내용을 즐겨 갑니다.

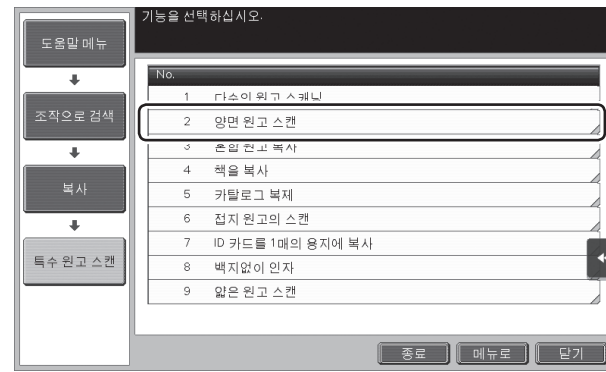
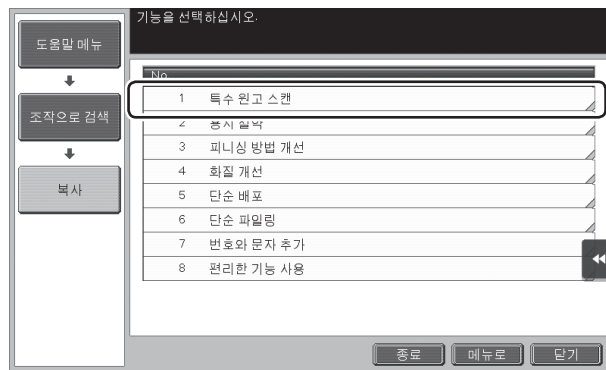
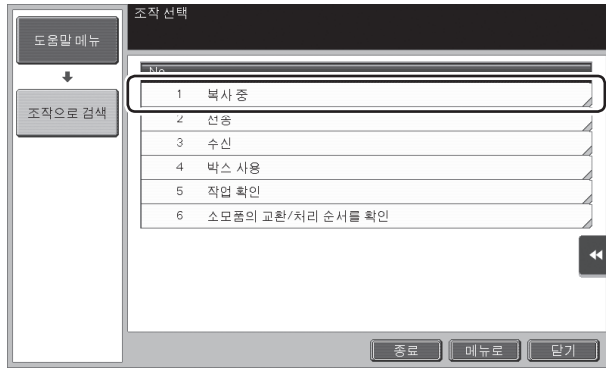

4 [기능의 단축키]를 탭하면 해당하는 기능의 설정 화면을 열어 바로 설정을 할 수 있습니다.

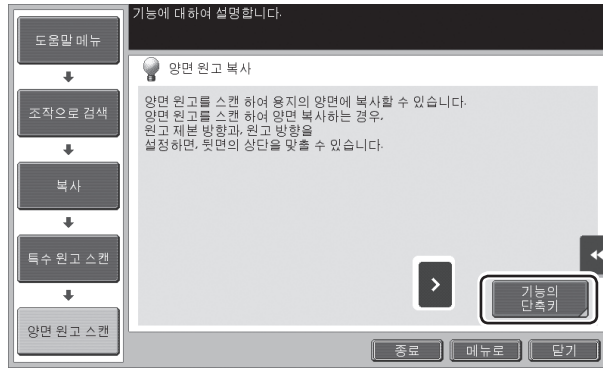

### 도움말 메뉴 일람

도움말 메뉴에서 불러올 수 있는 정보는 아래와 같습니다.

설정	설명
[기능으로부터 검색]	화면에 표시되는 기능명에 맞춰서 분류된 가이드 메뉴가 표시됩니다.
[목적지에서 검색]	이 기기의 조작 예와 설명이 기능별로 분류되어 표시됩니다.
[기타 기능]	이 기기를 보다 편리하게 사용하기 위한 기능이나 설정의 가이드 메뉴가 표시됩니다.
[각부의 명칭 및 기능]	이 기기의 각 부분의 명칭이나 기능을 확인할 수 있습니다.
[서비스/관리 정보]	관리자명, 내선 번호, E-mail 수신처가 표시됩니다.
[소모품 교환/처리순서]	소모품 교환이나, 펀치 찌꺼기 처리의 순서를 확인할 수 있습니다.



## 6.4 [간단 보안] 기능을 사용하기

### [간단 보안]에 대해

이 기기의 보안 강도를 높이기 위한 설정을 [간단 보안]에서 종합해서 설정할 수 있습니다. 이 기기를 보다 안전하게 사용하기 위해 [간단 보안] 기능의 설정을 하는 것을 권장합니다.

### 필요한 설정

**1** [유틸리티]를 탭하고 [관리자 설정]-[보안 설정]-[다음]-[간단 보안 설정]을 선택합니다.

→ 관리자 암호의 초기값은 P. 5-51을 읽어 주십시오.

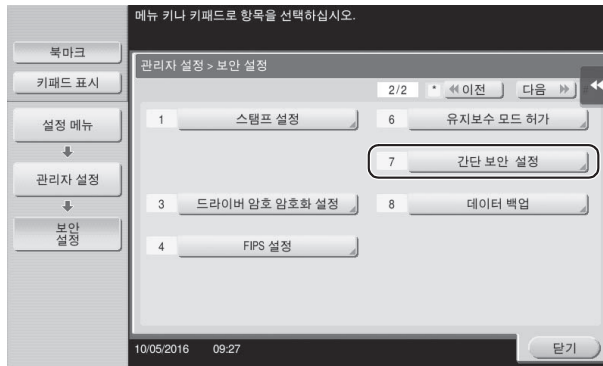

**2** 각 기능의 설정을 수행합니다.

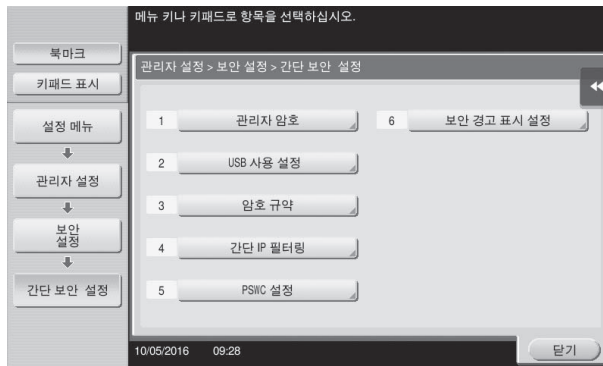

설정	설명
[관리자 암호]	이 기기의 관리자 암호를 변경합니다.
[USB 사용설정]	USB 포트를 사용하는 기능을 허가할지 설정합니다.
[암호 규약]	암호 규약의 유효 여부를 설정합니다. 유효로 하면 암호에 사용할 수 있는 문자 수, 문자 종류에 제약이 걸립니다.
[간단 IP 필터링]	이 기기에 액세스할 수 있는 기기를 IP 주소(IPv4/IPv6)로 제한할 수 있습니다. 액세스를 제한하는 IP 주소의 범위는 자동으로 설정됩니다.

설정	설명
[PSWC 설정]	Web Connection의 사용 여부를 선택합니다.
[보안 경고 표시 설정]	관리자 암호가 초기값에서 변경되지 않은 경우나 암호 규약의 조건을 충족하지 않은 경우 보안 경고 화면의 표시 여부를 선택합니다.

- [보안 경고 표시 설정]이 [표시 ON]으로 설정되어 있는 경우 관리자 암호가 초기값에서 변경되지 않았을 때나 암호 규약 조건을 충족하지 않을 때는 보안 경고 화면이 표시됩니다.  
[지금 설정]을 탭하면 [간단 보안] 기능의 설정을 할 수 있습니다.

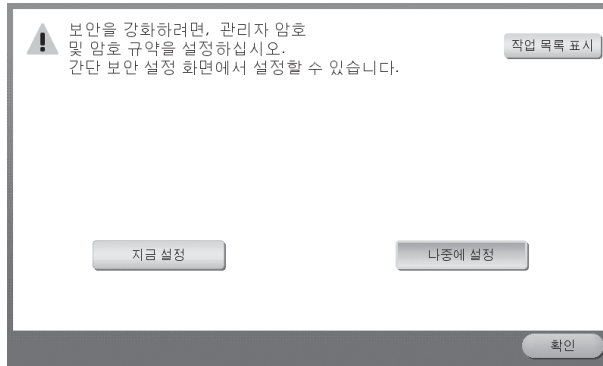

#### 📝 노트

- 메인 메뉴에 [간단 보안] 키의 표시 여부를 설정할 수 있습니다. 이 키는 초기 상태로는 표시되지 않습니다. 표시하려면 [유틸리티]를 탭하고 [관리자 설정]-[시스템 설정]-[화면 사용자 설정]-[메인 메뉴 기본 설정]-[메인 메뉴 키]를 선택합니다.
- 관리자 암호의 초기값은 P. 5-51을 읽어 주십시오.

#### 🔍 참고

- 자세한 내용은 사용설명서 CD를 읽어 주십시오.

N500/N510 Series  
사용설명서

확장 기능에 대해

4

# 1. 확장 기능을 사용하기

## 1.1 확장 기능이란

복합기의 조작성을 보다 높이는 다양한 기능으로 이것을 확장 기능이라고 부릅니다.  
이 기기에서는 아래와 같은 확장 기능이 준비되어 있습니다.

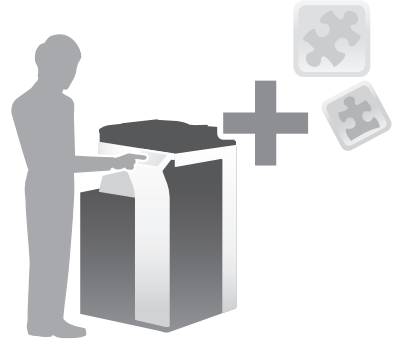

**노트**

- 확장 기능을 사용하려면 i-옵션의 등록이나 응용 프로그램(My Panel Manager)과의 연계가 필요해집니다.

이름	설명
PDF 처리	읽어 들인 데이터를 PDF화 할 때에 필요에 따른 보안 설정을 수행할 수 있습니다. • 이 것은 i-옵션 LK-102 v3 또는 i-옵션 LK-110 v2의 등록이 필요합니다.
음성 안내	조작의 보조나 잘못된 조작의 방지를 위해 음성에 의한 안내를 이용할 수 있습니다. • i-옵션 LK-104 v3의 등록이 필요합니다.
검색 가능 PDF	읽어 들인 데이터를 문자 검색 가능한 PDF(검색 가능 PDF)로 할 수 있습니다. • i-옵션 LK-105 v4 또는 i-옵션 LK-110 v2의 등록이 필요합니다.
파일 형식 확장	DOCX, XLSX 형식으로서의 변환이나 고기능 및 고화질 데이터의 생성, E-mail 수신 프린트를 이용할 수 있습니다. • i-옵션 LK-110 v2의 등록이 필요합니다.
ThinPrint	ThinPrint를 사용하는 경우 이 기기를 ThinPrint Client(.print Client)로 이용할 수 있습니다. • i-옵션 LK-111의 등록이 필요합니다.
TPM	Trusted Platform Module을 이용해서 이 기기의 증명서나 암호 등의 기밀 정보를 암호화하여 보안을 높일 수 있습니다. • 이것은 i-옵션 LK-115 v2의 등록이 필요합니다.
유니버설 인쇄	컴퓨터에서 본체에 축적한 인쇄 작업을 유니버설 그룹 내의 임의의 본체 에서 인쇄할 수 있습니다. • i-옵션 LK-114의 등록이 필요합니다.
내 패널	사용자별로 이 기기의 제어판 표시를 사용자 지정해서 사용할 수 있습니다. • 내 패널 관리자와 연계가 필요합니다.
내 주소	사용자별로 전용 주소록(내 주소)을 사용할 수 있습니다. • 내 패널 관리자와 연계가 필요합니다.

그 외 확장 기능에는 바코드 폰트, 유니코드 폰트, OCR 폰트가 있습니다.

**참고**

- 자세한 내용은 사용설명서 CD를 읽어 주십시오.

## 1.2 응용 프로그램과의 연계

내 패널, 내 주소의 기능을 사용하려면 내 패널 관리자를 구입하여 응용 프로그램에서 기능의 유효화를 설정합니다.

기능의 유효화의 순서는 내 패널 관리자의 사용설명서를 읽어 주십시오.

**노트**

- 내 주소의 기능을 이용하려면 확장 메모리가 필요합니다.
- 확장 메모리를 장착하는 경우 하드디스크 장착도 필요합니다.

## 1.3 i-옵션의 라이선스 등록

이 기기에 옵션으로 기능을 추가하는 경우에는 i-옵션을 구입해서 라이선스 등록합니다.

**노트**

- 이 기기가 인터넷에 연결할 수 있는지 확인해 주십시오.
- i-옵션 LK-102 v3/LK-104 v3/LK-105 v4/LK-106/LK-107/LK-108/LK-110 v2/LK-114를 이용하려면 확장 메모리가 필요합니다.
- i-옵션 LK-110 v2는 i-옵션 LK-102 v3/LK-105 v4의 기능 라이선스도 포함합니다.  
i-옵션 LK-110 v2를 구입하는 경우 i-옵션 LK-102 v3/LK-105 v4를 구입할 필요는 없습니다.
- 확장 메모리를 장착하는 경우 하드디스크 장착도 필요합니다.

옵션의 구입 장착에 대해 자세한 내용은 서비스 센터에 연락하십시오.

### 준비 순서

확장 기능을 사용하기 위한 준비 순서는 아래와 같습니다. 자세한 내용은 각 순서의 페이지를 읽어 주십시오. 두 번째 이후는 이 준비들을 하지 않고 이용할 수 있습니다.

**1** i-옵션의 기능을 유효화하기(관리자)

- 이 기기에서 i-옵션의 기능을 유효로 합니다. 자세한 내용은 P. 4-4를 읽어 주십시오.
- 상기에서 유효로 할 수 없는 경우에는 순서 **2**, **3**으로 넘어갑니다.

**2** i-옵션의 라이선스 등록을 하기(관리자)

- 전용의 Web 사이트에서 라이선스를 등록합니다. 자세한 내용은 P. 4-5을 읽어 주십시오.

**3** 라이선스를 사용해서 i-옵션의 기능을 유효화하기(관리자)

- 라이선스 코드를 입력하고 기능을 유효화합니다. 자세한 내용은 P. 4-7을 읽어 주십시오.

### 4 각 기능의 설정을 하기(관리자)

→ 각 확장 기능에서 필요한 설정을 수행합니다. 자세한 내용은 P. 4-9을 읽어 주십시오.

#### 참고

- 순서에 대한 자세한 내용은 사용설명서 CD를 읽어 주십시오.

### i-옵션의 기능을 유효화하기(관리자)

1 i-옵션에 동봉되어 있는 토큰 증명서를 준비합니다.

2 [유틸리티]를 탭하여 [관리자 설정]-[다음]-[라이선스 관리 설정]-[기능 유효화]-[토큰 코드]를 선택합니다.

→ 관리자 암호의 초기값은 P. 5-51을 읽어 주십시오.

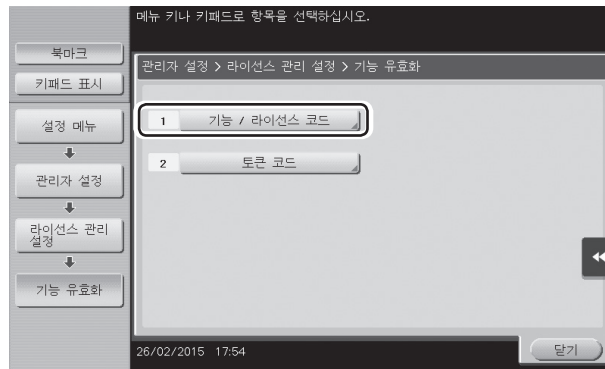

3 토큰 증명서에 기재되어 있는 토큰 번호를 입력합니다.

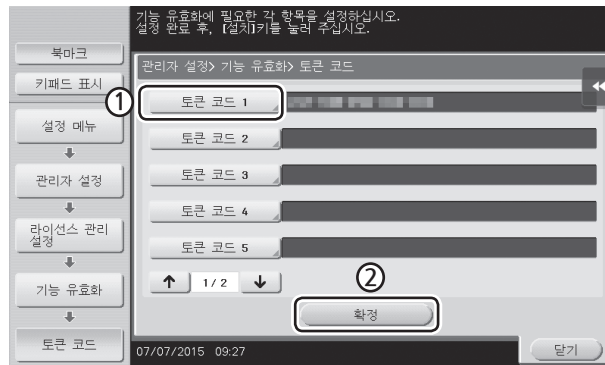

**4** [예]를 선택하고 [확인]을 탭합니다.

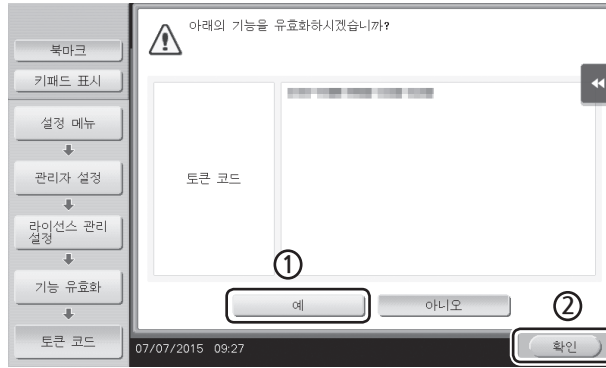

이 기기가 인터넷에 연결되어 라이선스 관리 서버(LMS)와 통신한 후 자동으로 재기동됩니다.

**노트**

- 인터넷 경유로 i-옵션의 기능을 유효화할 때에는 원격 진단에 사용하는 프록시 서버를 경유해서 라이선스 관리 서버(LMS)에 접속합니다. 원격 진단에 사용하는 프록시 서버의 설정 방법에 대한 자세한 내용은 사용자 설명서 CD를 참조하십시오.

**i-옵션의 라이선스 등록을 하기(관리자)**

요청 코드와 토큰 증명서의 내용을 라이선스 관리 서버(LMS)의 Web 사이트에 등록합니다.

이 순서는 이 기기가 인터넷에 연결할 수 없을 때에 수행합니다.

**1** [유틸리티]를 탭하여 [관리자 설정]-[다음]-[라이선스 관리 설정]-[요청 코드 발행]을 선택합니다.

→ 관리자 암호의 초기값은 P. 5-51을 읽어 주십시오.

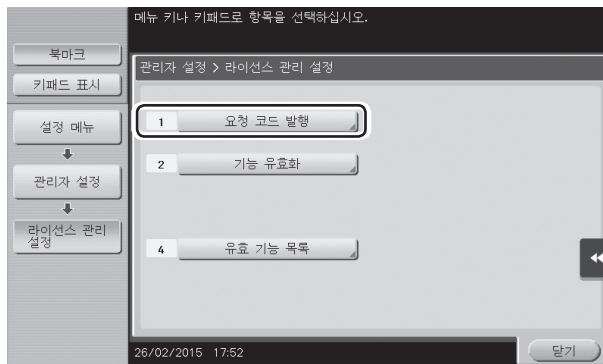

2 [예]를 선택하고 [확인]을 탭합니다.

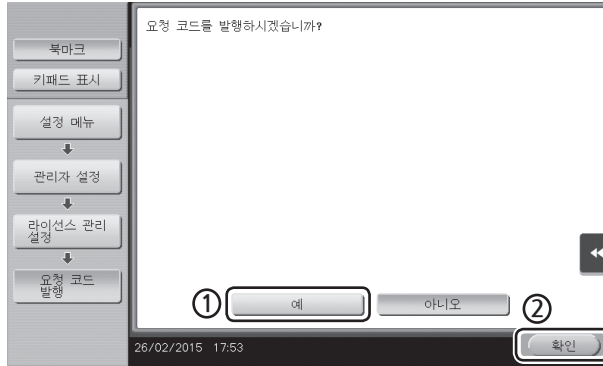

3 [목록 인쇄]를 탭하면 시리얼 번호와 요청 코드가 인쇄됩니다.

→ 시리얼 번호, 요청 코드와 i-옵션에 동봉되어 있는 토큰 증명서를 준비합니다.

4 라이선스 관리 서버(LMS)의 Web 사이트에 액세스합니다.

[MFP Serial Number]와 [Request Code]를 입력하고 [Next]를 클릭합니다.

→ URL은 토큰 인증서에 설명되어 있습니다.

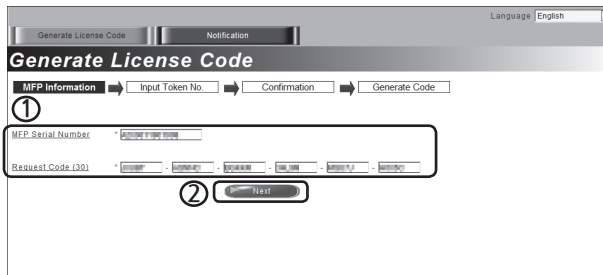

5 [Token Number]를 입력하고 [Product Description] 목록에서 등록하고 싶은 옵션을 선택하고 [Next]를 클릭합니다.

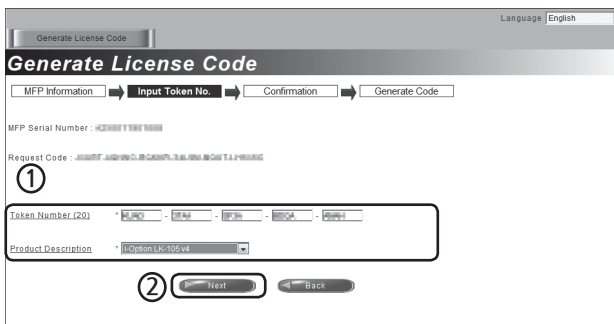





## 4 확장 기능에 대해

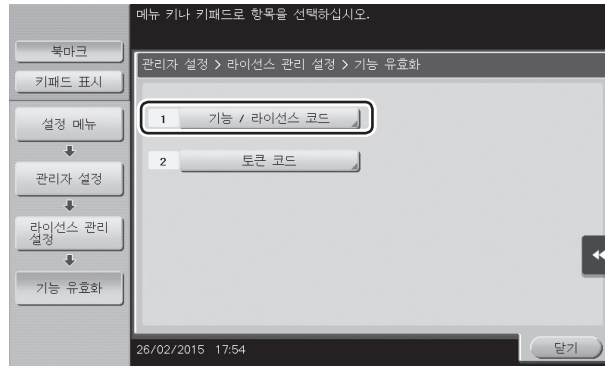

2 메모해 둔 라이선스 코드와 기능 코드를 입력합니다.

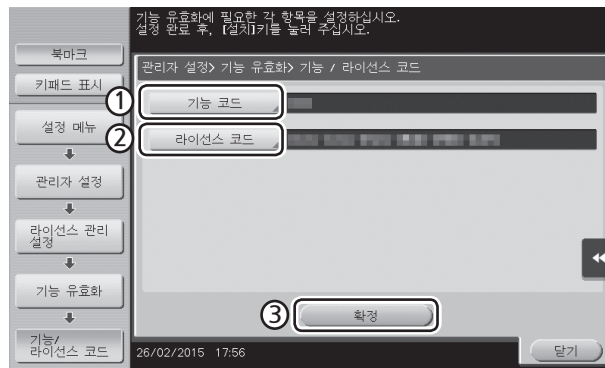

3 [예]를 선택하고 [확인]을 탭합니다.

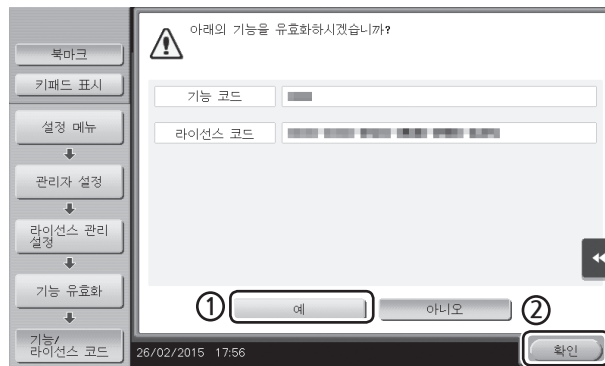

이 기기가 자동으로 재기동됩니다.

❖ USB 메모리의 경우

**1** 라이선스 코드가 저장된 USB 메모리를 연결합니다.

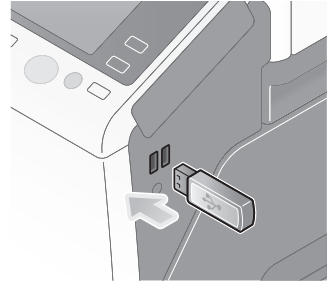

**2** [유틸리티]를 탭하고 [관리자 설정]-[다음]-[라이선스 관리 설정]-[외부 메모리로 라이선스 설치]를 선택합니다.

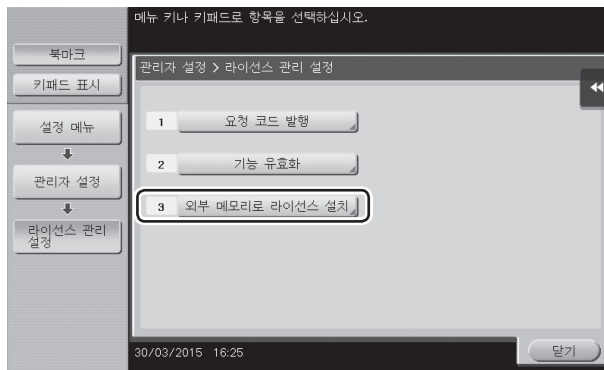

**3** [예]를 선택하고 [확인]을 탭합니다.

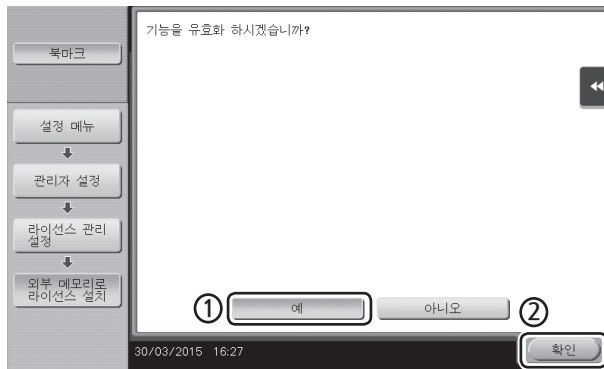

이 기기가 자동으로 재기동됩니다.

**각 기능의 설정을 하기(관리자)**

각 확장 기능으로 필요한 설정을 수행합니다.

**참고**

- 각 확장 기능에서 필요한 설정 항목에 대해 자세한 내용은 사용설명서 CD를 읽어 주십시오.

## 2. Web 브라우저 기능을 사용하기

### 2.1 필요한 설정과 사용 방법

이 기기의 터치 패널에서 Web 브라우저를 사용할 수 있습니다. 여기에서는 이 기기의 터치 패널에 Web 페이지를 표시해서 인쇄하는 방법을 소개합니다.

#### 노트

- 이 기기가 인터넷에 연결할 수 있는지 확인하십시오.
- Web 브라우저를 이용하려면 사전에 관리자의 설정이 필요해집니다.



### 준비 순서

Web 브라우저 기능을 사용하기 위한 준비의 순서는 아래와 같습니다. 자세한 내용은 각 순서의 페이지를 읽어 주십시오. 두 번째 이후는 이 준비들을 하지 않고 이용할 수 있습니다.

#### 1 Web 브라우저 기능을 유효화하기(관리자)

- 이 기기에서 Web 브라우저 기능을 유효로 합니다. 자세한 내용은 P. 4-11를 읽어 주십시오.
- 위에서 유효로 할 수 없는 경우는 순서 **2**, **3**으로 넘어갑니다.

#### 2 라이선스를 등록하기(관리자)

- 전용의 Web 사이트에서 라이선스를 등록합니다. 자세한 내용은 P. 4-12를 읽어 주십시오.

#### 3 라이선스를 사용해서 유효화하기(관리자)

- 라이선스 코드를 입력해서 기능을 유효로 합니다. 자세한 내용은 P. 4-13을 읽어 주십시오.

### 조작 순서

조작의 순서는 아래와 같습니다. 자세한 내용은 각 순서의 페이지를 읽어 주십시오.

#### 1 Web 브라우저를 기동하기

- 자세한 내용은 P. 4-17를 읽어 주십시오.

#### 2 Web 페이지를 표시하기

- 자세한 내용은 P. 4-18을 읽어 주십시오.

#### 3 표시 중인 페이지나 링크 위치의 파일을 인쇄하기

- 자세한 내용은 P. 4-19을 읽어 주십시오.

**참고**

- 자세한 내용은 사용설명서 CD를 읽어 주십시오.

**Web 브라우저 기능을 유효화하기(관리자)**

**1** [유틸리티]를 탭하여 [관리자 설정]-[네트워크 설정]-[다음](2회)-[Web 브라우저 설정]-[Web 브라우저 사용 설정]을 선택합니다.

→ 관리자 암호의 초기값은 P. 5-51을 읽어주십시오.

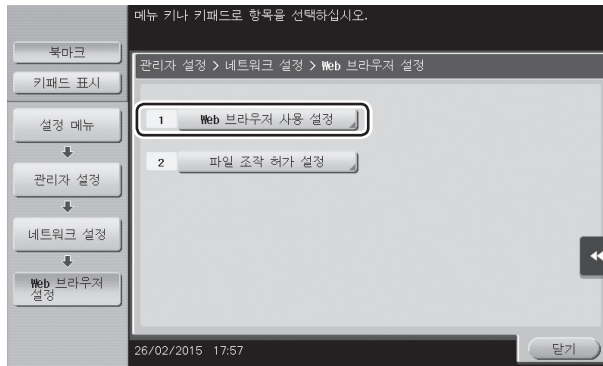

**2** [사용 ON]을 선택하고 [확인]을 탭합니다.

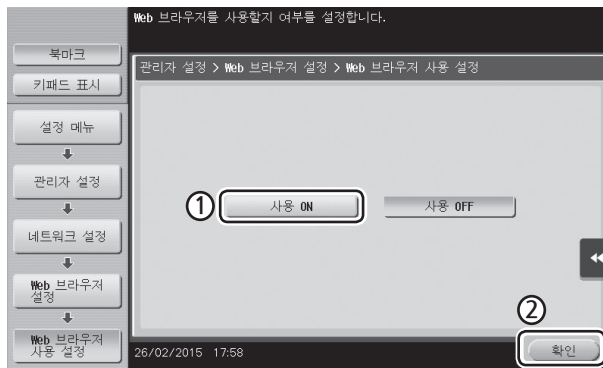

이 기기가 인터넷에 연결해서 라이선스 관리 서버(LMS)와 통신한 후 자동으로 재기동됩니다.

**노트**

- 인터넷 경유로 Web 브라우저 기능을 유효화할 때에는 원격 진단에 사용하는 프록시 서버를 경유해서 라이선스 관리 서버(LMS)에 접속합니다. 원격 진단에 사용하는 프록시 서버의 설정 방법에 대한 자세한 내용은 사용자 설명서 CD를 참조하십시오.

### 라이선스를 등록하기(관리자)

이 기기의 시리얼 번호를 라이선스 관리 서버(LMS)의 Web 사이트에 등록합니다.  
이 순서는 이 기기가 인터넷에 연결할 수 없을 때에 수행합니다.

- 1 이 기기의 시리얼 번호를 표시합니다. [유틸리티]를 탭하고 [장치 정보 표시]를 선택합니다.

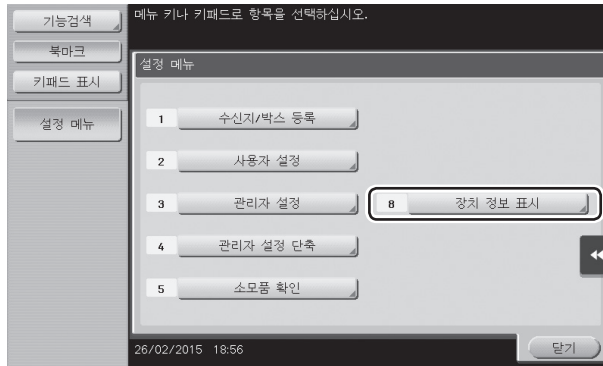

- 2 이 기기의 시리얼 번호를 메모합니다.

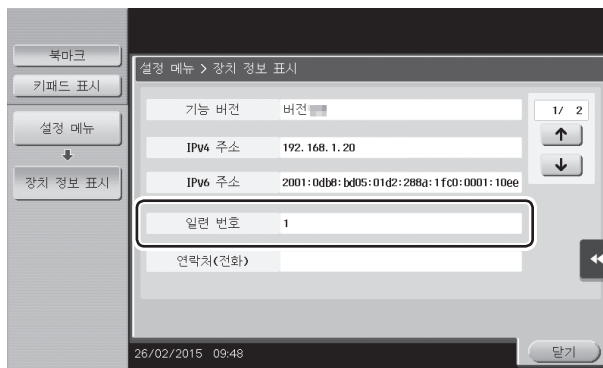

- 3 라이선스 관리 서버(LMS)의 Web 사이트에 액세스합니다.  
[MFP Serial Number]를 입력하고 [Next]를 클릭합니다.

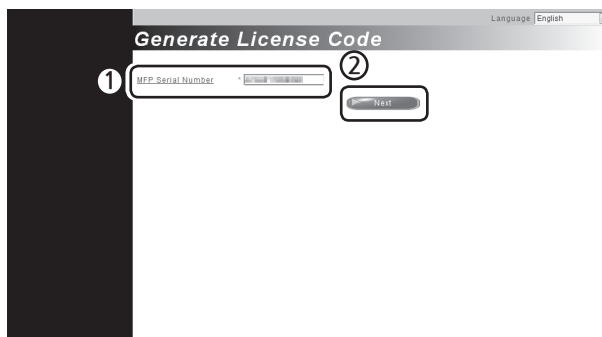

- 4** 메시지를 확인하고 [확인]을 클릭합니다.

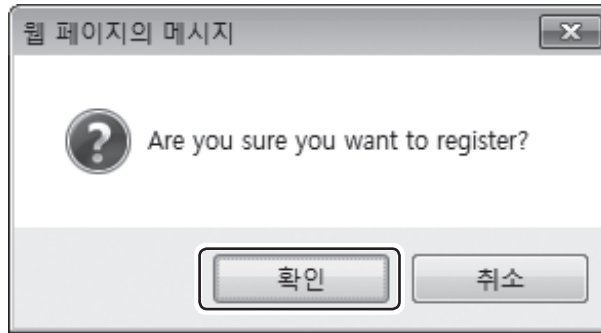

- 5** 라이선스 코드가 발행됩니다.

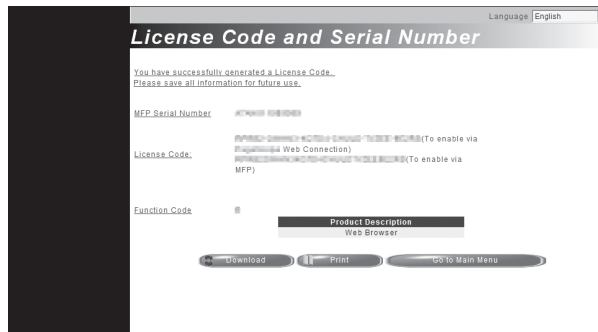

#### 노트

- 라이선스 코드는 Web 브라우저 기능의 유효화에 필요합니다. 메모 등으로 기록해 두거나 [Print]를 클릭해서 용지에 인쇄해 둡니다.
- USB 메모리를 가지고 있는 경우는 USB 메모리에 저장할 수 있습니다. USB 메모리를 사용하면 라이선스 코드의 입력 작업을 생략할 수 있으므로 편리합니다.
- USB 메모리를 사용하는 경우 USB 메모리를 꽂고 [Download]를 클릭하는 것으로 라이선스 코드를 저장할 수 있습니다.

### 라이선스를 사용해서 유효화하기(관리자)

라이선스 코드를 이 기기에 등록합니다.

이 순서는 이 기기가 인터넷에 연결할 수 없을 때에 수행합니다.

#### ❖ 코드 입력의 경우

- 1** [유틸리티]를 탭하고 [관리자 설정]-[네트워크 설정]-[다음](2회)-[Web 브라우저 설정]-[Web 브라우저 사용 설정]을 선택합니다.

→ 관리자 암호의 초기값은 P. 5-51을 읽어주십시오.

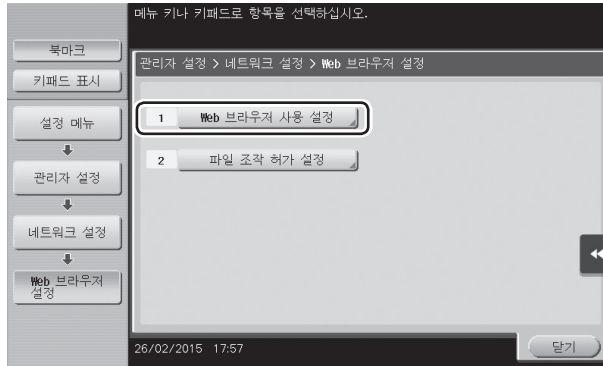

2 [사용 ON]을 선택하고 [확인]을 탭합니다.

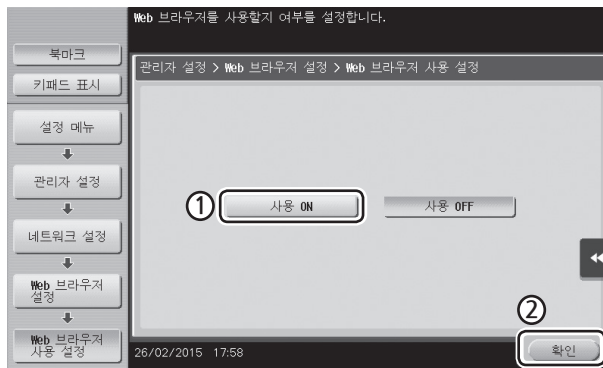

3 아래의 화면이 표시되면 [기능 / 라이선스 코드]를 탭합니다.

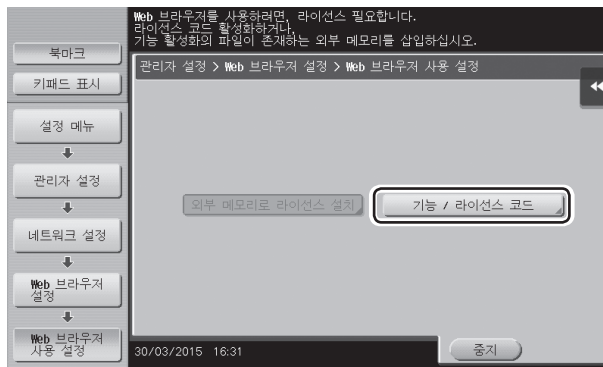



**4** 메모해 둔 라이선스 코드를 입력합니다.

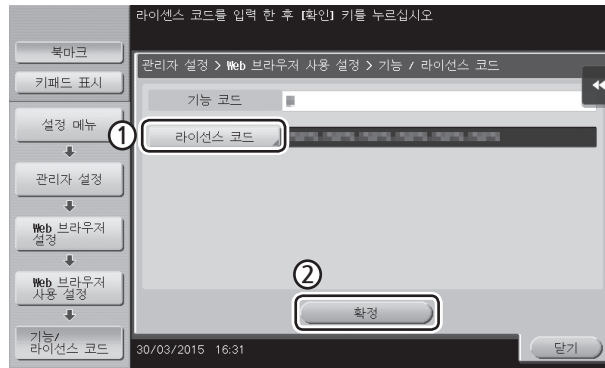

**5** [예]를 선택하고 [확인]을 탭합니다.

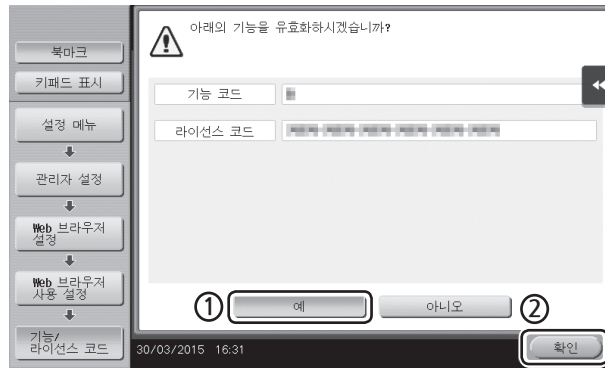

이 기기가 자동으로 재기동됩니다.

❖ USB 메모리의 경우

**1** [유틸리티]를 탭하고 [관리자 설정]-[네트워크 설정]-[다음](2회)-[Web 브라우저 설정]-[Web 브라우저 사용 설정]을 선택합니다.

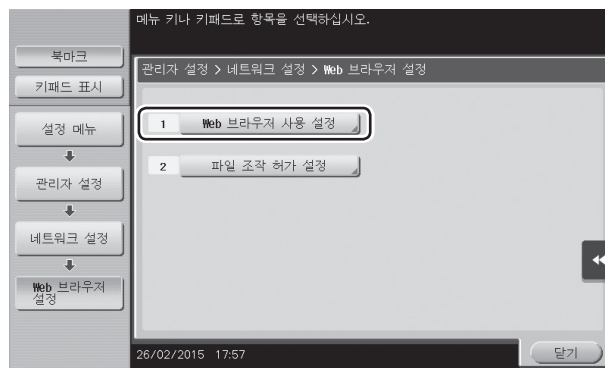

## 4 확장 기능에 대해

2 [사용 ON]을 선택하고 [확인]을 탭합니다.

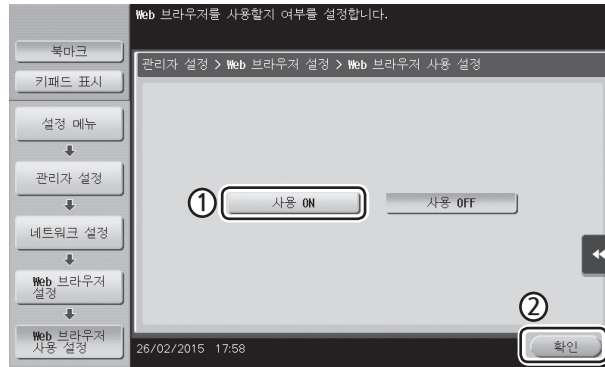

3 아래의 화면이 표시될 때까지 잠시 기다리십시오.

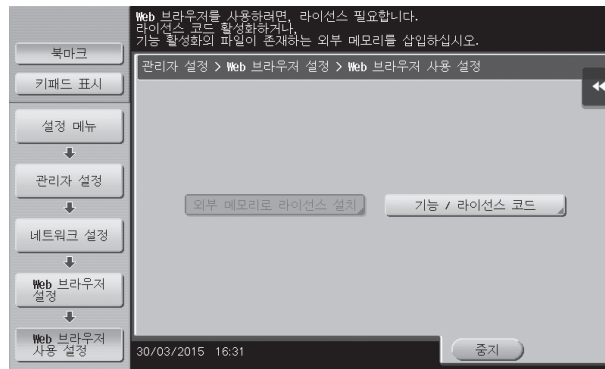

4 라이선스 코드가 저장된 USB 메모리를 연결합니다.

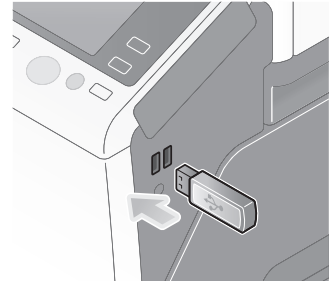

**5** [외부 메모리로 라이선스 설치]를 선택합니다.

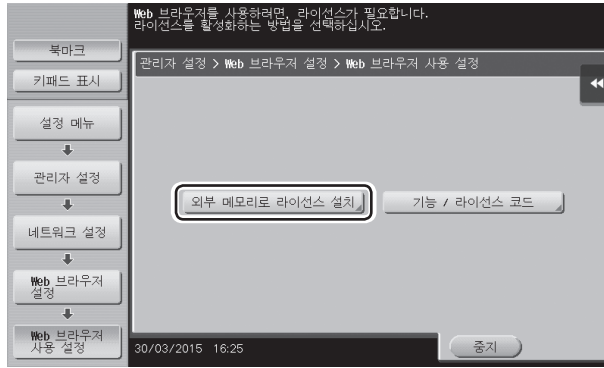

**6** [예]를 선택하고 [확인]을 탭합니다.

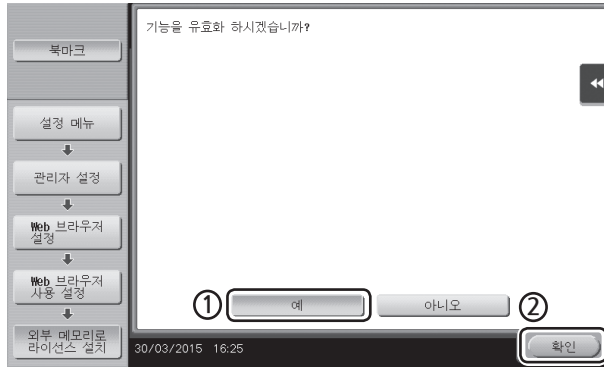

이 기기가 자동으로 재기동됩니다.

### Web 브라우저를 기동하기

→ [웹 브라우저]를 탭합니다.

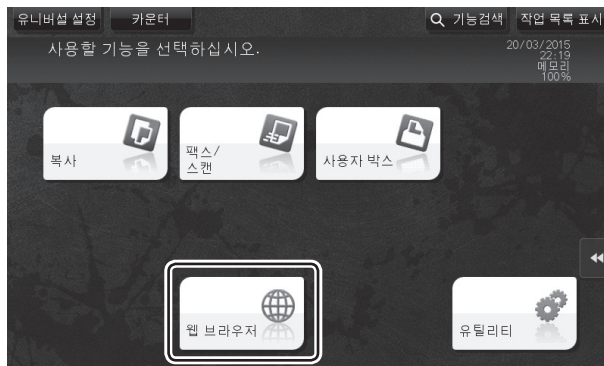

웹 브라우저가 기동됩니다.

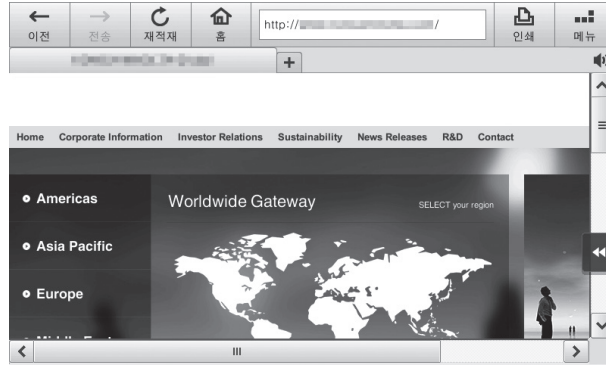

**노트**

- 미리 설정된 홈 페이지가 표시됩니다.

**Web 페이지를 표시하기**

**1** URL의 표시 영역을 탭합니다.

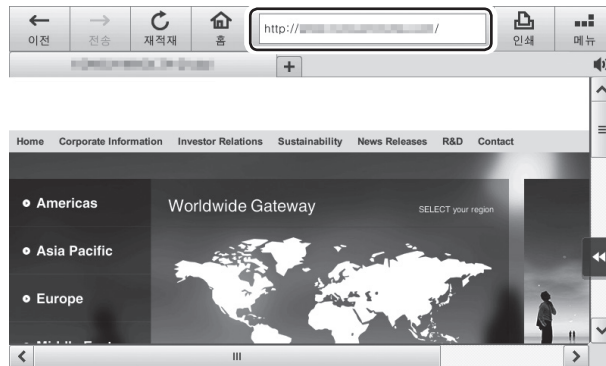

**2** 대상의 페이지의 URL을 입력하고 [✓]를 탭합니다.



대상의 페이지가 표시됩니다.

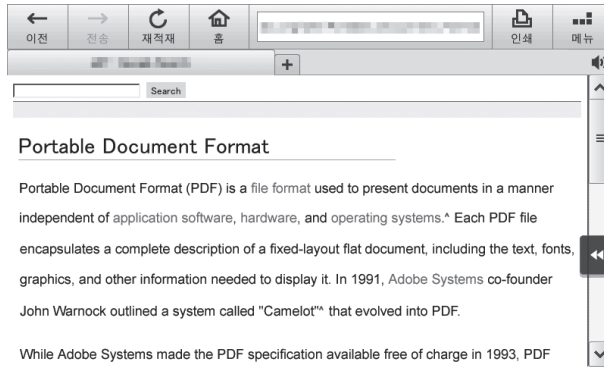

**노트**

- [메뉴] - [표시]에서 페이지의 확대/축소, 문자 코드의 변경을 할 수 있습니다.
- [메뉴] - [탭]에서 새로운 탭을 열고 다른 페이지를 표시할 수 있습니다.

표시 중인 페이지나 링크 위치의 파일을 인쇄하기

❖ 표시 중인 페이지의 경우

**1** [인쇄]를 탭합니다.

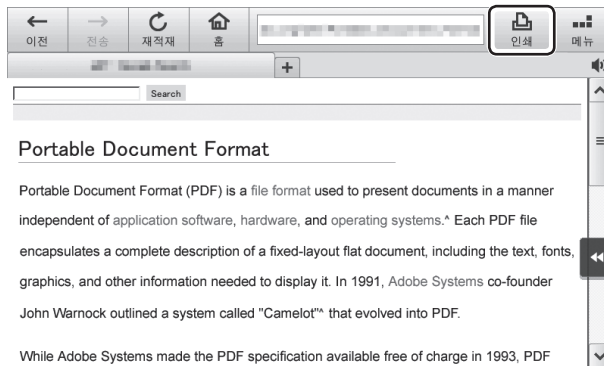

**2** 출력하는 용지를 설정합니다.

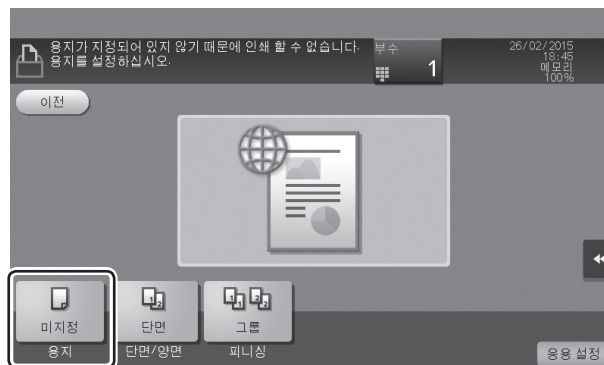

## 4 확장 기능에 대해

→ 설정을 변경하고 싶은 경우는 터치 패널의 각 키를 탭합니다.

설정	설명
[단면/양면]	용지의 단면에 인쇄할지, 양면에 인쇄할지 선택합니다. 양면 인쇄를 설정하는 경우는, 제본 방향을 선택합니다.
[피니싱]	출력한 용지의 구분이나 펀치나 스테이플의 설정을 합니다.

3 【시작】키를 누릅니다.



### ❖ 링크 파일의 경우

이 기기에서는 PDF 형식, XPS 형식, OOXML 형식, PPML 형식, TIFF 형식의 파일을 인쇄할 수 있습니다.

1 인쇄하고 싶은 파일의 링크를 선택합니다.

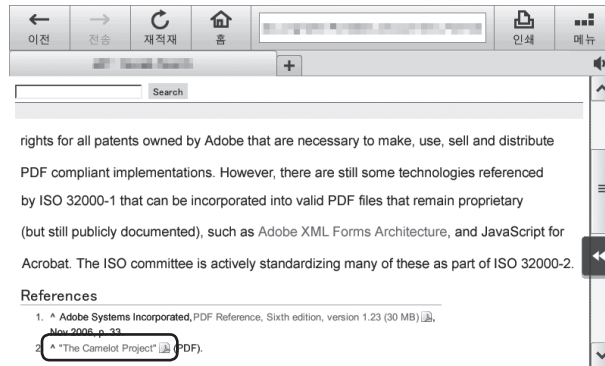

**2** [인쇄]를 탭합니다.

→ 링크 위치의 파일이 PDF 형식인 경우는 [표시]에서 내용을 확인하고 나서 인쇄할 수 있습니다.



**3** 출력할 용지를 설정합니다.

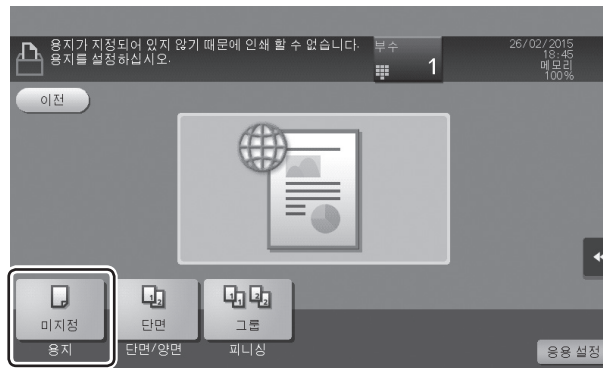

→ 설정을 변경하고 싶은 경우는 터치 패널의 각 키를 탭합니다.

설정	설명
[단면/양면]	용지의 단면에 인쇄할지, 양면에 인쇄할지 선택합니다. 양면 인쇄를 설정하는 경우는 제본 방향을 선택합니다.
[피니싱]	출력한 용지의 구분이나 펀치나 스테이플의 설정을 합니다.

**4** [시작] 키를 누릅니다.

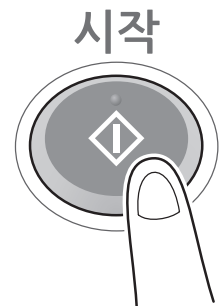

## 3. 음성 안내를 사용하기

### 3.1 필요한 설정과 사용 방법

화면이나 키의 설정, 키와 관련된 동작의 설명을 음성으로 확인할 수 있습니다.

확대 표시 화면, 가이드 화면, 유니버설 설정 화면에서 사용할 수 있으며 조작의 보조나 잘못된 조작의 방지에 도움이 됩니다.

또 팩스/스캔 화면에서는 팩스 번호를 직접 입력할 때에 조작 내용을 들을 수 있습니다.



#### 노트

- 음성 안내를 이용하려면 확장 메모리가 필요합니다.
- i-옵션 LK-104 v3를 구입하여 라이선스 등록할 필요가 있습니다. 자세한 내용은 P. 4-3을 읽어 주십시오.
- 이 기기에 로컬 인터페이스 키트를 장착할 필요가 있습니다.
- 확장 메모리를 장착하는 경우 하드디스크의 장착도 필요합니다.
- 음성 안내를 이용하려면 사전에 관리자의 설정이 필요해집니다.
- 이 기기에 키패드 KP-101을 장착하면 등록 키 또는 슬라이드 메뉴에 음성 안내 기능의 할당은 필요하지 않습니다. 또 키패드에 음성 안내를 조작할 수 있습니다.

### 준비 순서

음성 안내를 사용하기 위한 준비의 순서는 아래와 같습니다.  
자세한 내용은 각 순서의 페이지를 읽어 주십시오.  
두 번째 이후는 이 준비들을 하지않고 이용할 수 있습니다.

#### 1 음성 안내 기능을 유효화하기(관리자)

→ 이 기기에서 음성 안내 기능을 유효로 합니다. 자세한 내용은 P. 4-23을 읽어 주십시오.

#### 2 음성 안내 기능을 등록 키 또는 슬라이드 메뉴로 할당하기(관리자)

- 자세한 내용은 P. 4-23을 읽어 주십시오.
- 키패드 KP-101을 장착하고 있는 경우에는 이 설정을 할 필요가 없습니다.

#### 3 음량 속도를 설정하기

→ 음량이나 듣기 속도를 설정합니다. 자세한 내용은 P. 4-24를 읽어 주십시오.



## 조작 순서

조작의 순서는 아래와 같습니다. 자세한 내용은 P. 4-26를 읽어 주십시오.

- 1** 음성 안내를 시작하기
- 2** 음성 안내를 재생하기
  - 음성 커서를 움직여서 음성 안내의 조작을 합니다.
- 3** 음성 안내를 종료하기

## 음성 안내 기능을 유효화하기(관리자)

- 1** [유틸리티]를 탭해서 [관리자 설정]-[다음]-[음성 방지 설정]을 선택합니다.
  - 관리자 암호의 초기값은 P. 5-51을 읽어 주십시오.

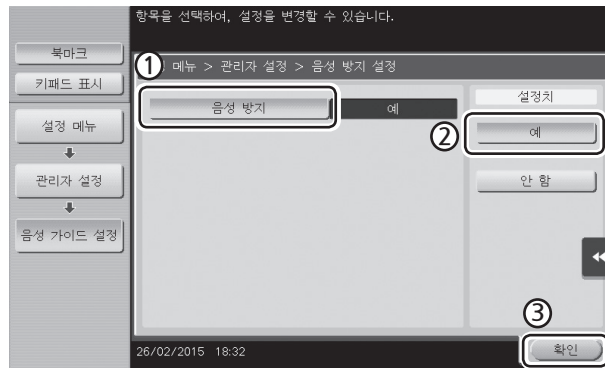

## 음성 안내 기능을 등록 키 또는 슬라이드 메뉴로 할당하기(관리자)

임의의 등록 키 또는 슬라이드 메뉴로 음성 안내 기능을 할당합니다.  
여기에서는 등록 키에 음성 안내 기능을 할당하는 방법을 예로 설명합니다.

- 1** [유틸리티]를 탭하고 [관리자 설정]-[시스템 설정]-[다음]-[등록 키 설정]-[하드 키]를 선택합니다.

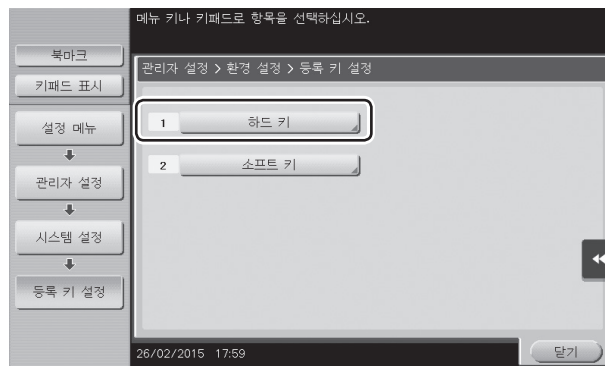

2 음성 안내 기능을 할당할 [등록 키]를 선택합니다.

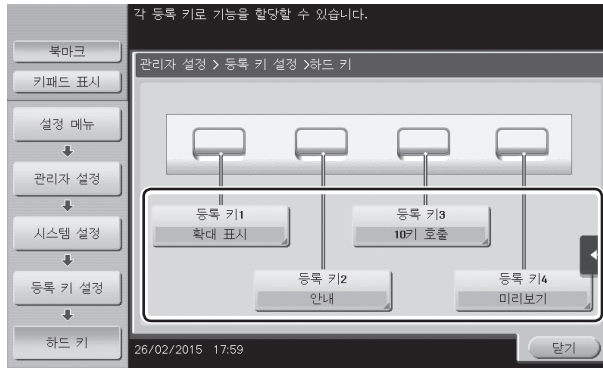

3 [음성 안내]를 선택하고 [확인]을 탭합니다.

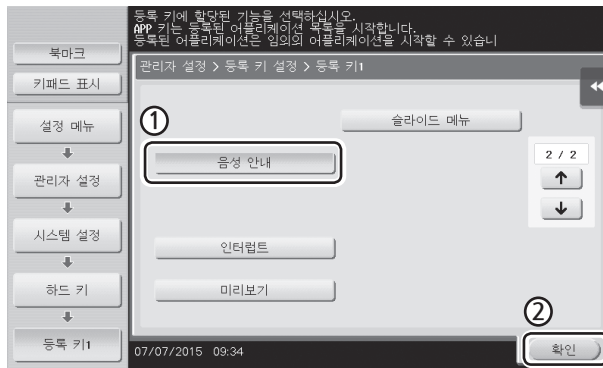

### 음량, 속도를 설정하기

들을 때의 음량이나 속도를 설정합니다.

1 [유니버설 설정]을 탭하고 [I]-[음성 방지 설정]을 선택합니다.

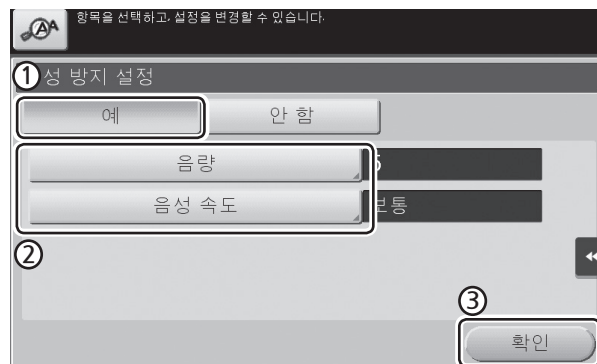

**2** 음량이나 속도를 설정합니다.

→ [음량] : [크게] 또는 [작게]에서 음량을 설정합니다.

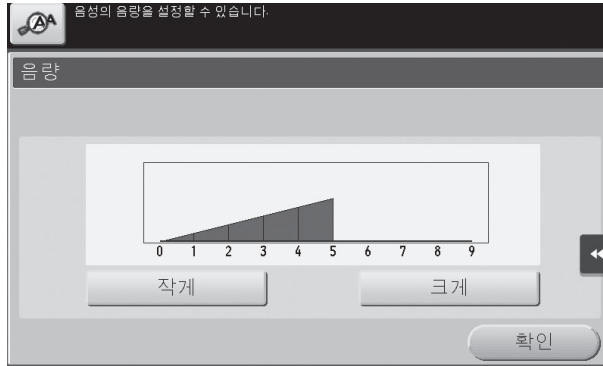

→ [음성 속도] : 듣기 속도를 선택합니다.

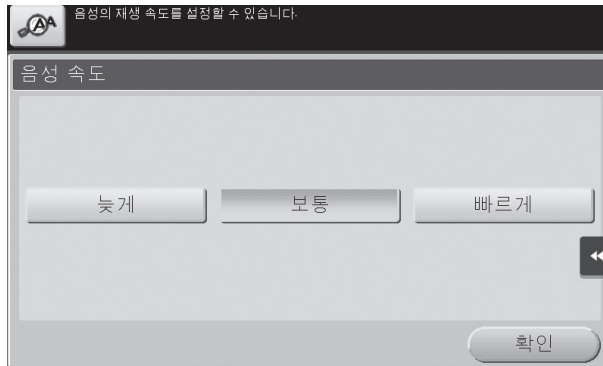

## 음성 안내를 조작하기

- 1** 음성 안내에 대응하고 있는 화면에서 음성 안내 기능을 할당한 등록 키를 누릅니다.



- 키패드 KP-101을 장착하고 있는 경우의 조작에 대해서는 P. 4-27를 읽어 주십시오.
- 음성 안내에 대응하고 있는 화면은 아래와 같습니다.
  - 확대 표시 화면
  - 안내 화면
  - 유니버설 설정 화면

음성 안내 시작을 알리는 음성이 나오고 파란 테두리의 음성 커서가 표시됩니다.



- 2** 음성 안내를 듣고 싶은 키를 탭합니다.
- 3** 음성 안내 기능을 할당한 등록 키를 누르고 음성 안내를 종료합니다.



N500/N510 Series  
사용설명서

자주하는 질문

5

# 1. 프린트

## 1.1 Q1. 봉투나 엽서에 인쇄할 수 있습니까?

- A1. 봉투나 엽서에도 인쇄할 수 있습니다.  
컴퓨터에서 인쇄를 실행하고 나서 이 기기에 봉투나 엽서를 놓고 인쇄를 실행하십시오.

### 조작 방법

- 1 컴퓨터 응용 프로그램에서 파일을 열고 [파일]을 클릭하고 메뉴에서 [인쇄]를 클릭합니다.
- 2 [프린터 선택](또는 [프린터 이름])에서 이 기기를 선택하고 [기본 설정](또는 [속성])을 클릭합니다.
- 3 [기본 설정] 탭의 [원고 크기]에서 [봉투] 또는 [일본식 우편 엽서]를 선택합니다.
  - 봉투에는 다양한 크기가 있습니다. 놓은 봉투에 맞춰서 적절한 용지 크기를 선택하십시오.
  - [일본식 우편 엽서]를 선택하면 [용지 종류]가 [두꺼운 용지 3]으로 자동으로 설정됩니다. [봉투]를 선택하면 [용지 종류]가 [봉투]로 자동으로 설정됩니다.

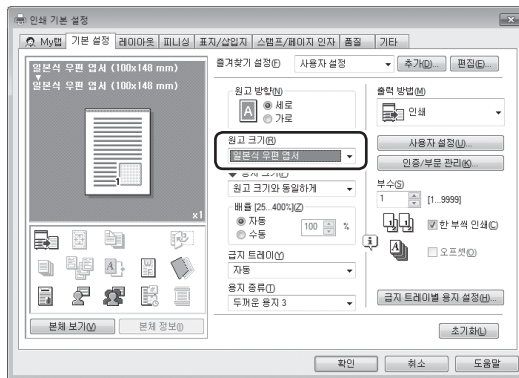

- 4 [용지 크기]가 [원고 크기와 동일하게]로 되어있는 것을 확인합니다.

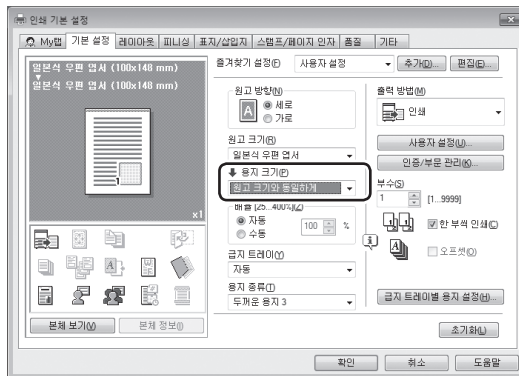

**5** [급지 트레이]에서 [수동 트레이]를 선택합니다.



**6** [확인]을 클릭합니다.

**7** 인쇄를 실행합니다.

이 기기의 조작부에 아래의 화면이 표시됩니다.

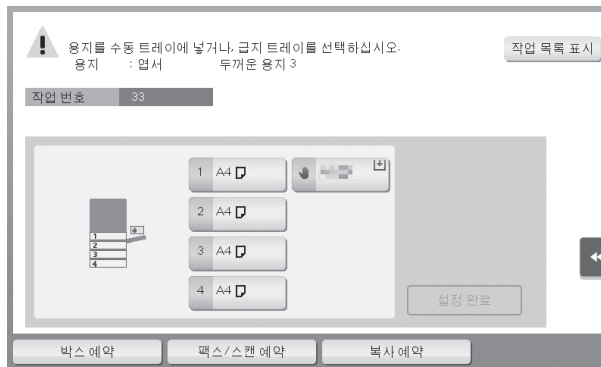

8 인쇄면을 아래로 향하게 해서 봉투나 엽서를 수동 트레이에 놓습니다.

→ 봉투나 엽서의 선단이 안에 닿을 때까지 넣으십시오.

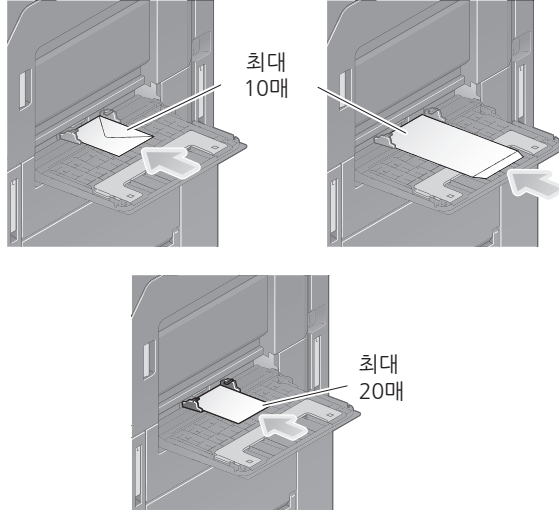

**△ 주의**

- 수동 트레이에 봉투나 엽서를 놓을 경우는 아래의 사항에 주의하십시오.  
 봉투를 놓을 때는 봉투 내부의 공기를 눌러서 빼고 봉투의 접지면을 확실하게 눌러 주십시오.  
 공기가 남아 있거나 접지면이 확실하게 눌러져 있지 않으면 봉투에 구김이 생기거나 용지 걸림의 원인이 됩니다.

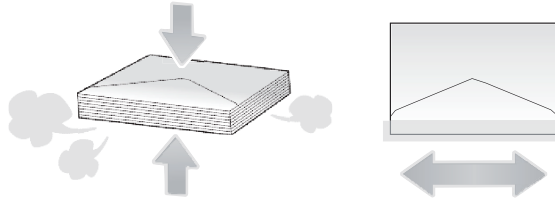

- 플랩(뚜껑)이나 몸통의 플랩(뚜껑)이 덮는 부분에, 풀이나 떼어내는 종이 붙은 봉투는 사용하지 마십시오. 고장의 원인이 됩니다.  
 흰 엽서를 놓을 경우 그림과 같이 흰(말림)을 바로 잡은 후 넣으십시오.

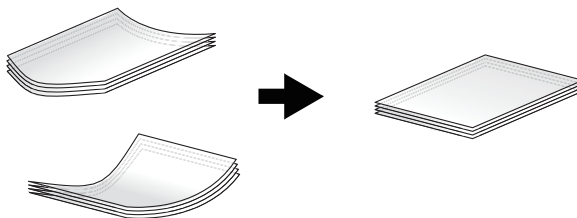



**9** 놓은 용지의 크기에 맞춰서 문서 가이드를 슬라이드합니다.

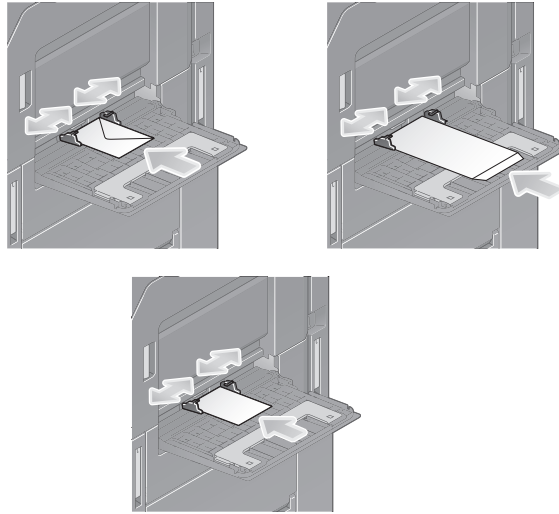

**10** [용지 크기 옵션]에서 놓은 용지의 크기를 선택하고 [✓]를 탭합니다.

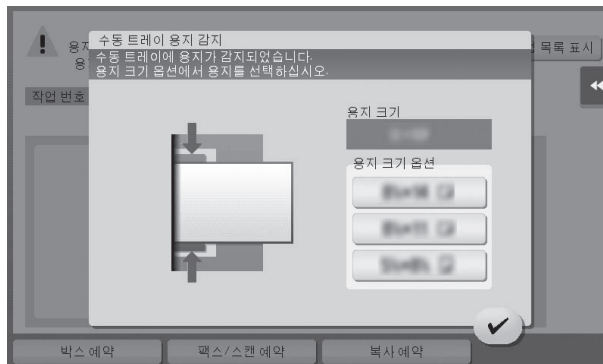

**11** [설정 완료]를 탭하면 인쇄를 시작합니다.

- [설정 완료]를 탭할 수 없는 경우는 프린터 드라이버와 본체 용지 설정의 일체 여부를 확인하십시오. 또, 수동 트레이에 놓여져 있는 봉투 또는 엽서를 제거했다가 다시 놓으십시오.

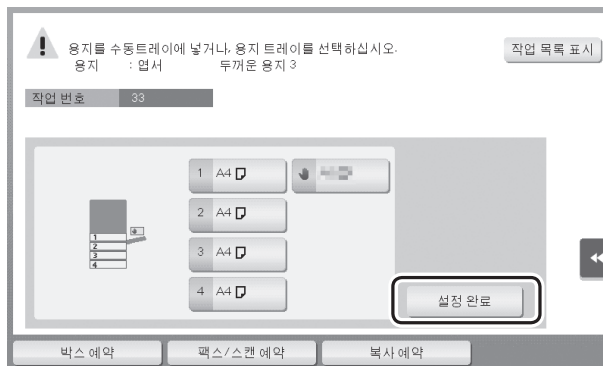

## 1.2 Q2. 비정형 크기의 용지에 인쇄할 수 있습니까?

- A2. 인쇄 화면에서 [수동 트레이]를 지정하고 수동 트레이에 비정형 크기의 용지를 놓으면 인쇄할 수 있습니다.

### 조작 방법

- 1 컴퓨터 응용 프로그램에서 파일을 열고 [파일]을 클릭해서 메뉴에서 [인쇄]를 클릭합니다.
- 2 [프린터 선택](또는 [프린터 이름])에서 이 기기를 선택하고 [기본 설정](또는 [속성])을 클릭합니다.
- 3 [기본 설정] 탭의 [원고 크기]에서 [사용자 지정 크기]를 선택합니다.



- 4 놓은 용지의 크기를 입력하고 [확인]을 클릭합니다.

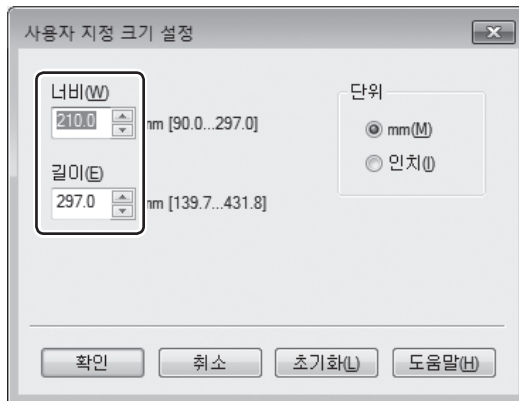

**5** [용지 크기]가 [원고 크기와 동일하게]로 되어 있는지를 확인합니다.



**6** [금지 트레이]에서 [수동 금지대]를 선택합니다.

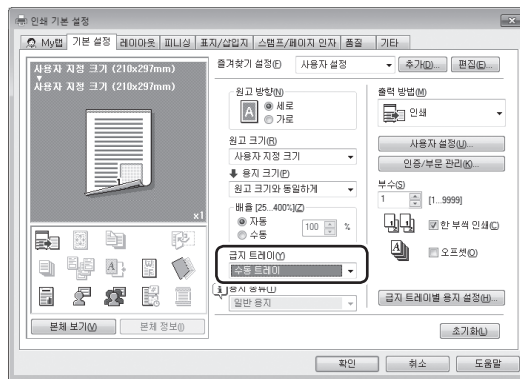

**7** [금지 트레이별 용지 설정]을 클릭합니다.



8 [용지 종류]에서 용지의 종류를 선택하고 [확인]을 클릭합니다.

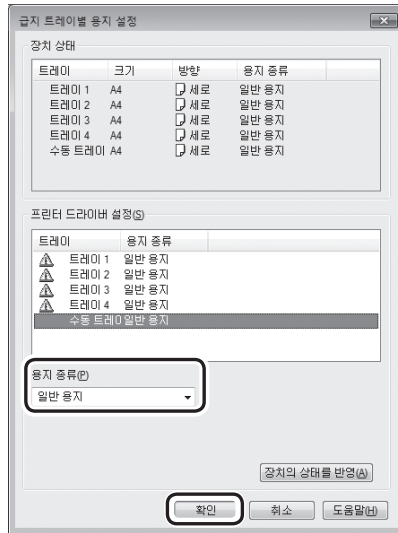

9 [확인]을 클릭합니다.

10 인쇄를 실행합니다.

11 인쇄면을 아래로 향하게 해서 비정형 크기의 용지를 수동 트레이를 놓습니다.

12 제어판의 [설정 완료]를 탭합니다.

### 1.3 Q3. USB 메모리의 파일을 직접 인쇄할 수 있습니까?

- A3. 이 기기의 USB 포트에 USB 메모리를 꽂는 것만으로 파일을 직접 인쇄할 수 있습니다.

USB 메모리의 동작 조건이나 인쇄할 수 있는 파일 종류는 아래와 같습니다.

항목	설명
대응 규격	USB 2.0/1.1
파일 시스템	FAT32
인쇄할 수 있는 파일 종류	PDF/컴팩트 PDF/JPEG/TIFF/XPS/컴팩트 XPS/OOXML (.docx/.xlsx/.pptx)/PPML(.ppml/.vdx/.zip)

#### 노트

- 이 기능을 사용하려면 하드디스크의 장착이 필요합니다.

## 조작 방법

**1** 이 기기의 USB 포트에 USB 메모리를 꽂습니다.

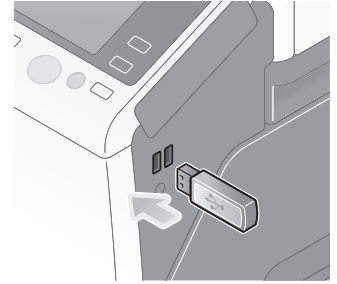

**2** [외부 메모리로부터 문서를 인쇄합니다.]를 탭합니다.

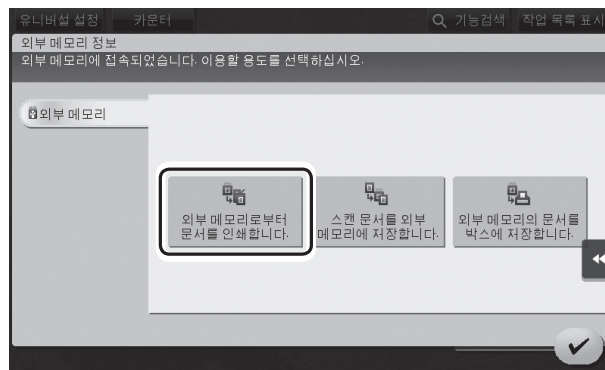

**3** 인쇄할 파일을 선택하고 [인쇄]를 탭합니다.

- 폴더를 선택하고 [열기]를 탭하면 폴더 내의 문서나 폴더가 표시됩니다. [상단]을 탭하면 한 단계 위의 계층으로 돌아갑니다.

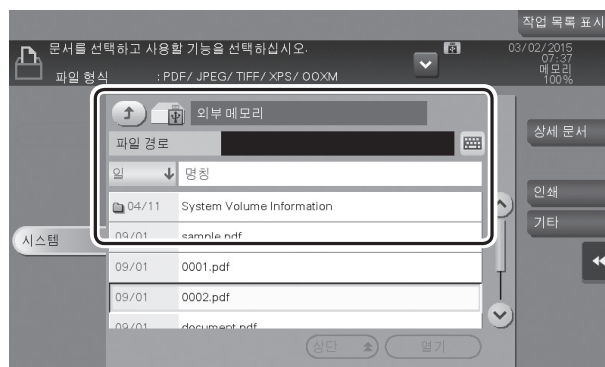

- 4 필요에 따라서 인쇄 설정을 변경하고 조작부의 **【시작】** 키를 누릅니다.

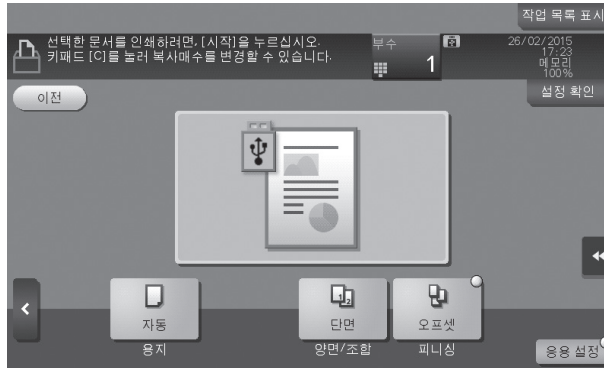

## 1.4 Q4. 사용자별로 인쇄를 제한할 수 있습니까?

- A4. 사용자 인증을 설정하는 것으로 사용자별로 인쇄를 제한할 수 있습니다. 사용자별로 출력 관리를 할 수 있으므로 경비 절감으로도 이어집니다.

### 설정 방법

- 1** [유틸리티]를 탭하고 [관리자 설정]을 선택합니다.
- 2** 암호를 입력하고 [확인]을 탭합니다.
- 3** [사용자 인증/부문 관리] - [인증 방식] - [사용자 인증]을 선택합니다.
- 4** [인증하기]를 선택해서 인증 방식을 선택하고 [확인]을 탭합니다.
  - 인증 상태에는 [본체 장치 인증], [외부 서버 인증], [본체 + 외부 서버], [확장 서버 인증], [본체+확장 서버]가 있습니다.
  - 서버를 이용한 사용자 인증에 대해서는 서버의 관리자에게 확인하십시오.

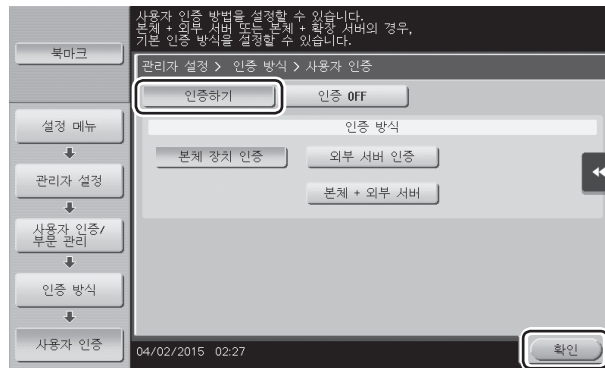

- 5** [확인]을 탭합니다.
- 6** [예]를 선택하고 [확인]을 탭합니다.
- 7** [사용자 인증 설정] - [사용자 등록]을 선택합니다.
- 8** 사용자의 등록 번호를 선택하고 [편집]을 탭합니다.

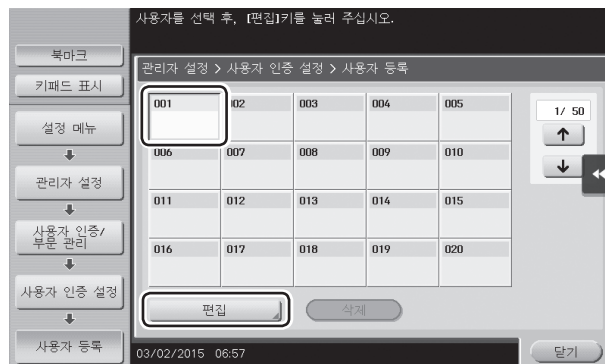

9 [사용자 이름], [사용자 암호]를 입력합니다.

→ 순서 9 에서 이미 등록되어 있는 사용자를 선택한 경우는 정보를 입력할 필요는 없습니다.

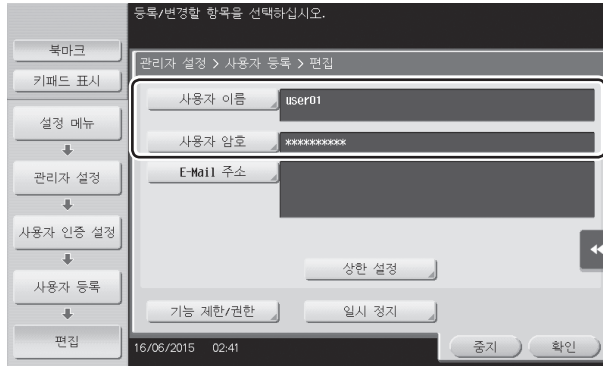

10 [상한 설정]을 탭해서 사용자가 인쇄할 수 있는 상한값을 키패드로 입력합니다.

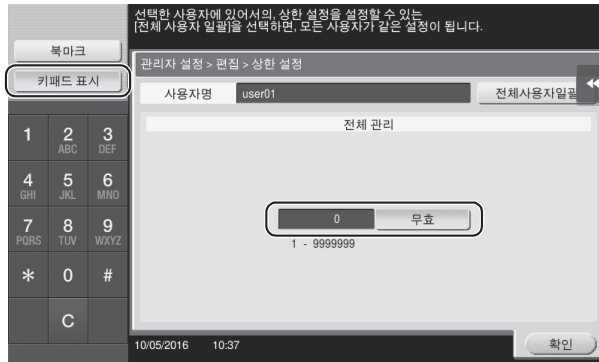

11 [확인]을 탭합니다.



**12** [기능 제한/권한]-[기능 제한]을 탭해서 각 기능의 제한을 설정합니다.

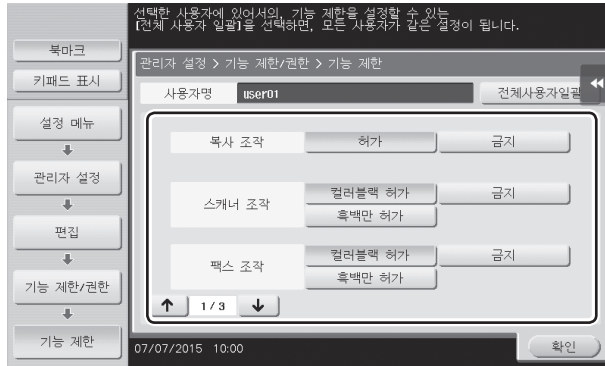

설정	설명
[복사 조작]	복사 조작의 허가 여부를 설정합니다.
[스캐너 조작]	스캔 조작의 허가 여부를 설정합니다.
[팩스 조작]	팩스 조작의 허가 여부를 설정합니다.
[인쇄]	파일 인쇄의 허가 여부를 설정합니다.
[저장 문서 조작]	박스에 저장되어 있는 파일 조작의 허가 여부를 설정합니다.
[전송 문서 인자]	전송하는 파일 인쇄의 허가 여부를 설정합니다.
[외부 메모리에 저장]	외부 메모리에 파일 저장의 허가 여부를 설정합니다.
[외부 메모리 문서 스캔]	외부 메모리에 저장되어 있는 파일 읽어 들이기의 허가 여부를 설정합니다.
[수신지 수동 입력]	수신처 수동 입력의 허가 여부를 설정합니다.
[Web 브라우저]	Web 브라우저 사용의 허가 여부를 설정합니다.

**13** [확인]을 탭합니다.

**14** [닫기]를 탭합니다.

**15** [확인]을 탭합니다.

**노트**

- [저장 문서 조작], [외부 메모리 저장], [외부 메모리 문서스캔]을 사용하려면 하드디스크의 장착이 필요합니다. [팩스 조작]을 사용하려면 하드디스크와 팩스 키트의 장착이 필요합니다.

## 1.5 Q5. 인쇄의 피니싱에는 어떠한 종류가 있습니까?

- A5. 스테이플로 철하기, 펀치 구멍을 내기, 제본하기 등 이 기기에 장착하고 있는 옵션에 따라서 여러 가지 피니싱이 있습니다.

### 스테이플

코너 또는 2점으로 스테이플 철을 할 수 있습니다. 배포 자료 등을 인쇄할 때에 편리합니다.

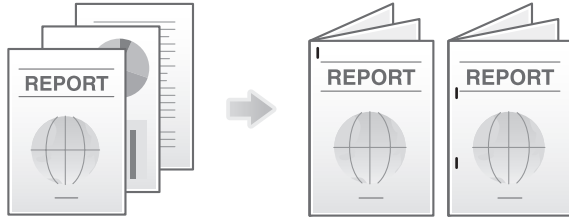

#### 노트

- 스테이플 기능을 사용하려면 피니셔가 필요합니다.

### 펀치

파일링용의 펀치 구멍을 낼 수 있습니다.

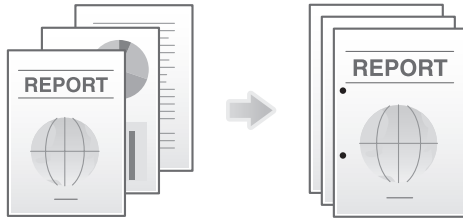

#### 노트

- 펀치 기능을 사용하려면 피니셔 FS-534와 펀칭 키트 PK-520 또는 피니셔 FS-533과 펀칭 키트 PK-519가 필요합니다.

### 중철

중앙을 스테이플로 철해서 소책자와 같이 피니싱할 수 있습니다.

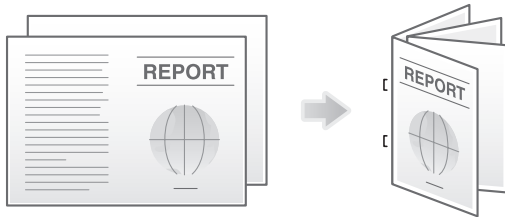

#### 노트

- 중철 기능을 사용하려면 피니셔 FS-534와 중철기 SD-511이 필요합니다.

## 접지

중앙 접지, 3단 접지를 할 수 있습니다. 다이렉트 메일이나 안내장을 작성할 때 편리합니다.

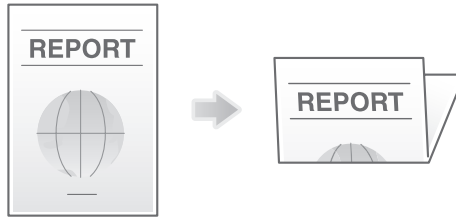

### 노트

- 중앙 접지, 3단 접지 기능을 사용하려면 피니셔 FS-534와 중철기 SD-511이 필요합니다.

## 조작 방법

- 1 컴퓨터 응용 프로그램에서 파일을 열고 [파일]을 클릭하고 메뉴에서 [인쇄]를 클릭합니다.
- 2 [프린터 선택] (또는 [프린터 이름])에서 이 기기를 선택하고 [기본 설정] (또는 [속성])을 클릭합니다.
- 3 [피니싱] 탭에서 목적의 피니싱을 체크합니다. [스테이플], [펀치 홀], [접지]를 체크한 경우는 수나 위치 등을 선택합니다.

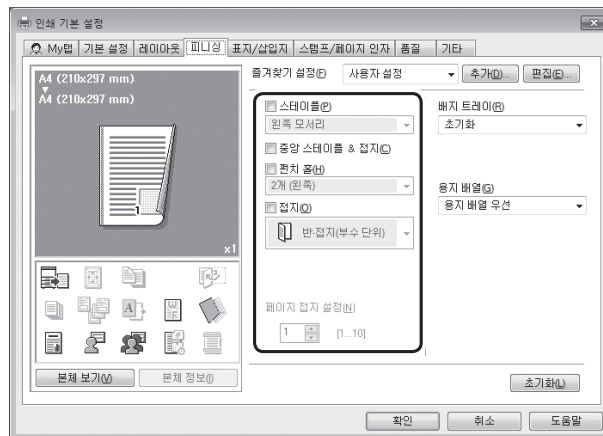

- 4 [확인]을 클릭합니다.
- 5 [인쇄]를 클릭합니다.

## 2. 스캔

### 2.1 Q1. 자주 사용하는 전송처를 등록할 수 있습니까?

- A1. 자주 사용하는 전송처는 단축 수신처에 등록할 수 있습니다. 자세한 내용은 P. 3-60을 읽어 주십시오.

또 복수의 단축 수신처를 종합해서 하나의 그룹 수신처로 등록할 수 있습니다.

자세한 내용은 P. 3-67을 읽어 주십시오.

단축 수신처나 그룹 수신처를 등록해두면 단축 수신처 키나 그룹 수신처 키를 탭하는 것으로 수신처를 불러올 수 있습니다. 자세한 내용은 P. 3-69를 읽어 주십시오.

#### 노트

- 단축 수신처는 2000건까지 등록할 수 있습니다. 하드디스크를 장착하지 않은 경우 단축 수신처에 등록할 수 있는 건수는 1000건까지입니다.
- 그룹 수신처는 100건까지 등록할 수 있습니다.
- 그룹 수신처를 등록하려면 미리 단축 수신처를 등록해 둘 필요가 있습니다.

### 3. 팩스

#### 3.1 Q1. 팩스의 송수신 기록을 확인할 수 있습니까?

- A1. 송수신의 기록을, 보고서로 인쇄할 수 있습니다.

보고서에는 스캔 전송, 팩스 통신(팩스 전송과 팩스 수신을 종합한 것), 팩스 전송, 팩스 수신이 있습니다.

 **노트**

- 팩스 기능을 사용하려면 하드디스크와 팩스 키트의 장착이 필요합니다.

#### 조작 방법

**1** [작업 목록 표시]를 탭합니다.

**2** [송신 목록] 탭의 [보고 형식]에서 보고서의 종류를 선택하고 [선택 확정]을 탭하고 나서 [시작] 키를 누릅니다.

→ [출력 수]에서 송수신 기록의 인쇄 건수를 지정할 수 있습니다.

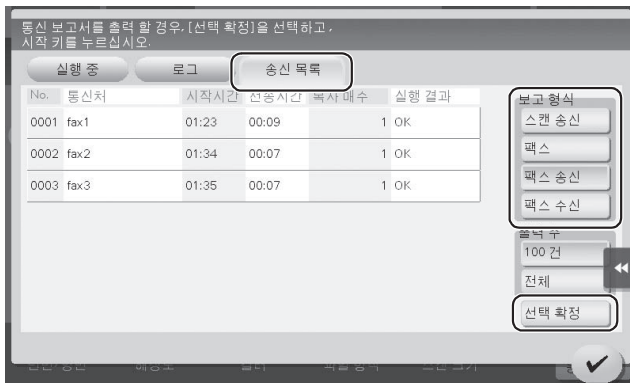

#### 3.2 Q2. 한 번에 복수의 수신처로 전송할 수 있습니까?

- A2. 전송할 수 있습니다.

복수의 수신처를 종합한 그룹 수신처를 등록해 두면 편리합니다.

복수의 수신처에 전송할 경우 수신처의 설정 방법에 따라서 한 번에 전송할 수 있는 수신처 수가 바뀝니다.

항목	설명	
단축 수신처를 선택할 경우	500건/박스는 30건까지	
수신처를 직접 입력할 경우	E-mail	5건
	박스	1건
	팩스	100건

**노트**

- 팩스 기능을 사용하려면 하드디스크와 팩스 키트의 장착이 필요합니다.
- 박스 기능을 사용하려면 하드 디스크의 장착이 필요합니다.
- 그룹 수신처에서는 다른 수신처 종류를 하나의 그룹으로 등록할 수 있습니다.

**조작 방법 : 단축 수신처에서 복수의 수신처를 선택하기**

- 1 원고를 놓습니다.
- 2 [팩스/스캔]을 탭하고 수신처를 선택합니다.
  - 단축 수신처는 복수 선택할 수 있습니다. [전송지 검색]을 탭하면 동보 수신처 목록을 표시하여 지정한 수신처의 확인이나 삭제를 할 수 있습니다.
  - 수신처 설정을 해제하려면 해제하고 싶은 [단축 수신처] 키를 탭합니다.
  - 검색 문자를 선택하면 표시할 수신처를 줄일 수 있습니다.
  - [주소 종류]에서 표시할 수신처의 종류를 줄일 수 있습니다.
  - [설정 확인]을 탭하면 설정한 수신처의 상세 정보를 확인하거나 수신처를 해제할 수 있습니다.
  - 그룹 수신처를 선택할 수 있습니다.

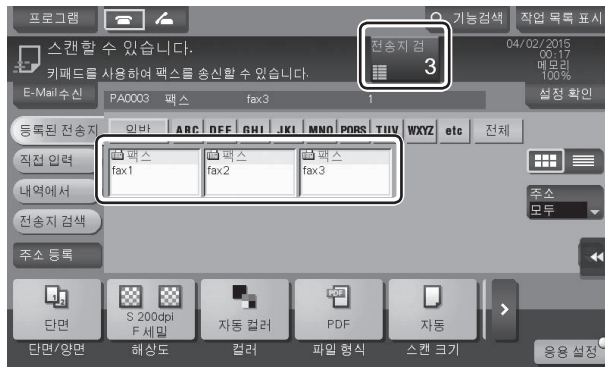

- 3 [시작] 키를 눌러 원고를 읽어 들입니다.

**조작 방법 : 복수의 수신처를 직접 입력하기**

- 1 원고를 놓습니다.

**2** [팩스/스캔]을 탭하고 [직접 입력]에서 수신처의 종류를 선택합니다.

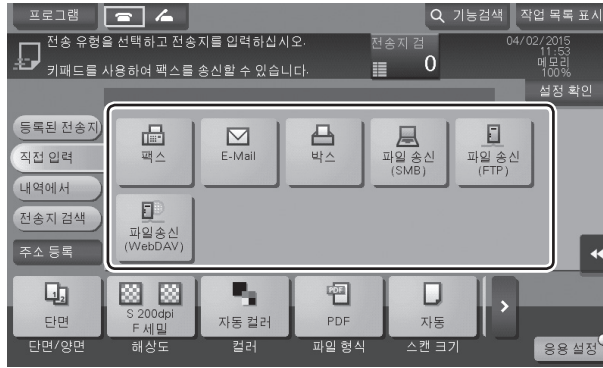

**3** 수신처를 입력하고 [✓]를 탭합니다.

→ 수신처의 입력 화면에서 [다음 전송지]를 탭하면 계속해서 수신처를 입력할 수 있습니다.(박스 제외)

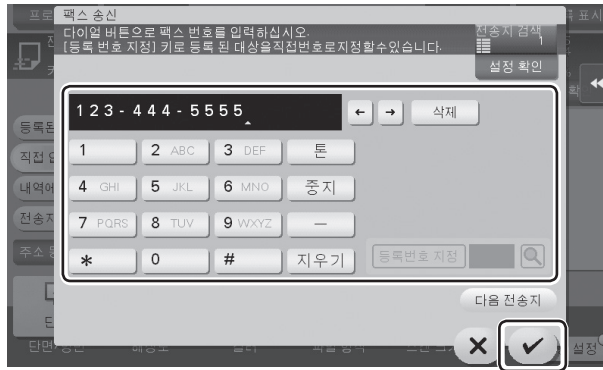

**4** 순서 **2** ~ **3** 을 반복해서 모든 수신처를 입력합니다.

[전송지 검색]에 입력한 수신처 건수가 표시됩니다.

→ [설정 확인]을 탭하면 입력한 수신처의 상세 정보를 확인하거나 수신처를 해제할 수 있습니다.



**5** [시작] 키를 눌러서 원고를 읽어 들입니다.

### 3.3 Q3. 팩스에 표시되는 발신처명을 복수 등록해서 나눠 사용할 수 있습니까?

- A3. 발신처명을 복수 등록해서 팩스의 전송시에 선택할 수 있습니다.

**노트**

- 팩스 기능을 사용하려면 하드디스크와 팩스 키트의 장착이 필요합니다.

#### 설정 방법 : 발신처명을 등록하기

- 1 [유틸리티]를 탭하고 [관리자 설정]을 선택합니다.
- 2 암호를 입력하고 [확인]을 탭합니다.
- 3 [팩스 설정]-[발신자/팩스 ID등록]-[발신처]를 선택합니다.
- 4 번호를 선택하고 [신규 등록]을 선택합니다.

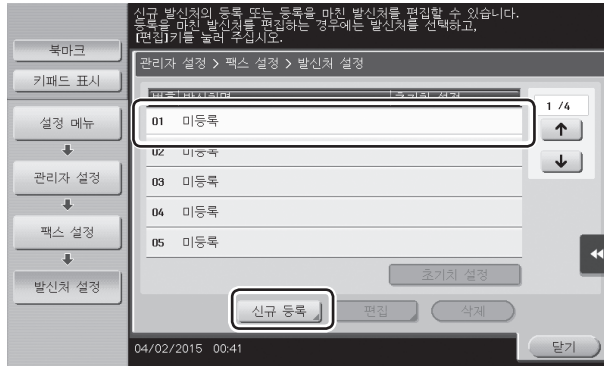

- 5 발신처명을 입력하고 [확인]을 탭합니다.
- 6 순서 4 ~ 5 를 반복해서 발신처명을 복수 등록합니다.
  - 발신처명은 20건까지 등록할 수 있습니다.
  - 등록된 발신처명을 변경하는 경우는 발신처명을 선택하고 [편집]을 탭하여 발신처명을 변경하고 [확인]을 탭합니다.
  - 등록된 발신처명을 삭제하는 경우는 발신처명을 선택하고 [삭제]를 탭하여 [예]를 선택하고 [확인]을 탭합니다.
  - 발신처명의 초기값을 설정하는 경우에는 발신처명을 선택하고 [초기치 설정]을 탭합니다.



**설정 방법 : 팩스 전송 시에 발신처명을 선택하기**

- 1** 원고를 놓습니다.
- 2** [팩스/스캔]을 탭하고 수신처를 선택합니다.
- 3** [응용 설정]을 탭하고 [팩스 발신자 설정]을 선택합니다.
- 4** 팩스에 전송할 발신처명을 선택하여 [✓]를 탭합니다.

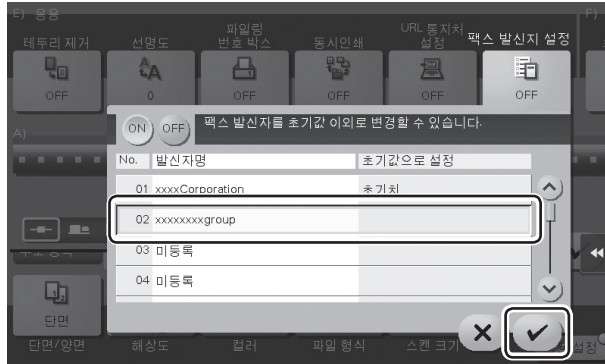

- 5** [시작] 키를 눌러서 팩스를 전송합니다.

**3.4 Q4. 네트워크를 사용해서 통신비를 저렴하게 할 수 있습니까?**

- A4. 인터넷 팩스를 이용하면 읽어 들인 원고를 E-mail에 첨부해서 전송하므로 인터넷 회선의 통신비만으로 팩스를 전송할 수 있습니다.



인트라넷 내에서는 IP 주소 팩스를 이용할 수 있습니다. IP 주소 팩스는 전송처 팩스의 IP 주소, 호스트명, 메일 주소 중 하나를 지정해서 상대방에게 직접 팩스를 전송할 수 있습니다. 메일 서버는 필요하지 않습니다.



**노트**

- 인터넷 팩스 및 IP 주소 팩스를 이용하려면 서비스 엔지니어에 의한 설정이 필요합니다. 자세한 내용은 서비스 센터에 문의하십시오.
- 인터넷 팩스 및 IP 주소 팩스를 이용하려면 하드디스크의 장착이 필요합니다.
- 인터넷 팩스를 이용하려면 이 기기가 네트워크에 연결되어 전자 메일의 송수신을 할 수 있는 환경이 필요합니다.
- IP 주소 팩스를 이용하려면 팩스 키트가 필요합니다.
- IP 주소 팩스는 저희 회사의 대응 기종 간 또는 DirectSMTP 규격에 대응한 기기 간에서만 동작합니다. 대응 기종 이외에서 동작은 보증할 수 없습니다.

**조작 방법 : 인터넷 팩스를 전송하기**

- 1 원고를 놓습니다.
- 2 [팩스/스캔]을 탭하고 [직접 입력]에서 [인터넷 팩스]를 선택합니다.
  - 인터넷 팩스의 단축 수신처를 등록하고 있는 경우는 [등록된 전송지]에서 인터넷 팩스의 수신처를 선택할 수 있습니다.
- 3 [주소]에 전송처의 메일 주소를 입력하고 [수신 모드(대상)]에서 상대 기기가 대응하고 있는 압축 형식, 용지 크기, 해상도를 선택합니다.



- 4 [✓]를 탭합니다.
- 5 [시작] 키를 눌러서 인터넷 팩스를 전송합니다.

**조작 방법 : IP 주소 팩스를 전송하기**

- 1 원고를 놓습니다.
- 2 [팩스/스캔]을 탭하고 [직접 입력]에서 [IP주소 팩스]를 선택합니다.
  - IP 주소 팩스의 단축 수신처를 등록하고 있는 경우는 [등록된 전송지]에서 IP 주소 팩스의 수신처를 선택할 수 있습니다.

- 3 [주소]에 전송처의 IP 주소, 호스트명, 메일 주소 중 하나를 입력하고 [포트 번호]에 팩스 전송에서 사용하는 포트 번호를 입력하고 [수신처 기종]에서 [컬러기] 또는 [흑백기]를 선택합니다.

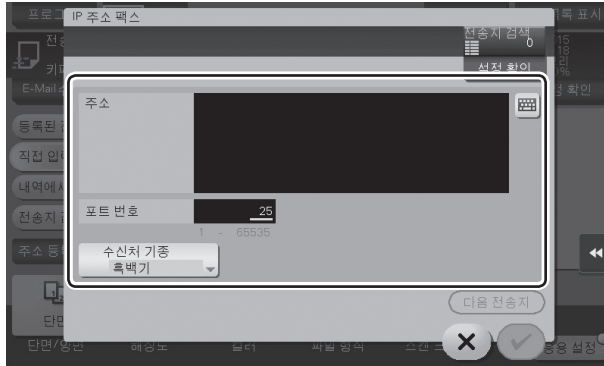

- 4 [✓]를 탭합니다.
- 5 [시작] 키를 눌러서 IP 주소 팩스를 전송합니다.

### 3.5 Q5. 불필요한 팩스를 인쇄하고 싶지 않습니다.

- A5. 수신한 팩스를 인쇄하지 않고 박스에 저장하여 필요한 팩스만을 인쇄할 수 있습니다.

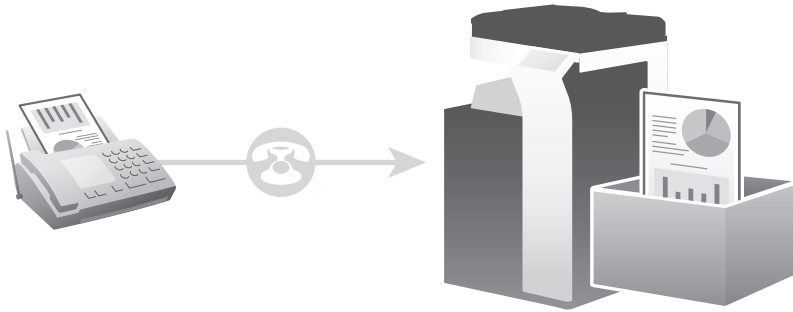

**노트**

- 팩스 기능을 사용하려면 하드디스크와 팩스 키트의 장착이 필요합니다.

#### 설정 방법 : 수신한 파일을 박스에 저장하도록 설정하기

- 1 [유틸리티]를 탭하고 [관리자 설정]을 선택합니다.
- 2 암호를 입력하고 [확인]을 탭합니다.
- 3 [팩스 설정]-[기능 설정]-[강제 메모리 수신 설정]을 선택합니다.

- 4 [예]를 탭하여 박스에 저장한 팩스를 조작하기 위한 암호를 키패드에서 입력하고 [확인]을 탭합니다.

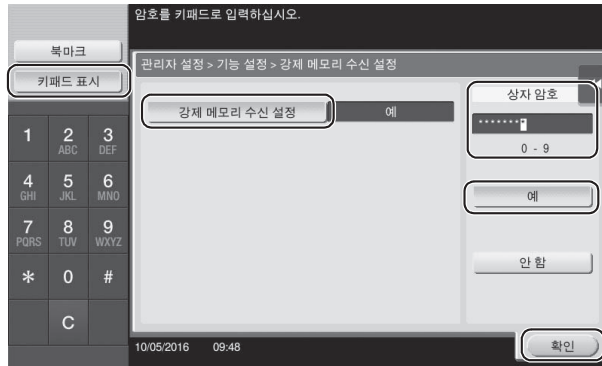

### 설정 방법 : 박스에 저장한 팩스를 인쇄하기

- 1 [사용자 박스]를 탭합니다.
- 2 [시스템]에서 [강제 메모리 수신]을 선택합니다.

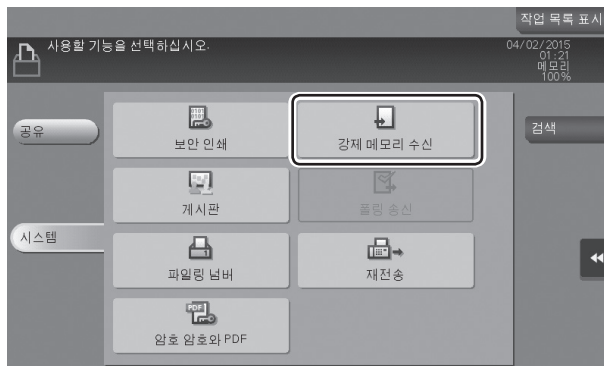

- 3 암호를 입력하고 [✓]를 탭합니다.
- 4 파일을 선택하고 [인쇄 실행]을 탭합니다.

→ 파일을 길게 탭해서 메뉴 아이콘을 표시하고 [인쇄 실행]로 드래그&드롭하는 것으로 같은 조작을 할 수 있습니다.

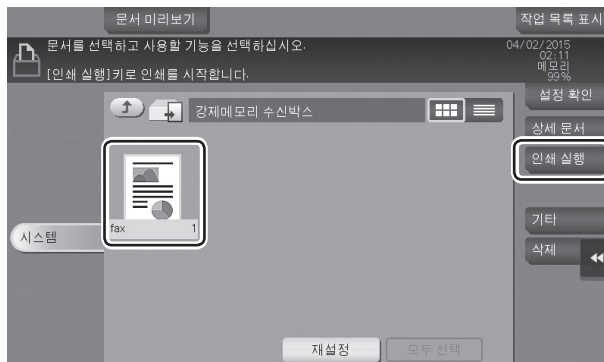

- 5 메시지를 확인하고 [예]를 탭합니다.  
팩스가 인쇄되어 강제 메모리 수신 박스에서 자동으로 삭제됩니다.

### 3.6 Q6. 수신한 팩스를 전송할 수 있습니까?

- A6. 미리 전송처를 등록해두면 수신한 팩스를 다른 팩스나 컴퓨터 E-mail로 전송할 수 있습니다.



**노트**

- 팩스 기능을 사용하려면 하드디스크와 팩스 키트의 장착이 필요합니다.

#### 설정 방법

- 1 [유틸리티]를 탭하고 [관리자 설정]을 선택합니다.
- 2 암호를 입력하고 [확인]을 탭합니다.
- 3 [팩스 설정]-[기능 설정]-[회신 설정]을 선택합니다.
- 4 [팩스]를 탭합니다.
- 5 [예]를 선택하여 팩스 전송의 각 항목을 설정합니다.

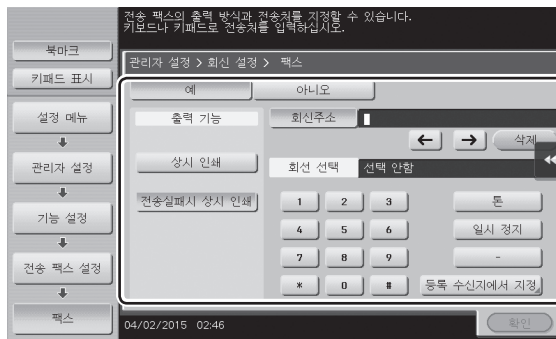

설정	설명
[출력 기능]	전송한 팩스를 이 기기에서도 인쇄하는 경우는 [상시 인쇄]를 선택합니다. 전송되지 않은 팩스만 이 기기에서 인쇄하는 경우는 [전송실패시 상시 인쇄]를 선택합니다.
[회신주소]	전송처의 팩스 번호를 입력합니다. [등록 수신지에서 지정]을 탭해서 등록 되어 있는 단축 수신처나 그룹 수신처를 전송처로 지정하는 것도 할 수 있습니다.

6 [확인]을 탭합니다.

### 3.7 Q7. 컴퓨터의 파일을 자리를 뜨지 않고 직접 팩스로 전송할 수 있습니까?

- A7. 퓨터에서 작성한 파일을 인쇄하는 것과 같이 팩스를 전송할 수 있습니다.

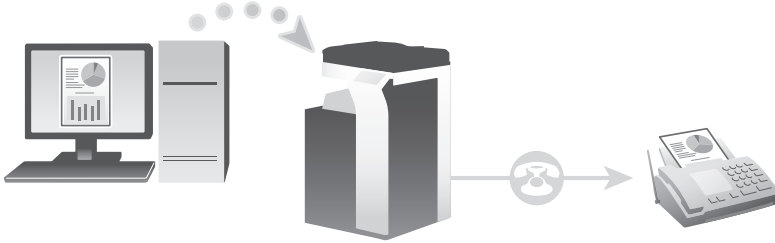

**노트**

- 미리 아래의 준비를 해둘 필요가 있습니다.
  - 컴퓨터에 팩스 드라이버를 설치하기
  - 이 기기를 네트워크에 연결하기
- 팩스 기능을 사용하려면 하드디스크와 팩스 키트의 장착이 필요합니다.

#### 조작 방법

- 1 컴퓨터 응용 프로그램 파일을 열고 [파일]을 클릭해서 메뉴에서 [인쇄]를 클릭합니다.
- 2 [프린터 선택](또는 [프린터 이름])에서 팩스 드라이버를 선택하고 [인쇄](또는 [확인])을 클릭합니다.
- 3 전송처의 이름과 팩스 번호를 입력하고 [송부처 목록에 추가]를 클릭합니다.
  - [주소록으로부터 추가]를 클릭해서 이 기기에 등록되어 있는 단축 수신처에서 전송처를 지정할 수 있습니다.
  - 복수의 수신처를 지정하는 경우에는 순서 3 을 반복합니다.
  - 지정한 전송처를 삭제하는 경우는 [송부처 목록]에서 삭제할 전송처를 선택하고 [목록서 삭제]를 클릭합니다.

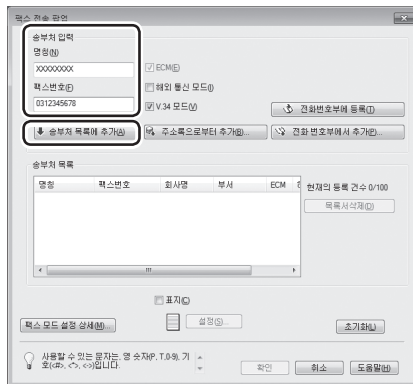

4 [확인]을 클릭해서 팩스를 전송합니다.

## 4. 복사

### 4.1 Q1. 봉투나 엽서에 복사할 수 있습니까?

- A1. 봉투나 엽서에도 복사할 수 있습니다.  
봉투나 엽서를 수동 트레이에 놓고 수동 트레이의 용지 종류와 용지 크기를 지정하십시오.

#### 조작 방법 : 봉투에 복사하는 경우

수동 트레이에는 봉투는 10매까지 놓을 수 있습니다.

- 1** 원고를 놓습니다.
- 2** 인쇄면을 아래로 향하게 해서 봉투를 수동 트레이에 놓습니다.  
→ 봉투의 선단이 안에 닿을 때까지 넣으십시오.

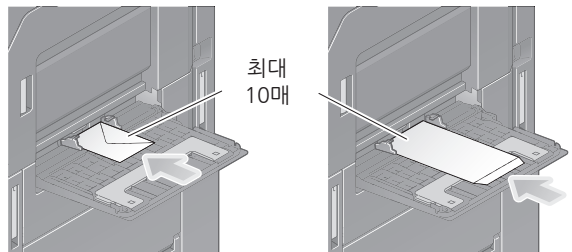

#### ⚠ 주의

- 수동 트레이에 봉투를 놓을 경우에는 아래의 사항에 주의하십시오.  
봉투를 놓을 때는 봉투 내부의 공기를 빼고 봉투의 접힌 면을 확실하게 누르십시오. 공기가 남아 있거나 접힌 면이 확실하게 눌러져 있지 않으면 봉투에 구김이 생기거나 용지 걸림의 원인이 됩니다.
- 플랩(뚜껑)이나 몸통의 플랩(뚜껑)이 덮는 부분에 풀이나 떼어내는 종이 붙은 봉투는 사용하지 마십시오. 고장의 원인이 됩니다.

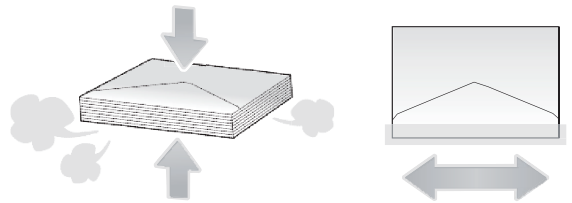

- 3** 놓은 용지의 크기에 맞춰서 문서 가이드를 슬라이드합니다.

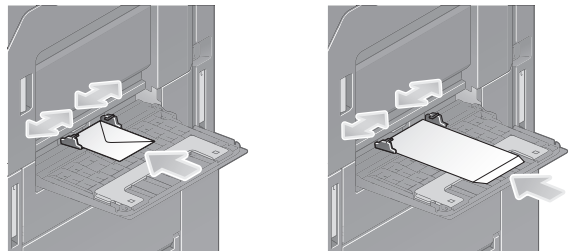

용지 종류와 용지 크기를 지정하는 화면이 표시됩니다.

4 [용지 종류]에서 [봉투]를 선택합니다.

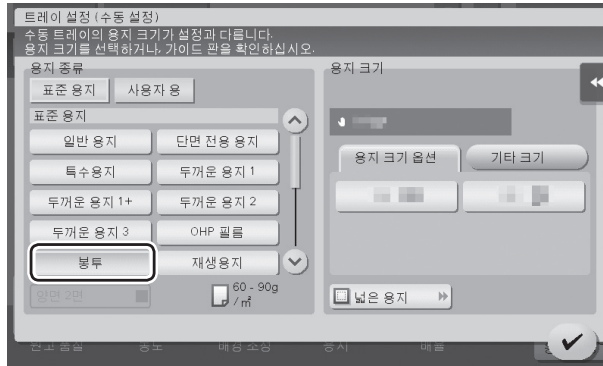

봉투의 크기를 지정하는 화면이 표시됩니다.

5 [봉투/A6Card]에서 봉투의 크기를 선택합니다.

→ 봉투에는 다양한 크기가 있습니다. 놓은 봉투에 맞춰서 적절한 크기를 지정하십시오.

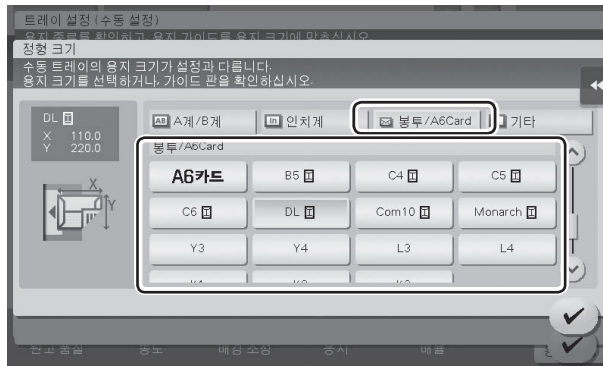

**⚠ 주의**

- 봉투의 플랩(뚜껑)을 열어서 놓은 경우에도 해당하는 정형 크기의 봉투를 선택하십시오. 플랩(뚜껑)을 연 상태의 크기를 측정하여 비정형 크기의 설정을 수행할 필요는 없습니다.

6 ✓를 탭합니다.

7 【시작】 키를 눌러서 원고를 봉투에 복사합니다.



**조작 방법 : 엽서에 복사하는 경우**

수동 트레이에는 엽서는 20매까지 놓을 수 있습니다.

- 1** 원고를 놓습니다.
- 2** 인쇄면을 아래로 향하게 해서 엽서를 수동 트레이에 놓습니다.  
→ 엽서의 선단이 안에 닿을 때까지 넣으십시오.

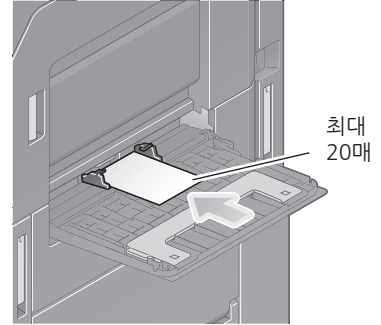

**⚠ 주의**

- 수동 트레이에 엽서를 놓을 경우는 아래의 사항에 주의하십시오.  
흰 엽서를 놓을 경우 그림과 같이 힘(말림)을 바로 잡은 후 넣으십시오.

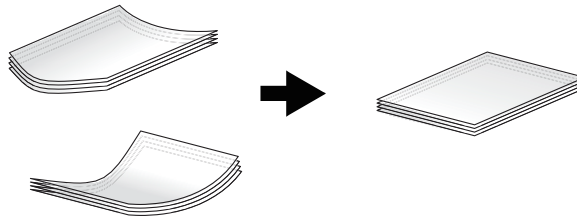

- 3** 놓은 용지의 크기에 맞춰서 문서 가이드를 슬라이드합니다.  
용지 종류와 용지 크기를 지정하는 화면이 표시됩니다.

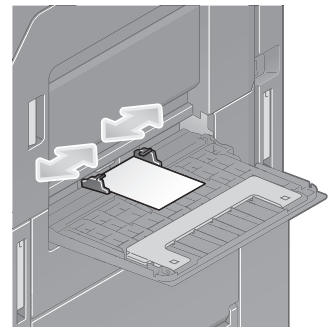

4 [용지 크기]의 [용지 크기 옵션]에서 [A6 카드]를 선택합니다.

→ [용지 크기 옵션]에 [A6 카드]가 표시되지 않는 경우는 순서 5로 넘어갑니다.

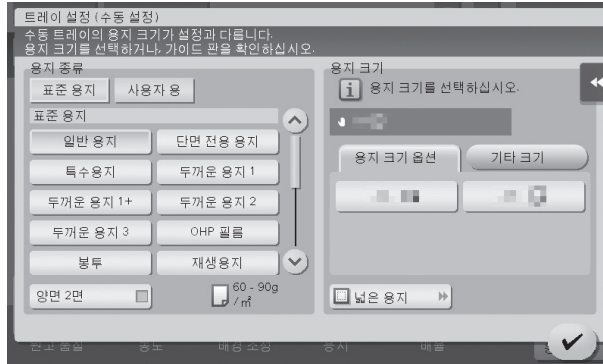

5 [기타 크기]-[봉투/A6Card]를 탭합니다.

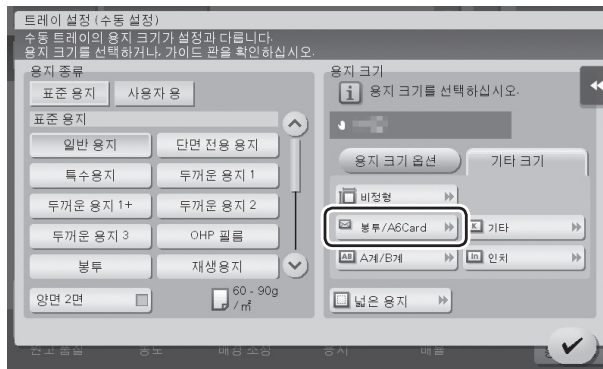

6 [봉투/A6Card]에서 [A6 카드]를 선택합니다.

→ 용지 크기를 [A6 카드]로 지정하면 용지 종류는 자동으로 [두꺼운 용지 3]으로 설정됩니다.

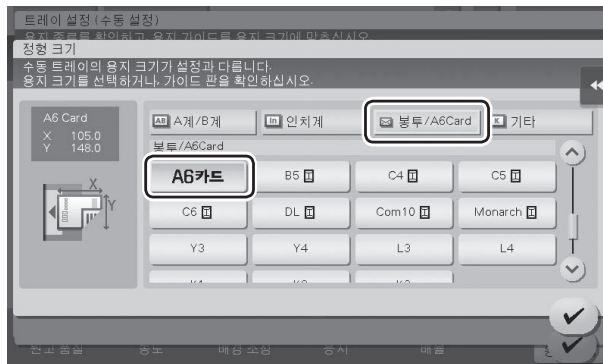

7 [✓]를 탭합니다.

8 [시작] 키를 눌러서 원고를 업서에 복사합니다.

## 4.2 Q2. 비정형 크기의 용지에 복사할 수 있습니까?

- A2. 수동 트레이에 비정형 크기의 용지를 놓고 복사 모드의 용지 화면에서 수동 트레이를 지정하면 복사할 수 있습니다.

자주 사용하는 비정형 크기의 용지는 메모리에 등록해 두면 편리합니다.

### 조작 방법 : 비정형 크기의 용지에 복사하기

- 1 원고를 놓습니다.
- 2 인쇄면을 아래로 향하게 해서 비정형 크기의 용지를 수동 트레이에 놓습니다.  
용지 종류와 용지 크기를 지정하는 화면이 표시됩니다.
- 3 용지 종류를 선택하고 [기타 크기]-[비정형]을 탭합니다.

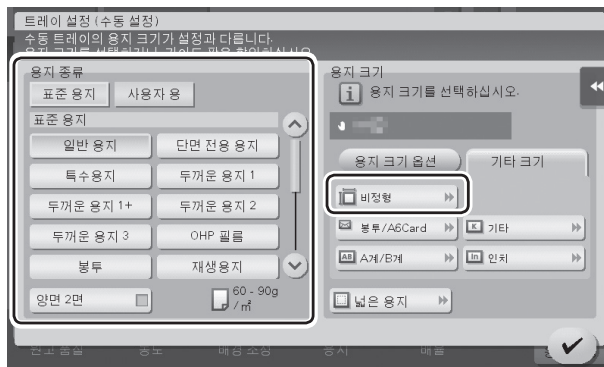

- 4 [크기 설정]에서 [X] 방향, [Y] 방향의 용지 크기를 입력하고 [✓]를 탭합니다.



- 5 [시작] 키를 눌러서 원고를 복사합니다.

조작 방법 : 비정형 크기의 용지를 메모리에 등록하기

- 1 [복사]를 탭합니다.
- 2 [용지]를 탭해서 수동 트레이를 선택하고 [트레이 설정 변경]을 탭합니다.



- 3 [용지 크기 지정]을 탭합니다.



- 4 측정할 용지 1매를 원고면 유리에 놓습니다.

**⚠ 주의**

- 원고면 유리에 용지를 놓은 경우에는 원고 커버를 열어 두십시오.

- 5 [시작] 키를 누릅니다.  
측정이 완료되면 측정 결과를 확인하는 화면이 표시됩니다.

**6** [크기 등록]을 탭합니다.

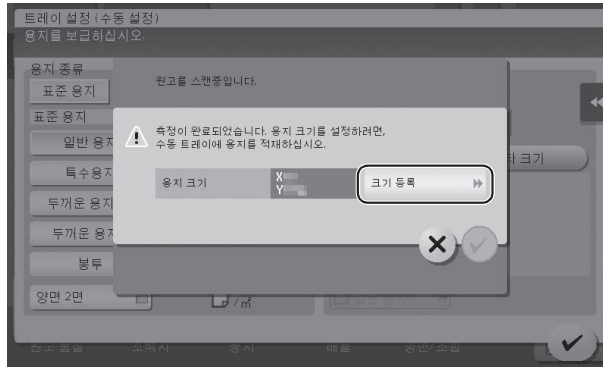

**7** [등록 크기]에서 등록처의 메모리 키를 선택합니다.

→ 선택한 메모리 키의 이름을 변경할 경우에는 [명칭 변경]을 탭합니다.

**8** [✓]를 탭합니다.

**9** 검출된 크기를 용지 크기로 설정할 경우에는 [✓]를 탭합니다.

### 조작 방법 : 메모리에 등록된 비정형 크기를 불러오기

**1** [복사]를 탭합니다.

**2** [용지]를 탭해서 수동 트레이를 선택하고 [트레이 설정 변경]을 탭합니다.



**3** [기타 크기]-[비정형]을 탭합니다.

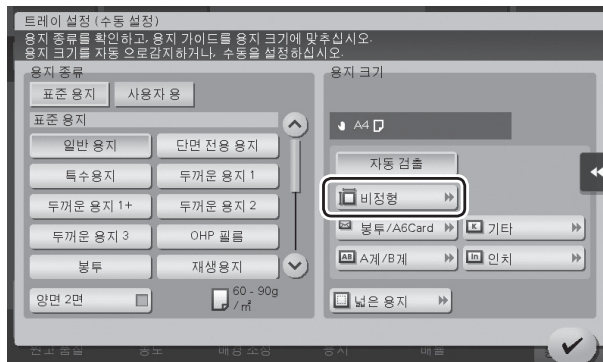

- 4 [등록 크기]에서 불러올 용지 크기를 선택하고 [호출]을 탭합니다.



### 4.3 Q3. 복사하기 전에 피니싱을 확인할 수 있습니까?

- A3. 확인 복사로 피니싱을 확인할 수 있습니다.

미리보기 화상으로 피니싱 상태를 확인하는 방법과 한 부만 복사해서 실제의 피니싱 상태를 확인하는 방법이 있습니다.

확인 복사를 하는 것으로 복사 실수를 미연에 방지할 수 있습니다.

#### 설정 방법 : 미리보기 화상으로 피니싱을 확인하기

- 1 원고를 놓습니다.
- 2 [복사]를 탭합니다.
- 3 필요에 따라서 복사의 각 기능과 부수를 설정하고 미리보기(초기값 : 등록 키 4)를 누릅니다.
- 4 [화면 미리보기]를 탭해서 원고 놓는 방향을 선택하고 [실행]을 탭합니다.



5 미리보기 표시를 확인하고 필요에 따라서 페이지의 회전이나 설정을 변경합니다.

→ 계속해서 원고를 읽어 들일 경우에는 원고를 놓고 나서 [스캔 시작]을 탭합니다.

- 복사를 시작하는 경우에는 **[인쇄실행]**을 탭하거나 또는 **[시작]** 키를 누릅니다.
- 미리보기 화상을 더블 탭하면 화상을 확대할 수 있습니다.
- 미리보기 화상을 핀치인/핀치아웃하면 화상을 확대/축소할 수 있습니다.
- 미리보기 화상을 회전하면 화상을 180도 회전할 수 있습니다.
- 복수 페이지의 원고를 읽어 들인 경우 미리보기 화상을 플리크하면 페이지 넘기기/뒤돌리기를 할 수 있습니다.
- **[<]**를 탭하면 설정 키를 표시하거나 비표시로 할 수 있습니다.  
설정 키에서는 페이지의 확대나 회전을 할 수 있습니다.

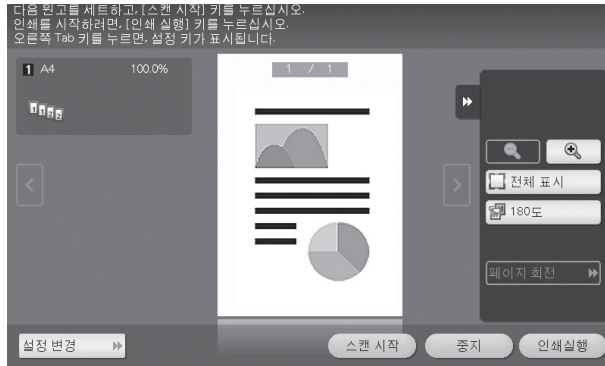

**6** **[인쇄실행]**을 탭해서 원고의 복사를 시작합니다.

**설정 방법 : 한 부를 복사해서 피니싱을 확인하기**

- 1** 원고를 놓습니다.
- 2** **[복사]**를 탭합니다.
- 3** 필요에 따라서 복사의 각 기능과 부수를 설정하고 미리보기(초기값 : 등록 키 4)를 누릅니다.
- 4** **[인쇄 확인]**을 탭해서 원고 놓는 방향을 선택해서 **[실행]**을 탭합니다.  
한 부가 복사됩니다.



- 5** 복사 피니싱을 확인합니다.
- 6** 피니싱에 문제가 없으면 **[시작]** 키를 누릅니다.

#### 4.4 Q4. 보험증, 면허증 등의 각종 카드를 간단하게 복사할 수 있습니까?

- A4. 용지 1장의 같은 면에 카드의 앞 뒤를 나란히 복사할 수 있습니다.

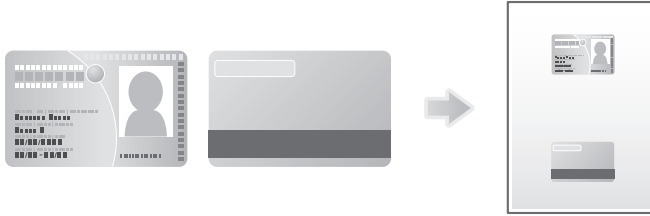

#### 조작 방법

1 원고면 유리에 카드를 놓습니다.

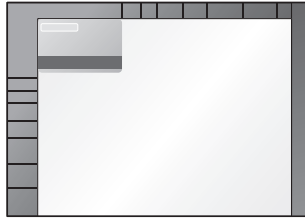

2 [복사]를 탭합니다.

3 [용지]를 탭하여 카드를 복사할 용지의 급지 트레이를 선택하고 [✓]를 탭합니다.

→ [카드 복사]를 설정하는 경우에는 [자동] 이외를 지정할 필요가 있습니다.



4 [응용 설정]을 탭하고 [카드 복사]를 선택합니다.



**5** [ON]을 탭해서 피니싱 이미지에 맞춰서 각 항목을 설정합니다.

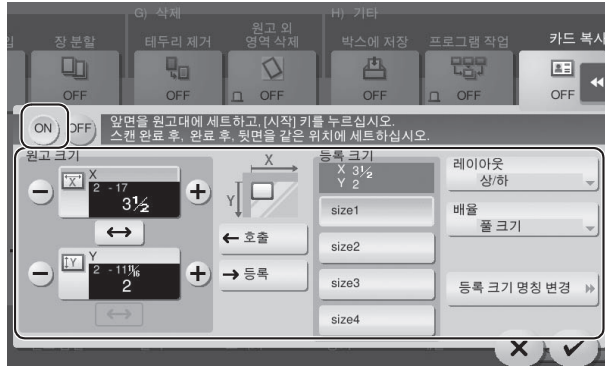

설정	설명
[원고 크기]	복사하는 카드의 크기를 입력합니다. [등록 크기]에서 미리 등록되어 있는 크기를 불러올 수 있습니다. 크기를 입력한 후 [등록크기]에서 키를 선택하고 나서 [등록]을 탭하면 입력한 크기를 메모리에 등록할 수 있습니다.
[등록 크기]	메모리에 등록한 크기를 표시합니다. 메모리에서 호출할 때는 등록명의 키를 탭하고 나서 [호출]을 탭합니다. 등록명을 변경할 때는 이름을 변경하고 싶은 키를 선택하고 [등록 크기 명칭 변경]을 탭합니다.
[레이아웃]	용지에 카드의 앞면과 뒷면의 배치 방법을 선택합니다.
[배율]	[풀 크기] 용지에 맞춰서 확대해서 복사합니다.
	[x1.0] 카드와 같은 크기로 복사합니다.

**6** [✓]를 탭합니다.

**7** [시작] 키를 누릅니다. 카드의 앞면을 읽어 들입니다.

**8** 카드를 뒤집어서 원고면 유리에 놓습니다.

**9** [시작] 키를 누릅니다.

**10** 카드 양면의 읽어 들이기가 끝나면 [스캔 종료]를 탭합니다.

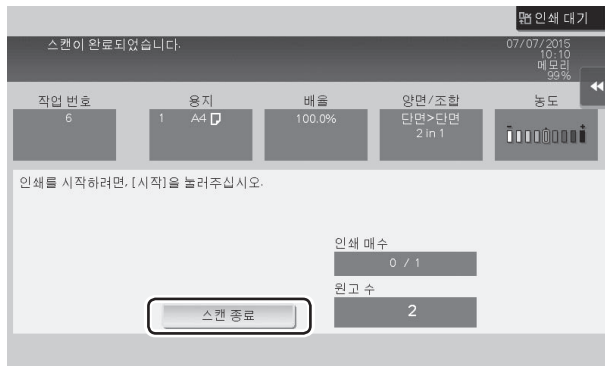

**11** [시작] 키를 눌러서 읽어 들인 카드를 복사합니다.

## 5. 박스

### 5.1 Q1. 컴퓨터에서 박스의 작성이나 박스 내의 파일의 인쇄, 다운로드 등의 조작을 할 수 있습니까?

- A1. Web Connection 또는 Windows 파일 공유를 사용하는 것으로 자리를 뜨지 않고 박스의 작성이나 박스 내의 파일의 조작을 할 수 있습니다.

**노트**

- 박스 기능을 사용하려면 하드디스크의 장착이 필요합니다.
- Windows 파일 공유 기능을 사용하려면 미리 Web Connection을 사용해서 SMB 서버의 설정과 파일 공유에 사용할 공유 박스의 작성을 할 필요가 있습니다.  
자세한 내용은 사용설명서 CD를 읽어 주십시오.
- Windows 파일 공유 기능을 사용해서 조작할 수 있는 것은 박스 모드에서 공유 박스에 저장한 파일과 팩스/스캔 모드에서 공유 박스에 저장한 파일만입니다.

### 조작 방법 : Web Connection을 사용하기

- 1 Web 브라우저를 기동합니다.
- 2 URL 필드에 이 기기의 IP 주소를 입력해서 [Enter]를 누릅니다.
  - IP 주소는 [유틸리티]-[장치 정보 표시]에서 확인할 수 있습니다.
  - 사용자 인증 또는 부문 관리를 수행하고 있을 경우는 [사용자 이름]과 [암호]를 입력하고 [로그인]을 클릭하십시오.
- 3 [박스] 탭을 클릭합니다.
- 4 아래의 조작을 수행합니다.
  - 박스의 작성/편집/삭제
  - 박스 내 파일의 인쇄/전송
  - 박스 내 파일을 컴퓨터에 다운로드
  - 박스 내 파일의 복사/이동/삭제

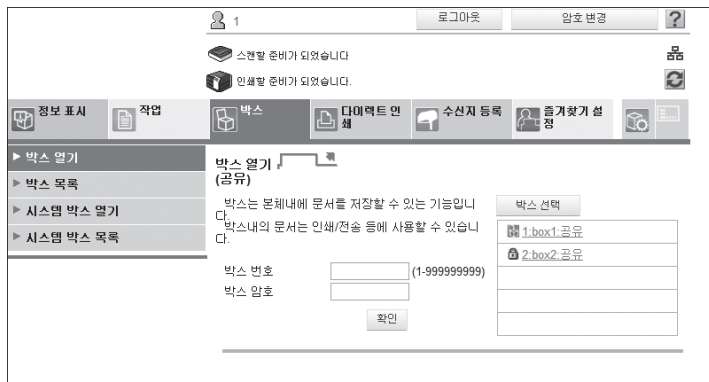

**노트**

- 컴퓨터에 한 번에 다운로드 할 수 있는 파일 크기의 상한은 400MB까지입니다.
- 파일 크기가 400MB를 넘을 경우는 다운로드 전의 설정에서 페이지 범위를 지정하여 한번에 다운로드할 파일 크기를 400MB미만으로 하십시오.

**조작 방법 : Windows 파일 공유 기능을 사용하기**

- 1** 컴퓨터에서 네트워크를 엽니다.
- 2** 이 기기를 호스트명으로 찾습니다.
  - 이 기기의 호스트명은 [유틸리티]-[관리자 설정]-[네트워크 설정]-[SMB 설정]-[SMB 서버 설정]-[SMB 서버 공통 설정]-[SMB 호스트명]에서 확인할 수 있습니다.
- 3** 이 기기의 공유 폴더를 열고 대상의 파일을 찾습니다.
  - 이 기기의 공유 폴더에는 “(9자리의 박스 번호)\_(박스명)”의 규칙으로 이름이 지정되어 있습니다.
  - 공유 폴더를 열 때에 ID와 암호의 입력이 필요한 경우는 아래의 정보를 입력합니다.
    - ID : 박스 번호
    - 암호 : 공유 박스에 설정한 암호
- 4** 아래의 조작을 수행합니다.
  - 파일을 컴퓨터에 다운로드
  - 파일의 복사/삭제

## 6. 기타

### 6.1 Q1. 프린터 드라이버의 같은 설정을 복수의 컴퓨터에서 할 수 있습니까?

- A1. Driver Packaging Utility를 사용해서 같은 설정으로 할 수 있습니다.

Driver Packaging Utility는 프린터 드라이버의 각종 설정을 등록된 설치 패키지를 작성할 수 있는 유틸리티입니다.

먼저 관리자가 Driver Packaging Utility를 사용해서 프린터 드라이버의 설치 패키지를 작성합니다. 다음에 같은 설정을 하고 싶은 컴퓨터에서 그 설치 패키지를 실행하는 것만으로 같은 설정의 프린터 드라이버가 설치됩니다.

#### 조작 방법 : 설치 패키지를 준비하기

- 1 Driver & Utilities CD-ROM Vol.1 또는 Driver & Utilities CD-ROM Vol.2를 CD 드라이브에 넣습니다.
- 2 [Utility Software]를 선택합니다.
- 3 다운로드 페이지에서 Driver Packaging Utility 파일을 임의의 장소에 다운로드합니다.
- 4 다운로드한 Driver Packaging Utility 파일을 더블클릭하여 임의의 장소에 압축 해제합니다.

#### 조작 방법 : 설치 패키지를 작성하기

- 1 [DPU] 폴더 내의 [DPU.exe]를 더블클릭합니다.
- 2 언어를 선택하고 [동의]를 클릭합니다.
- 3 [편집]을 클릭해서 메뉴에서 [프린터 추가]를 클릭합니다.
- 4 설치 패키지의 기준이 되는 프린터를 선택하고 [확인]을 클릭합니다.  
아래의 조건이 해당하는 프린터 를 선택합니다.
  - Driver Packaging Utility가 지원하고 있는 프린터
  - 현재 사용하고 있는 컴퓨터에 설치되어 있는 프린터
  - 연결 위치의 포트가 TCP/IP 포트 또는 Internet 포트의 프린터
- 5 [프린터] 탭의 [프린터 이름]에 순서 4에서 선택한 프린터명이 표시되어 있는 것을 확인합니다.
- 6 [기본 설정] 탭에서 [이 프린터에서 복사]를 선택하고 [기본 인쇄 기본 설정으로 지정]을 체크합니다.
- 7 [드라이버] 탭의 [프린터 드라이버 경로]의 [찾아보기]를 클릭해서 순서 4에서 선택한 프린터 드라이버가 존재하는 폴더를 지정합니다.

- 8 [확인]을 클릭합니다.
- 9 [구성]을 클릭해서 메뉴에서 [DPU 폴더]를 클릭합니다.
- 10 [공용 폴더 경로] 또는 [개별 폴더 경로]에서 설치 패키지를 저장하는 장소를 경로로 지정하여 [확인]을 클릭합니다.
  - [찾아보기]를 클릭하면 폴더 트리에서 저장처를 지정할 수 있습니다.
- 11 [파일]-[다른 이름으로 저장]을 클릭합니다.
- 12 각 항목을 설정하여 [저장]을 클릭합니다.

설정	설명
[DPU 폴더]	설치 패키지의 저장처를 선택합니다.
[패키지 이름]	설치 패키지의 이름을 입력합니다. 여기에서 입력한 이름으로 설치 패키지 의 폴더가 작성됩니다.
[설명]	설치 패키지의 설명을 입력합니다.
[패키지를 실행할 때 다음 사용자로 전환]	체크해서 [사용자 이름], [암호], [도메인 이름]을 입력하면 설치 패키지의 실행시에 지정한 사용자로 변경됩니다.
[패키지 로그를 저장할 대상]	설치 패키지 작성의 로그를 저장하는 장소를 경로로 지정합니다. [찾아보기]를 클릭하면 폴더 트리에서 저장처를 지정할 수 있습니다.
[패키지 파일이 있는 폴더를 여십시오.]	설치 패키지의 저장시에 저장처의 폴더를 표시하고 싶은 경우에 체크합니다.

- 13 설치 패키지가 작성되면 [확인]을 클릭합니다.
- 14 프린터 드라이버의 설정을 공유하는 사용자에게 작성한 설치 패키지를 배포합니다.
  - Driver Packaging Utility의 [구성]-[패키지 파일]을 클릭하면 설치 패키지가 저장되어 있는 폴더가 표시됩니다.

**조작 방법 : 설치 패키지를 실행하기**

- 1 설치 패키지의 폴더를 임의의 장소에 복사합니다.
- 2 작성한 설치 패키지의 exe 파일을 더블클릭합니다.
- 3 언어를 선택하고 [동의]를 클릭합니다.
- 4 설치할 패키지를 선택하고 [시작] 키를 클릭합니다.

- 5 프린터 드라이버가 설치되면 [마침]을 클릭합니다.
- 6 설치한 프린터 드라이버의 속성을 열고 설정 내용을 확인합니다.
  - 속성 표시에 대해서는 사용설명서 CD를 읽어 주십시오.

## 6.2 Q2. 사용자별로 사용할 수 있는 기능을 제한할 수 있습니까?

- A2. 사용자 인증을 설정하는 것으로 사용자별로 사용할 수 있는 기능을 제한할 수 있습니다.

### 설정 방법

- 1 [유틸리티]를 탭하고 [관리자 설정]을 선택합니다.
- 2 암호를 입력하고 [확인]을 탭합니다.
- 3 [사용자 인증/부문 관리]-[사용자 인증 설정]-[사용자 등록]을 선택합니다.
- 4 기능을 제한하고 싶은 사용자를 선택하고 [편집]을 탭합니다.
- 5 [기능 제한]을 탭해서 각 기능의 제한을 설정합니다.

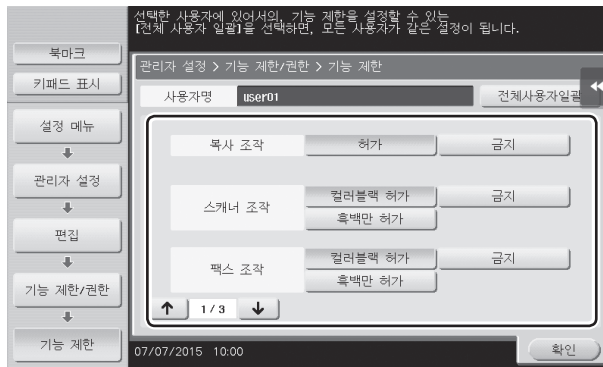

설정	설명
[복사 조작]	복사를 허가하는 경우에는 [허가]를 선택합니다. 복사를 금지하는 경우에는 [금지]를 선택합니다.
[스캐너 조작]	보통의 스캔을 허가하는 경우에는 [컬러블랙 허가]를 선택합니다. 흑백 스캔 만 허가하는 경우에는 [흑백만 허가]를 선택합니다. 스캔을 금지하는 경우에는 [금지]를 선택합니다.
[팩스 조작]	보통의 팩스 전송을 허가하는 경우는 [컬러블랙 허가]를 선택합니다. 흑백의 팩스 전송만 허가하는 경우는 [흑백만 허가]를 선택합니다. 팩스 전송을 금지하는 경우는 [금지]를 선택합니다.

설정	설명
[인쇄]	인쇄를 허가하는 경우에는 [허가]를 선택합니다. 인쇄를 금지하는 경우에는 [금지]를 선택합니다.
[저장 문서 조작]	박스에 저장되어 있는 파일의 조작을 허가하는 경우는 [허가]를 선택합니다. 박스에 저장되어 있는 파일의 조작을 허가하지 않는 경우는 [금지]를 선택합니다.
[전송 문서 인자]	전송하는 파일의 인쇄를 허가하는 경우는 [허가]를 선택합니다. 전송하는 파일의 인쇄를 금지하는 경우는 [금지]를 선택합니다.
[외부 메모리 저장]	외부 메모리에 데이터 저장을 허가하는 경우는 [허가]를 선택합니다. 외부 메모리에 데이터 저장을 허가하지 않는 경우는 [금지]를 선택합니다.
[외부 메모리 문서스캔]	외부 메모리의 데이터 읽어 들이기를 허가하는 경우는 [허가]를 선택합니다. 외부 메모리의 데이터 읽어 들이기를 허가하지 않는 경우는 [금지]를 선택합니다.
[수신지 수동 입력]	수동 수신처 입력을 허가하는 경우는 [허가]를 선택합니다. 수동 수신처 입력을 허가하지 않는 경우는 [금지]를 선택합니다.
[Web 브라우저]	Web 브라우저의 사용을 허가하는 경우는 [허가]를 선택합니다. Web 브라우저의 사용을 허가하지 않는 경우는 [금지]를 선택합니다.

**6** [확인]을 탭합니다.

**7** [닫기]를 탭합니다.

**8** [확인]을 탭합니다.

**9** 순서 **4** ~ **8** 을 반복해서 각 사용자가 사용할 수 있는 기능을 제한합니다.

 **노트**

- 제한되어 있는 기능을 실행하려고 하면 금지되어 있다는 뜻의 메시지가 표시됩니다.
- [저장 문서 조작], [외부 메모리 저장], [외부 메모리 문서스캔]을 사용하려면 하드디스크의 장착이 필요합니다.  
[팩스 조작]을 사용하려면 하드디스크와 팩스 키트의 장착이 필요합니다.

### 6.3 Q3. 이 기기의 조작음을 끌 수 있습니까?

- A3. 터치 패널의 조작음을 끄거나 음량을 조정할 수 있습니다.

#### 설정 방법

1 [유니버설 설정]을 탭하고 [음량 설정]을 선택합니다.

2 키 조작음 등의 울림 여부를 설정하는 경우는 [음출력 설정]을 선택하여 각 음의 울림 여부를 설정합니다.

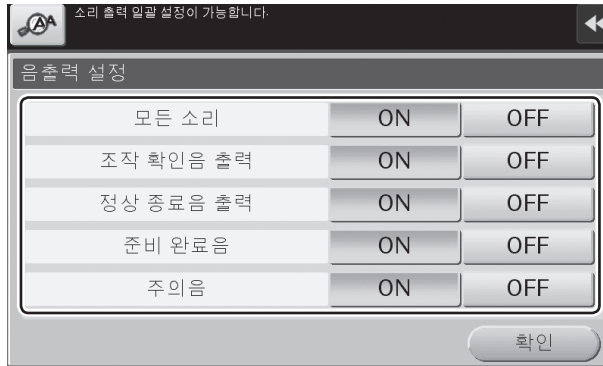

설정	설명
[모든 소리]	모든 음의 울림 여부를 설정합니다.
[조작 확인음 출력]	조작부나 터치 패널을 조작했을 때에 음의 울림 여부를 설정합니다.
[정상 종료음 출력]	조작을 정상적으로 종료했을 때에 음의 울림 여부를 설정합니다.
[준비 완료음]	이 기기의 준비가 완료되었을 때에 음의 울림 여부를 설정합니다.
[주의음]	부품 교환이 필요할 때나 오류가 발생했을 때에 음의 울림 여부를 설정합니다.

3 [확인]을 탭합니다.



**4** 음량을 설정할 항목을 선택합니다.

→ [음출력 설정]에서 [OFF]로 설정한 항목은 음량을 설정할 수 없습니다.

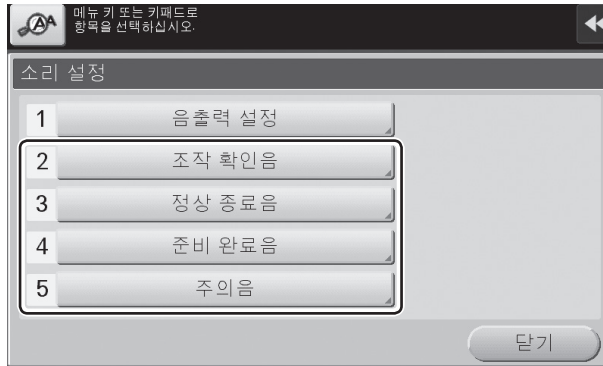

설정		설명
[조작 확인음]	[입력 확인음]	조작부나 터치 패널의 키를 눌렀을 때의 음량을 설정합니다. 음량은 [대], [중], [소]에서 선택합니다.
	[입력 무효음]	조작부나 터치 패널의 키를 눌렀으나 무효였을 때의 음량을 설정합니다. 음량은 [대], [중], [소]에서 선택합니다.
	[기본음]	전환이 회전되는 선택 항목에서 초기값의 항목이 선택되었을 때의 음량을 설정합니다. 음량은 [대], [중], [소]에서 선택합니다.
[정상 종료음]	[조작 종료음]	조작을 정상적으로 종료했을 때의 음량을 설정합니다. 음량은 [대], [중], [소]에서 선택합니다.
	[통신 종료음]	통신 관련 조작을 정상적으로 종료했을 때의 음량을 설정합니다. 음량은 [대], [중], [소]에서 선택합니다.
[준비 완료음]		이 기기의 준비가 완료되었을 때의 음량을 설정합니다. 음량은 [대], [중], [소]에서 선택합니다.
[주의 음]	[약 주의음 (Level1)]	각 소모품 및 교환 부품이 교환 시기에 가까워져 터치 패널에 메시지가 표시되었을 때의 음량을 설정합니다. 음량은 [대], [중], [소]에서 선택합니다.
	[약 주의음 (Level2)]	잘못된 조작을 수행했을 때의 음량을 설정합니다. 음량은 [대], [중], [소]에서 선택합니다.
	[약 주의음 (Level3)]	화면의 메시지가 매뉴얼의 참조로 대처 가능한 오류가 발생했을 때의 음량을 설정합니다. 음량은 [대], [중], [소]에서 선택합니다.
	[강 주의음]	토너 카트리지가 폐토너 박스의 설정 불량이나 서비스 엔지니어 대응 레벨의 오류가 발생했을 때의 음량을 설정합니다. 음량은 [대], [중], [소]에서 선택합니다.

- 5 음량을 선택하고 [확인]을 탭합니다.

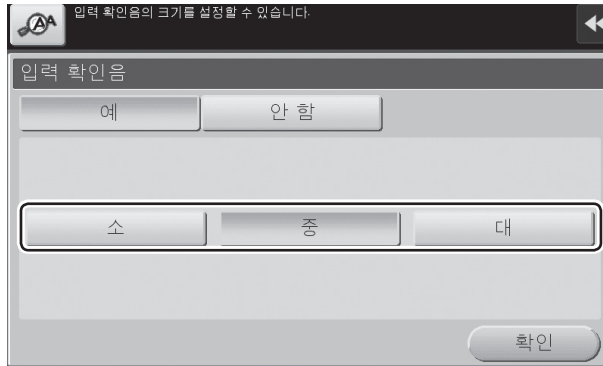

### 6.4 Q4. 사용자 인증이 설정되어 있는 것 같은데 어떻게 하면 이 기기를 조작할 수 있습니까?

- A4. 이 기기의 등록 사용자 여부를 관리자에게 확인하십시오.

등록 사용자이면 관리자로부터 사용자명과 암호를 받아서 이 기기/프린터 드라이버 중 하나의 인증 방법으로 사용자 인증을 수행하여 로그인하십시오.

등록 사용자가 아니면 공유 사용자로 로그인하십시오.

#### 설정 방법:이 기기에서 사용자 인증을 수행하는 경우

- 이 기기에서 등록되어 있는 [사용자 명]과 [암호]를 입력하고 [로그인]을 탭합니다.  
 사용자 인증이 성공하면 이 기기를 조작할 수 있습니다.

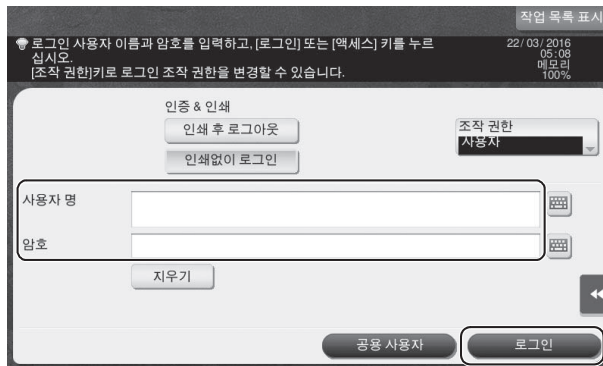

#### 설정 방법:프린터 드라이버에서 사용자 인증을 수행하는 경우

- 1 컴퓨터 응용 프로그램 파일을 열고 [파일]을 클릭해서 메뉴에서 [인쇄]를 클릭합니다.
- 2 [프린터 선택] (또는 [프린터 이름])에서 이 기기를 선택하고 [기본 설정] (또는 [속성])을 클릭합니다.

**3** [기본 설정] 탭의 [인증/부문 관리]를 클릭합니다.



**4** [등록된 사용자]를 선택해서 이 기기에서 등록되어 있는 [사용자 이름]과 [암호]를 입력하고 [확인]을 클릭합니다.

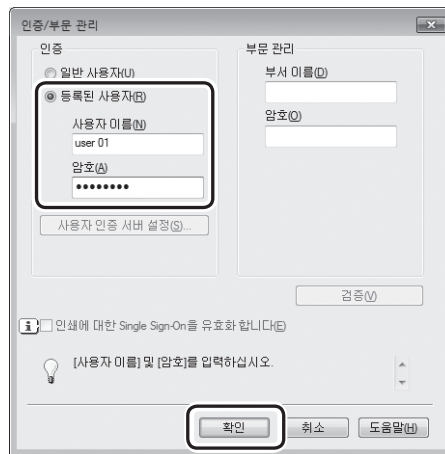

**5** [확인]을 클릭합니다.



**6** [인쇄]를 클릭합니다.  
사용자 인증이 성공하면 파일이 인쇄됩니다.

### 6.5 Q5. 하루 종일 전원을 켜고 있으므로 전기 요금이 걱정됩니다.

- A5. 일정 시간 조작을 하지 않을 때는 자동으로 절전 기능이 작동하여 절전 상태가 됩니다.  
또한 주간 타이머 기능을 사용하면 미리 지정한 시각에 일반 모드와 절전 모드의 자동 전환을 할 수 있습니다.

주간 타이머 기능에는 아래의 기능이 있습니다.

기능	설명
[타이머 예약 시각 설정]	절전 모드로 전환하는 시각과 일반 모드로 복귀하는 시각을 요일별로 지정합니다. 평일은 업무 종료 시간이 되면 오프, 토일은 사용하지 않으므로 지정하지 않기 등의 운용을 할 수 있습니다.
[동작일 설정]	주간 타이머를 적용하는 날을 한 개씩 지정합니다. 휴일이 불규칙한 경우나 [타이머 예약 시각 설정]에서 지정한 요일 중 예외적으로 본체를 온/오프 하고 싶은 날을 지정하는 등의 운용을 할 수 있습니다.
[점심시간 OFF 기능 설정]	일시적으로 절전 모드로 전환하는 시간대를 지정합니다. 점심시간 등의 이 기기를 사용하지 않는 시간대에 일시적으로 절전 모드로 전환해서 절전할 수 있습니다.
[시간외 암호 설정]	주간 타이머에 의해서 이 기기가 절전 모드일 때의 사용을 암호로 제한합니다.

#### 설정 방법

- 1 [유틸리티]를 탭하고 [관리자 설정]을 선택합니다.
- 2 암호를 입력하고 [확인]을 탭합니다.
- 3 [시스템 설정]-[주간 타이머 설정]-[주간 타이머 사용 설정]을 선택합니다.
- 4 [ON]을 선택하여 [ErP 자동 전원 OFF] 또는 [슬립]을 선택하고 [확인]을 탭합니다.
  - 절전 모드 시에 작업을 받아 들일 필요가 없으며 보다 소비 전력을 절약하고 싶은 경우는 [ErP 자동 전원 OFF]를 선택합니다.
  - 팩스 키트 등을 장착하여 절전 모드 시에도 작업을 받아 들일 필요가 있을 경우는 [슬립]을 선택합니다.

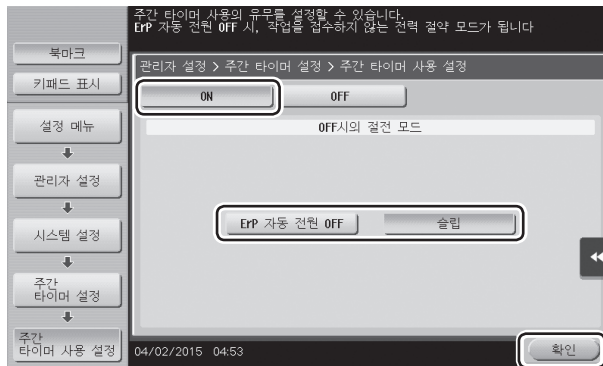

**5** [타이머 예약 시각 설정]을 탭합니다.

**6** 주간 타이머를 설정하는 요일을 선택하여 ON 시각과 OFF 시각을 키패드로 입력하고 [확인]을 탭합니다.

- 지정한 시간을 제거하는 경우는 [←][→] 를 탭해서 시간을 선택하고 [삭제]를 탭합니다.
- 시각을 지정한 요일을 선택하고 [일괄 설정]을 탭하면 그 설정이 다른 모든 요일에 반영됩니다.

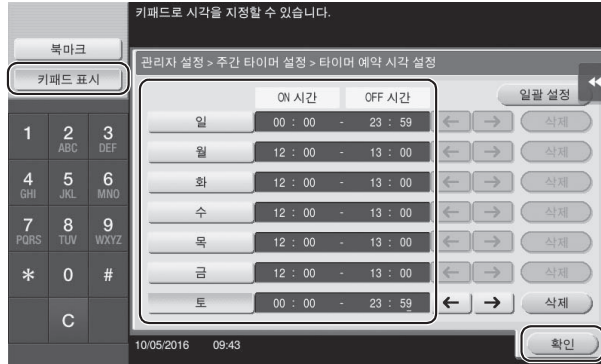

**7** 타이머를 일 단위로 지정하는 경우에는 [동작일 설정]을 탭합니다.

**8** [년][월]에서 년월을 선택하고 캘린더에서 일자를 선택해서 [확인]을 탭합니다.

- 요일별 일괄 설정의 [ON][OFF]를 탭해서 요일 단위로 일괄 설정을 할 수 있습니다.

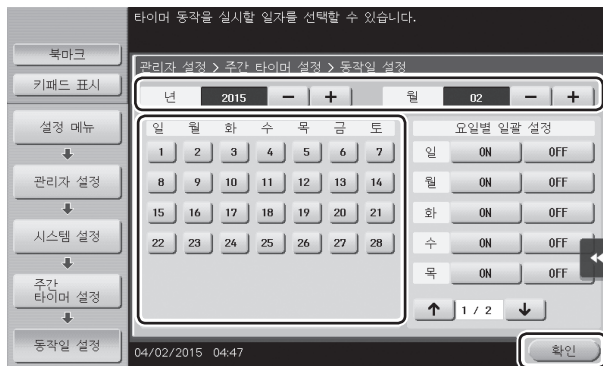

**9** 점심시간 등에 일시적으로 절전 모드로 전환하고 싶은 경우는 [점심시간 OFF 기능 설정]을 탭합니다.

10 [예]를 선택하여 절전 모드로 전환하는 시간대를 키패드로 입력하고 [확인]을 탭합니다.

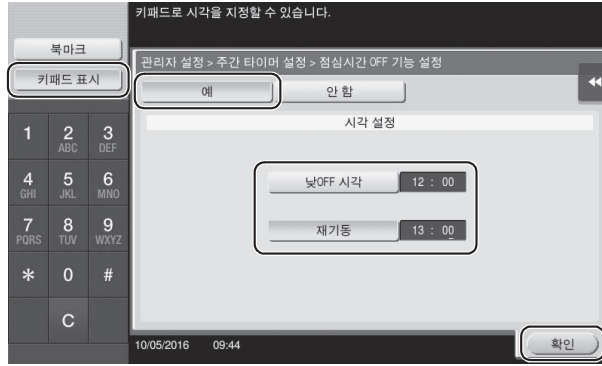

11 주간 타이머에 의해서 이기가 절전 모드일 때의 사용을 암호로 제한하는 경우는 [시간외 암호 설정]을 탭합니다.

12 [예]를 선택하고 암호를 입력해서 [확인]을 탭합니다.

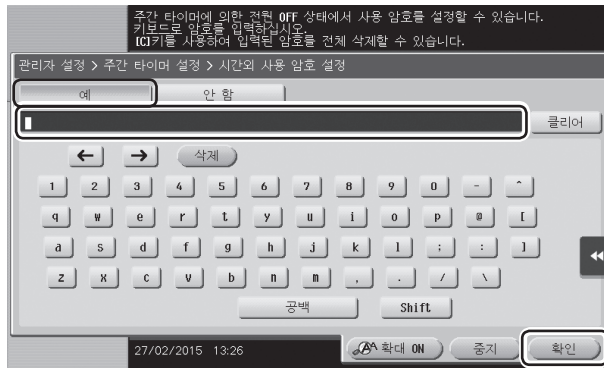

## 6.6 Q6. 관리자 암호를 잊어 버렸을 경우는 어떻게 하면 좋습니까?

- A6. 공장 출하시는 [1234567812345678]로 설정되어 있습니다.  
관리자 암호를 변경하지 않은 경우는 이 암호를 입력해 보십시오.  
관리자 암호를 변경한 경우는 서비스 센터에 문의하십시오.





N500/N510 Series  
사용설명서

문제해결

6

# 1. 주요 메시지와 처리 방법

## 1.1 소모품 교환이나 청소 유지보수의 메시지가 표시되었을 때

이 기기에서 사용하고 있는 소모품이 적게 남아있으면 교환 시기를 알리는 메시지가 표시됩니다. 또 슬릿 유리가 더럽혀져 있는 경우에도 메시지가 표시됩니다. 표시된 소모품의 교환이나 슬릿 유리의 청소를 수행하십시오.

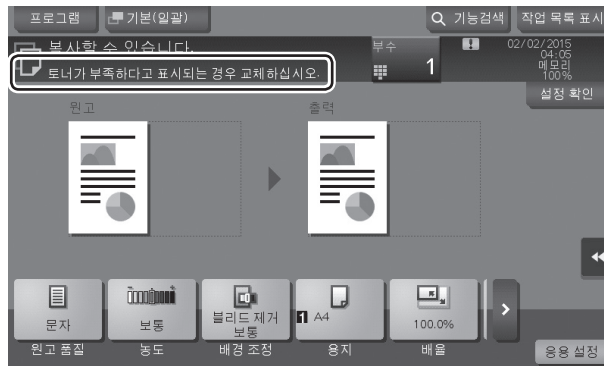

교환을 요구하는 메시지가 표시되면 소모품이 적어진 신호입니다. 메시지가 표시되어도 잠시는 인쇄할 수 있지만 빨리 소모품을 준비하십시오.

- 토너 카트리지의 경우 : [새로운 토너를 준비하십시오.]의 다음에 [교환 시기입니다.]가 표시됩니다. 보수계약에 따라서 교환하십시오.
- 드럼의 경우 : [교환 시기입니다.]가 표시되면 보수계약에 따라서 교환하십시오.
- 현상 유닛의 경우 : [교환 시기입니다.]가 표시되면 서비스 센터에 연락하십시오.
- 폐토너 박스의 경우 : [교환 시기입니다.]가 표시되면 보수계약에 따라서 교환하십시오.

교환이나 청소 후에도 메시지가 사라지지 않을 경우는 서비스 센터에 연락하십시오.

## 1.2 용지 걸림 메시지가 사라지지 않을 때

터치 패널에 표시된 용지 걸림 부분 이외의 부분에서 용지가 걸려 있을 경우가 있습니다. 터치 패널에 표시 되지 않은 부분도 다시 확인하십시오.



다음의 사항을 확인하십시오.

- 터치 패널에 표시된 번호 부분의 안에 종이 조각 등이 남아있지 않은지 확인하십시오. 용지를 잘 제거 할 수 없을 경우는 무리하게 제거하지 말고 서비스 센터에 연락하십시오.
- 터치 패널에 표시된 번호 부분의 도어를 다시 열었다 닫으십시오. 이 동작으로 메시지를 사라지게 할 수 있습니다.

확인 후에도 용지 걸림의 표시가 사라지지 않을 경우는, 서비스 센터에 연락하십시오.

## 1.3 장애 메시지가 표시되었을 때

장애가 검출된 경우 아래 그림과 같은 메시지가 표시됩니다. 화면의 메시지에 따라서 장애를 처리하십시오. 장애를 처리할 수 없을 경우는 [장애 코드]를 써 두고 이 기기의 전원 플러그를 콘센트에서 뺀 상태에서 서비스 센터에 연락하십시오.

화면 중앙에는 고객 담당 서비스 센터의 전화 번호와 팩스 번호가 표시됩니다.

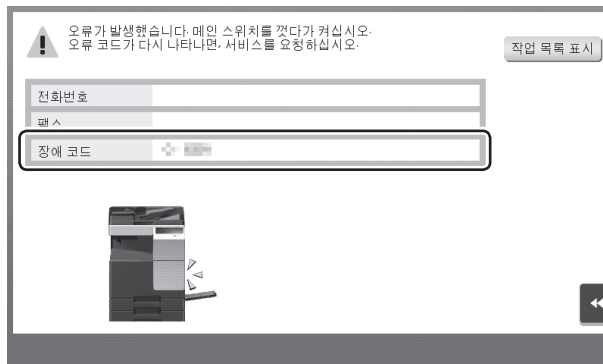

### ⚠ 주의

- 장애를 검출했을 때에 장애 발생 부분을 분리해서 조작이 계속 가능한 경우 [계속 조작] 또는 [데이터 복구]가 표시됩니다. 조작을 계속하고 싶은 경우는 키 중 하나를 선택하십시오. 단, 장애는 해결되지 않으므로 신속하게 서비스 센터에 연락하십시오.

## 2. 전원이 켜지지 않을 때

이 기기에는 두 개의 전원이 있습니다.

주전원 스위치와 **【전원】** 키의 상태를 확인하십시오.

- 이 기기의 전원 플러그가 콘센트에 확실하게 꽂혀 있는지 확인하십시오.  
또 브레이커가 내려져 있지 않은지 확인하십시오.
- 주전원 스위치와 **【전원】** 키가 ON으로 되어 있는지 확인하십시오.

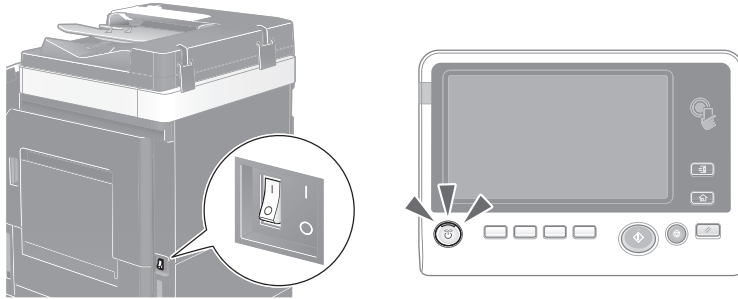

확인 후에도 전원이 켜지지 않을 경우는 서비스 센터에 연락하십시오.

### 3. 터치패널이 표시되지 않을 때

이 기기를 조작하지 않고 일정 시간 경과한 경우는 이 기기가 절전 상태가 되어 터치패널의 표시가 사라져 있을 수 있습니다.

다음의 사항을 확인하십시오.

- [유니버설 설정]을 탭하여 [패널 밝기 조정]을 선택하고 [저]/[고]에서 터치패널의 콘트라스트(밝기)를 조절하십시오.

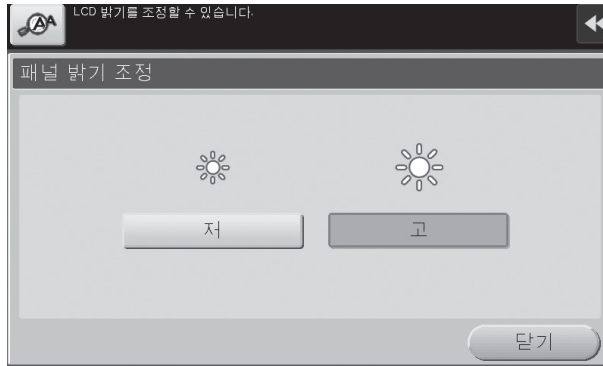

- 터치패널을 건드려 보십시오. 이 기기가 절전 모드(저전력 모드/슬립 모드)로 되어 있을 경우는 터치패널을 건드리거나 조작부 상의 키를 누르면 절전 모드에서 복귀하여 어두워져 있던 터치패널이 표시됩니다.
- 조작부의 **【전원】** 키를 눌러 보십시오. 주간 타이머 설정에 따라서 ErP 자동 전원 OFF로 되어 있을 경우는 **【전원】** 키를 누르면 터치패널이 표시됩니다. 화면에 따라서 입력하면 사용 시간 외에도 사용할 수 있습니다.

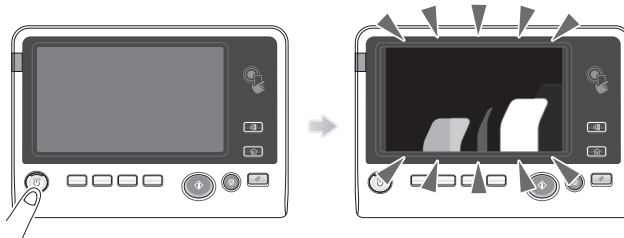

주전원 스위치와 **【전원】** 키가 ON으로 되어 있는지 확인하십시오.

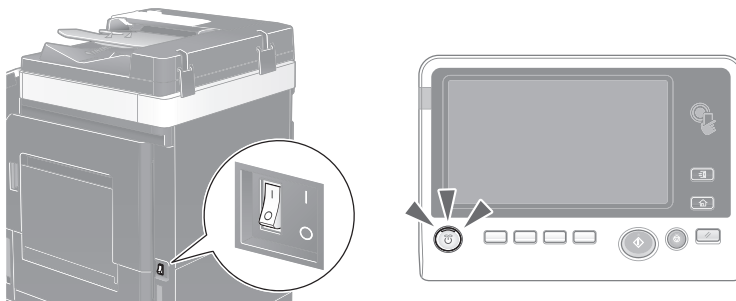

확인 후에도 터치패널이 표시되지 않을 경우는 서비스 센터에 연락하십시오.

## 4. 소모품 교환이나 청소 유지보수의 표시가 나왔을 때

### 피니셔의 스테이플 침이 없어졌을 경우

피니셔의 스테이플 침이 없는 경우에는 교환을 요청하는 메시지가 표시됩니다.  
이 기기 안쪽의 라벨을 참조해서 처리를 수행하십시오.

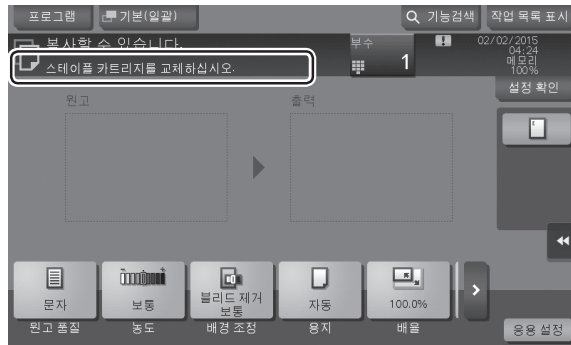

### 핀치 찌꺼기가 가득 찼을 경우

핀치 찌꺼기가 가득 찬 경우에는 핀치 찌꺼기를 폐기하도록 메시지가 표시됩니다.(사용자 교환의 경우)  
이 기기 안쪽의 라벨을 참조해서 처리를 수행하십시오.



### 토너 카트리지의 내의 토너가 적게 남아있을 경우

토너 카트리지의 교환 시기가 가까워지면 교환 시기가 가까워진 것을 알리는 메시지가 표시됩니다.  
보수계약에 따라서 교환용의 토너 카트리지를 준비하십시오.

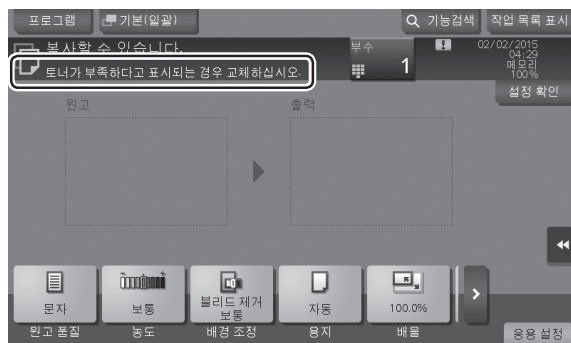

## 토너 카트리지가 교환 시기에 도달한 경우

토너 카트리지가 교환 시기에 도달하면 교환을 요청하는 메시지가 표시됩니다. 보수계약에 따라서 교환하십시오.

[가이드스 시작]을 탭하면 교환 순서를 화면에 표시해서 확인할 수 있습니다.



## 드럼이 교환 시기가 되었을 경우

드럼이 교환 시기에 도달하면 교환을 요청하는 메시지가 표시됩니다. 보수계약에 따라서 교환하십시오.

[가이드스 시작]을 탭하면 교환 순서를 화면에 표시해서 확인할 수 있습니다.



### ⚠ 주의

- 드럼은 메시지가 표시될 때까지 교환하지 마십시오.

### 현상 유닛이 교환 시기에 도달한 경우

현상 유닛이 교환 시기에 도달하면 서비스 센터에 연락하도록 하는 메시지가 표시됩니다.  
메시지가 표시되면 서비스 센터에 연락하십시오.



### 페토너 박스가 가득 찼을 경우

페토너 박스가 가득 찬 경우에는 교환을 요청하는 메시지가 표시됩니다(사용자 교환의 경우).  
[가이드스 시작]을 탭해서 표시되는 가이드스에 따라서 처리하십시오.





## 4.1 토너 카트리지의 교환

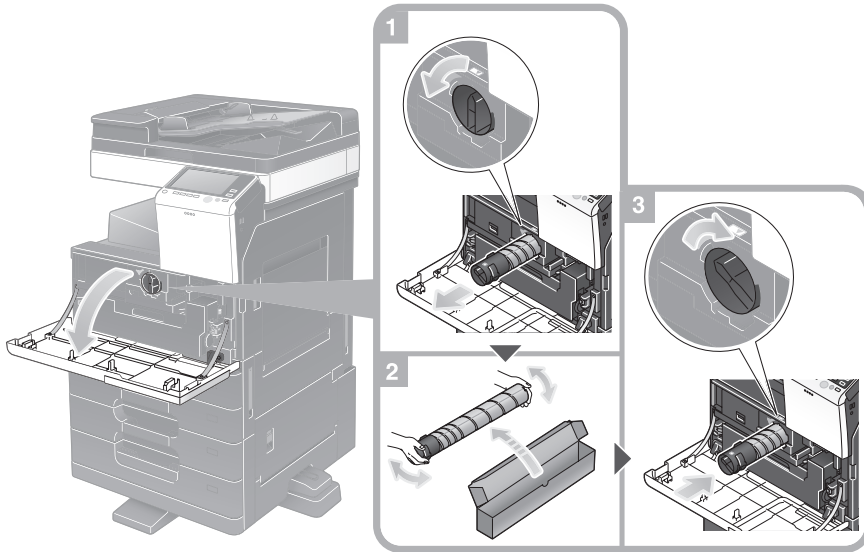

 **노트**

- 새로운 토너 카트리지는 상하로 5~10회 정도 잘 흔들고 나서 장착하십시오.
- 토너 카트리지(토너 용기)를 무리하게 열거나 분해하지 마십시오.
- 토너 카트리지(토너 용기) 내에 토너가 남아 있어도 무리하게 토너를 꺼내거나 버리지 마십시오.

 **경고**

- 토너나 토너가 담긴 용기(예: 토너 카트리지 및 현상 장치)를 화염에 넣지 마십시오. 고온의 토너가 분산되면 화상이나 기타 부상을 입을 수 있습니다.

 **주의**

- 토너 관련 부품(예 : 토너 카트리지 및 현상 장치)를 어린이의 손이 닿는 곳에 두지 마십시오. 이런 부품을 핥거나 토너를 섭취하면 건강에 유해할 수 있습니다.
- 정밀장비, 데이터 저장장치 같이 자성에 민감한 장치 근처에 토너 관련부품(예 : 토너 카트리지 및 현상 장치)을 보관하지 마십시오. 그렇지 않으면 해당 장치가 오작동하거나 관련 제품에 고장이 발생할 수 있습니다.
- 토너 관련 부품(예 : 토너 카트리지 및 현상 장치)을 강제로 열지 마십시오. 토너가 토너 용기에서 흘러나온 경우 토너를 흡입하거나 피부에 닿지 않도록 세심한 주의를 기울이십시오.
- 토너가 피부나 옷에 닿은 경우 비눗물로 완전하게 씻어 내십시오.
- 토너를 흡입한 경우 신선한 공기가 있는 장소로 이동하고 다량의 물로 반복해서 입 안을 헹구십시오. 기침 등의 증상이 나타날 경우 의사의 진료를 받으십시오.
- 토너가 눈에 들어간 경우 즉시 흐르는 물로 15분 이상 씻어 내십시오. 자극 상태가 지속될 경우 의사의 진료를 받으십시오.
- 토너를 삼킨 경우 입 안을 헹구고 몇 잔의 물을 마십시오. 필요한 경우 의사의 진료를 받으십시오.

## 4.2 페토너 박스의 교환

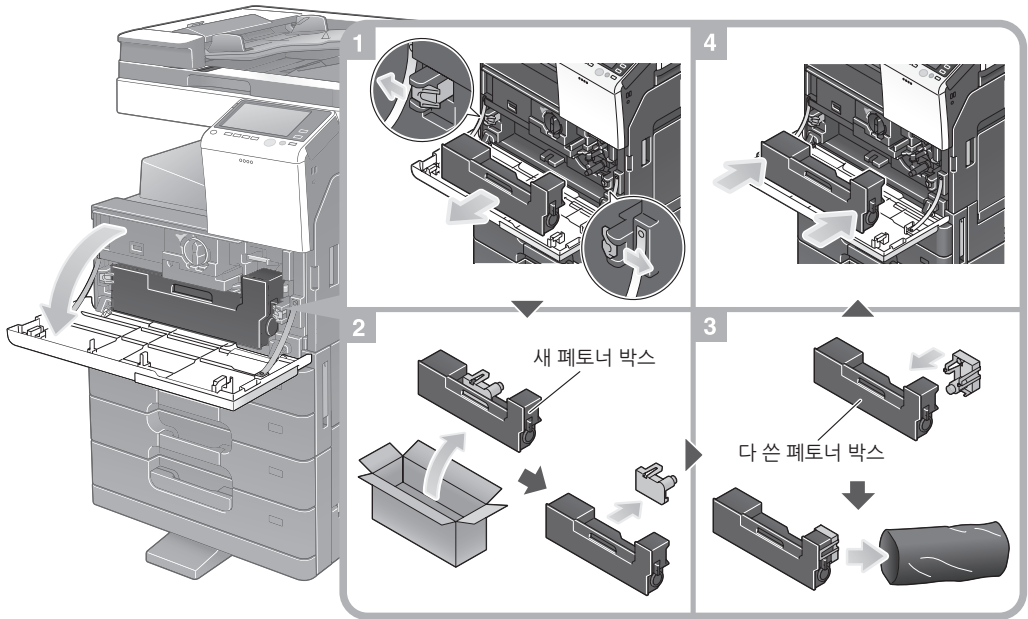

**노트**

- 사용 완료된 페토너 박스는 서비스 센터가 회수하므로 커버를 장착해서 비닐 봉지에 넣은 후, 개별 포장 상자에 넣어서 보관해 두십시오.

**경고**

- 토너나 토너가 담긴 용기(예 : 토너 카트리지 및 현상 장치)를 화염에 넣지 마십시오. 고온의 토너가 분산되면 화상이나 기타 부상을 입을 수 있습니다.

**주의**

- 토너 관련 부품(예 : 토너 카트리지 및 현상 장치)을 어린이의 손이 닿는 곳에 두지 마십시오. 이런 부품을 핥거나 토너를 섭취하면 건강에 유해할 수 있습니다.
- 정밀장비, 데이터 저장장치 같이 자성에 민감한 장치 근처에 토너 관련부품(예 : 토너 카트리지 및 현상 장치)을 보관하지 마십시오. 그렇지 않으면 해당 장치가 오작동하거나 관련 제품에 고장이 발생할 수 있습니다.
- 토너 관련 부품(예 : 토너 카트리지 및 현상 장치)을 강제로 열지 마십시오. 토너가 토너 용기에서 흘러나온 경우 토너를 흡입하거나 피부에 닿지 않도록 세심한 주의를 기울이십시오.
- 토너가 피부나 옷에 닿은 경우 비눗물로 완전하게 씻어내십시오.
- 토너를 흡입한 경우 신선한 공기가 있는 장소로 이동하고 다량의 물로 반복해서 입 안을 헹구십시오. 기침 등의 증상이 나타날 경우 의사의 진료를 받으십시오.
- 토너가 눈에 들어간 경우 즉시 흐르는 물로 15분 이상 씻어내십시오. 자극 상태가 지속될 경우 의사의 진료를 받으십시오.
- 토너를 삼킨 경우 입 안을 헹구고 몇 잔의 물을 마십시오. 필요한 경우 의사의 진료를 받으십시오.

### 4.3 드럼의 교환

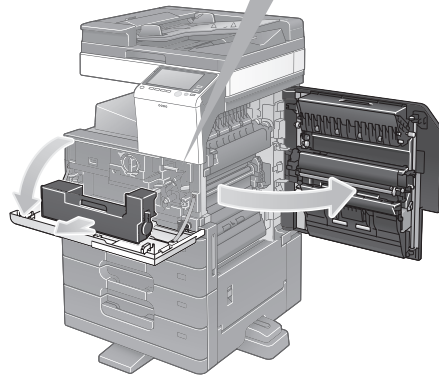
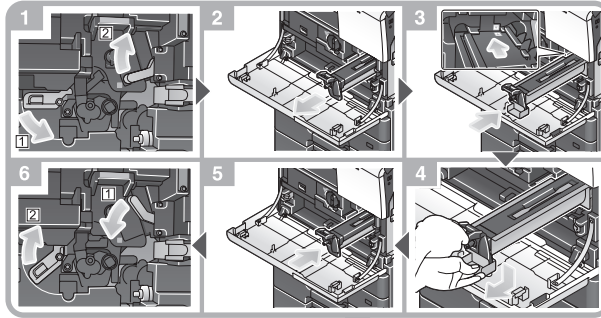

#### 드럼 유닛의 개봉

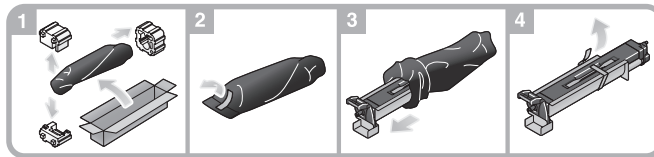

#### 노트

- 드럼 교환 순서 **1**의 조작 후 동그라미로 쓴 부분의 잠금이 점선의 위치에 있는지 확인한 후 순서 **2**의 조작을 수행하십시오. 동그라미로 쓴 부분의 잠금이 점선의 위치가 아닐 경우 드럼의 파란 손잡이 부분을 밀어서 잠금을 해제하십시오.
- 사용 완료된 드럼은 서비스 센터가 회수하므로 검은색의 비닐 봉지에 넣은 후 개별 포장 상자에 넣어서 보관해 두십시오.
- 드럼은 빛에 의한ダメージ를 받을 수 있습니다.  
장착하기 직전까지 검은색의 비닐 봉지에서 꺼내지 마십시오.
- 드럼을 교환한 경우는 반드시 계조 보정을 수행하십시오.  
계조 보정 방법에 대한 자세한 내용은 사용설명서 CD를 읽어 주십시오.

#### 주의

- 이 제품의 내부에는 화상을 입을 정도의 고온 부위가 있습니다.  
용지공급 불량 같은 오작동으로 인해 장치 내부를 확인하는 경우 “고온 주의” 경고 라벨로 표시된 위치(정착 유닛 주변 등)는 만지지 마십시오. 화상을 입을 수 있습니다.

## 4.4 스테이플 카트리지의 교환

피니셔 FS-534/피니셔 FS-534 SD의 경우

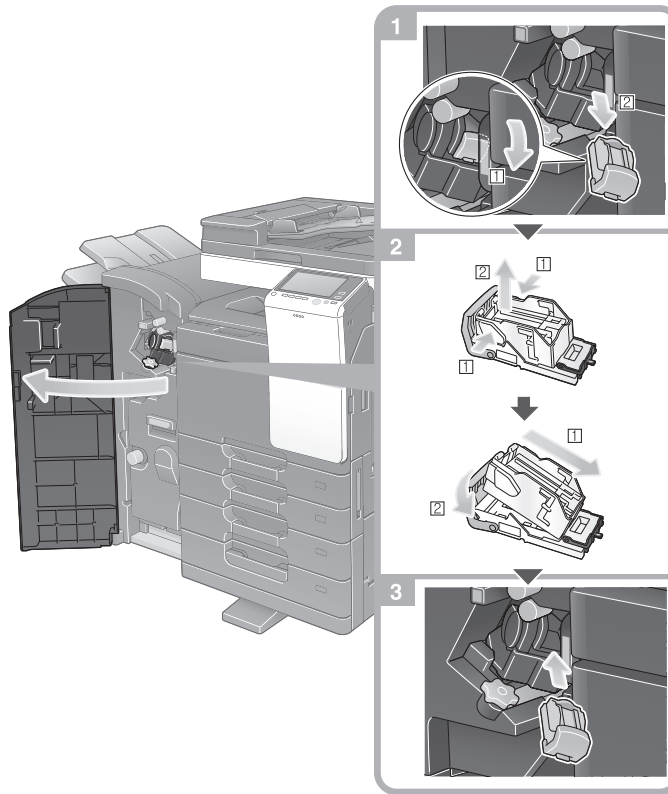

**노트**

- 이 그림은 피니셔 FS-534 SD에 펀칭 키트 PK-520, 연결 유닛 RU-514를 장착하고 있습니다.
- 남아있는 칩은 제거하지 마십시오. 제거하면 교체 후의 스테이플은 헛 작동을 하게 되어 스테이플되지 않습니다.

**주의**

- 스테이플 카트리지의 교체는 반드시 메시지가 표시된 후에 수행하십시오. 메시지가 표시되기 전에 스테이플 카트리지를 분리하면 고장의 원인이 됩니다.

## 피니셔 FS-533의 경우

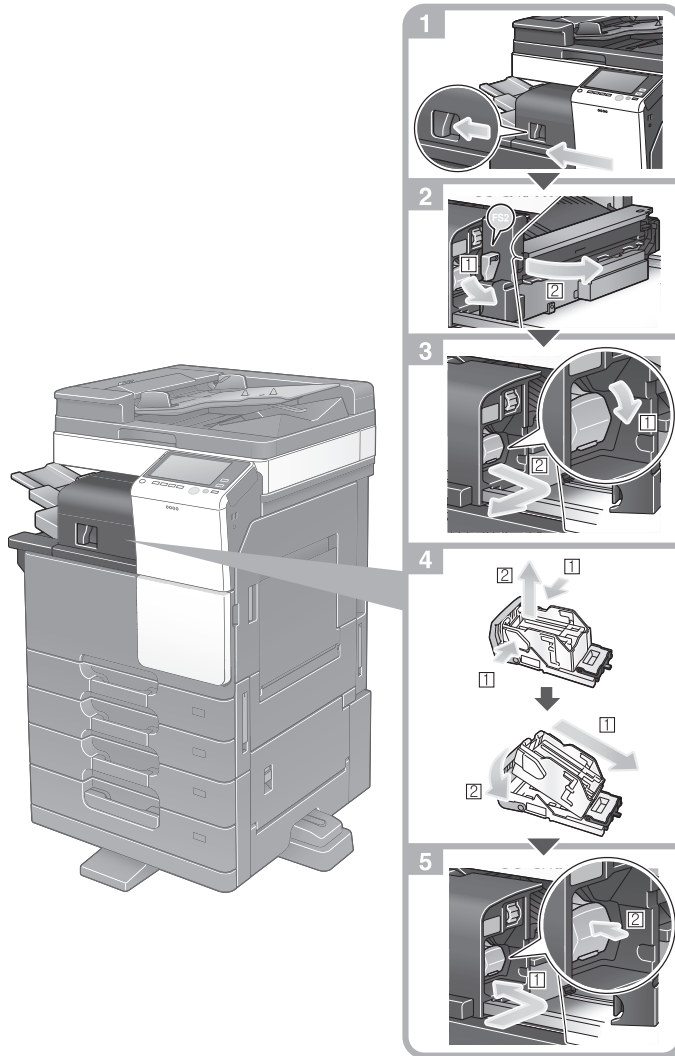

 **노트**

- 이 그림은 피니셔 FS-533에 펀칭 키트 PK-519, 마운트 키트 MK-602를 장착하고 있습니다.
- 남아있는 칩은 제거하지 마십시오. 제거하면 교체 후의 스테이플은 헛 작동을 하게 되어 스테이플되지 않습니다.

 **주의**

- 스테이플 카트리지의 교체는 반드시 메시지가 표시된 후에 수행하십시오. 메시지가 표시되기 전에 스테이플 카트리지를 분리하면 고장의 원인이 됩니다.

## 4.5 새들 스테이플 카트리지의 교환

### 피니셔 FS-534 SD의 경우

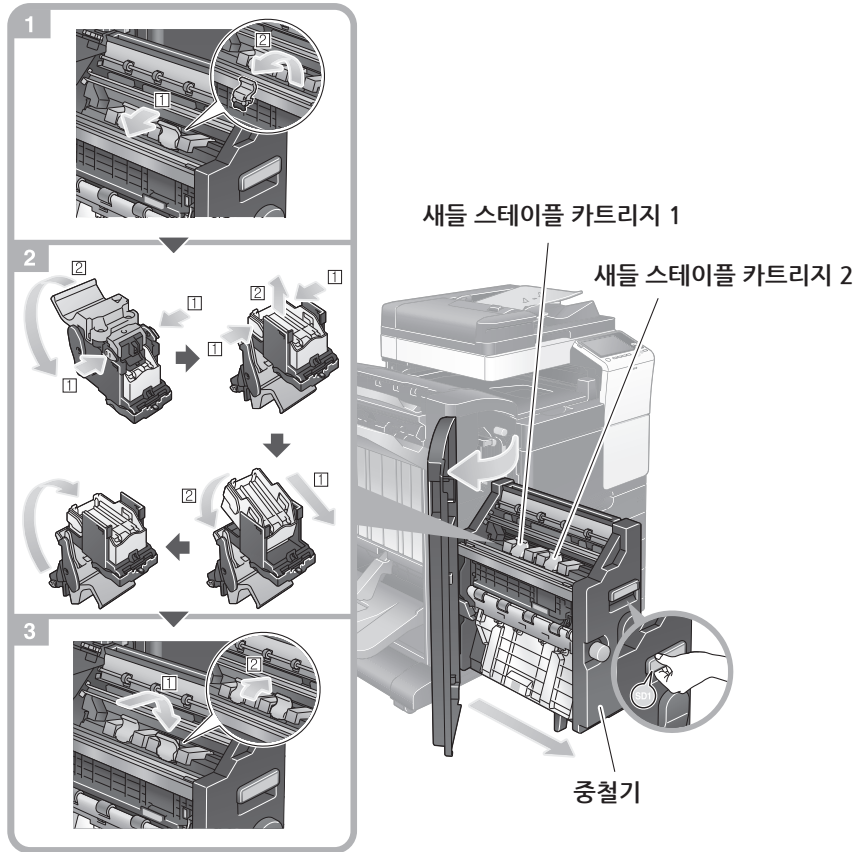

**노트**

- 이 그림은 피니셔 FS-534 SD에 펀칭 키트 PK-520, 연결 유닛 RU-514를 장착하고 있습니다.
- 남아있는 칩은 제거하지 마십시오. 제거하면 교체 후의 스테이플은 헛 작동을 하게 되어 스테이플되지 않습니다.

**주의**

- 중철기를 움직일 때는 손잡이 이외는 잡지 마십시오. 손, 손가락이 끼일 우려가 있습니다.
- 새들 스테이플 카트리지의 교체는 반드시 메시지가 표시된 후에 수행하십시오. 메시지가 표시되기 전에 새들 스테이플 카트리지를 분리하면 고장의 원인이 됩니다.

신도리코 제품을 구입하여 주셔서 감사합니다.

본 제품은 엄격한 품질관리를 통하여 생산판매 되고 있습니다.

제품의 원활한 사용과 서비스를 위해서 다음 사항을 준수해 주십시오.

- 1) 본 제품의 지정된 소모품과 부품을 사용해 주십시오.
- 2) 본 제품의 소모품, 소모/일반 부품을 적기에 교환 및 점검해 주십시오.

정품 소모품 및 부품을 사용하지 않았을 경우 제품의 고장이나 수명 단축의 원인이 될 수 있습니다.  
이 경우 고객께서 구입하신 제품이 보증기간 내에 고장 발생시, 당사의 보증규정에 의거하여 서비스 요금을 청구하게 됩니다.

첨부된 보증서는 재발행하지 않으므로 소중하게 보관하십시오.  
수리를 요청하실 때는 보증서를 제시해 주십시오.  
본 제품의 보증서는 국내에서만 유효합니다.

## 제품보증서

제 품 명		구입일	
SERIAL No.		구입처	

신도리코에서는 소비자분쟁해결기준(공정거래위원회 고시)에 따라 아래와 같이 제품에 대한 보증을 실시 합니다. 일부 제품은 서비스센터를 방문하여 서비스를 받거나 또는 택배를 이용하여 서비스를 받아야 하며 자세한 내용은 **사용설명서 CD(제품보증규정)**를 참고해 주시기 바랍니다.

### ◆ 보증기간

- 본 제품 보증기간과 보증매수는 **제품보증규정**을 기준으로 합니다.
- 소모품, 소모성 부품, 일반부품은 **제품보증규정**을 기준으로 합니다.
- 제품보증규정은 사용설명서 CD를 참고해 주십시오.

### ◆ 부품

- 소모성 부품은 제품의 보증기간 이내라도 교환이 필요한 경우 고객께서 구입하여 사용하셔야 합니다.
- 지정된 소모성 부품 및 일반부품을 사용하지 않을 경우 기계 고장의 원인이 되므로 반드시 구입처나 **고객지원센터(☎ 1588-5850)**로 문의하시기 바랍니다.

### ◆ 무상 서비스

구입후, 보증기간 내에 제품이 고장난 경우에만 무상 서비스를 받을 수 있습니다.

소비자 피해 유형		보 상 내 용	
		보증기간 이내	보증기간 이후
구입후, 10일 이내 정상적인 사용상태에서 발생한 성능, 기능상의 하자로 중요한 수리를 요할 때		제품 교환 또는 환불	
구입후, 1개월 이내 정상적인 사용상태에서 발생한 성능, 기능상의 하자로 중요한 수리를 요할 때		제품 교환 또는 무상수리	
수리 가능	동일하자로 2회까지 수리하였으나 고장이 재발(3회째)	제품 교환 또는 환불	유상 수리
	여러 부위의 고장으로 총 4회 수리 받았으나 고장이 재발(5회째)	제품 교환 또는 환불	유상 수리
수리 불가능	수리용 부품은 있으나 수리 불가능시(부품보유기간 이내)	제품 교환 또는 환불	정액 감가상각 후 교환
	수리용 부품이 없어 수리 불가능시(부품보유기간 이내)	제품 교환 또는 환불	정액 감가상각 금액에 10% 가산하여 환불
기타	※ 유상으로 수리한 경우 그 유상으로 수리한 날부터 2개월 이내에 소비자가 정상적으로 제품을 사용하는 과정에서 그 수리한 부분이나 기능에 종전과 동일한 고장이 재발한 때에는 무상수리가 가능합니다. ※ 제품 교환이나 환불 시 소모품에 대한 금액은 고객께서 부담하셔야 합니다. (단, 제품 품질상 하자의 경우는 제외)		

\* 고장이 아닌 경우 서비스를 요청하면 요금이 청구 되므로 반드시 사용설명서를 읽어 주십시오.



◆ 유상 서비스

아래의 경우는 보증기간 이내라도 당사가 규정한 서비스 요금을 청구합니다.

사용자의 고의나 사용상 과실에 의한 경우	<ul style="list-style-type: none"> <li>▶ 사용자의 운반이나 사용 중 제품이 파손된 경우</li> <li>▶ 제품 내부에 물이나 음료 등이 스며든 경우(부분 침수)</li> <li>▶ 클립이나 압정, 스테이플 등이 들어가 문제가 발생한 경우</li> </ul>
당사 및 지정점 외 제3자에 의해 문제가 발생한 경우	▶ 당사 및 서비스 지정점의 기술자(엔지니어)가 아닌 사람이 제품을 분해, 수리, 개조하여 문제가 발생한 경우
정품 소모품, 부품 외의 사용으로 문제가 발생한 경우	▶ 당사가 지정한 소모품 외에 재생, 리필 및 타사의 토너 및 부품을 사용하여 문제가 발생한 경우
소모품이나 소모성 부품 수명이 다한 경우	<ul style="list-style-type: none"> <li>▶ 토너 유니트의 보증기간은 구입일로부터 1년(미개봉)이며, 개봉 후에는 중량 기준으로 판정 됩니다. 당사에서 정한“클레임(불만) 처리규정”에 의거하여 그 기준에 해당되지 않으면 유상 서비스로 처리됩니다.</li> <li>▶ 소모성 부품을 보증매수/시간을 초과 사용하였을 경우, 무상 보증기간 이내라도 유상으로 교환해야 합니다.</li> <li>▶ 소모품은 반드시 당사 정품을 사용해 주십시오. 순정품 토너를 사용하지 않아 발생된 손상은 당사에서 책임지지 않습니다.</li> </ul>
제품의 고장이 아닌 경우	<ul style="list-style-type: none"> <li>▶ 제품 초기 설치시나 재 설치시</li> <li>▶ 제품 내부의 먼지제거 등 청소시</li> <li>▶ PC의 시스템 및 프로그램 문제인 경우</li> <li>▶ 공유기나 자체 네트워크 상의 문제인 경우</li> </ul>
천재지변에 의한 경우	▶ 화재, 수해, 낙뢰, 지진 등 기타 예기치 못한 사고에 의한 경우

◆ 부가 보증 항목

고객께서 구입하신 제품을 다음과 같이 보증해 드립니다.

사용 수명	보증기간 이내라도 제품 보증 규정의 제품 최대 사용량을 초과하거나, 최대 사용 시간을 초과 사용하여 발생하는 고장시 유상 청구됩니다.
소모 부품	주기적인 청소와 교환이 필요합니다. 보증기간 내라도 청소와 교환은 유상 처리 됩니다.
A/S 및 일반 부품	본사는 제품의 서비스를 위해 부품을 제품 단종 후 프린터는 4년, 복합기 및 팩스는 5년간 보유하고 있습니다. 만약 제품 단종 후, 부품 보유기간 경과 후에 발생한 소모품, 부품 결함으로 인한 수리 불가 시 당사는 “소비자 기본법”에 의거하여 책임지지 않습니다.
기타 사항	본 제품 보증규정 이외의 사항은 당사의 “클레임(불만) 처리 규정”에 준하여 “소비자 기본법”과 “상관례”에 의거한 소비자 분쟁해결기준에 따릅니다.

## 제품 보증 규정 (N500/MF Series)

- 본 제품의 본체 보증 기간은 1년 이며, 보증매수 6 만매 입니다.  
보증기간 이내라도 사용 매수가 보증매수를 초과하는 경우에는 보증기간은 만료됩니다.
- ※ 평균사용량 : 정상적인 정기점검을 바탕으로 하여 산정된 수치입니다.(Standard 모드 기준)
  - N500/MF2041 : 3,800매/월
  - N501/MF2101 : 5,800매/월
  - N502/MF3091 : 9,000매/월

Standard 모드 기준			
구분	N500/MF2041	N501/MF2101	N502/MF3091
인쇄	1 page / job	3 page / job	4 page / job
용지 비율	세로방향 : 93%, 가로방향 : 7%		
기본 농도	B/W = 6%		
평균 인쇄량(1달)	3,800매	5,800매	9,000매

- ※ 토너 사용량 : 23,000매 (A4, 5% 차트 기준)
  - ※ 화상농도 등에 따라 사용 오차가 발생할 수 있습니다.
  - ※ 크레임 판정 기준(본체, 소모품)은 당사가 정한 기준으로 합니다.
- 주요 소모품 교환주기는 아래표를 참고해 주십시오. (단위:매)

구분	N500/MF2041	N501/MF2101	N502/MF3091
현상 유니트	600,000		
드럼 유니트	85,000	105,000	110,000
전사롤러 유니트	150,000		
정착 유니트	320,000	400,000	440,000
오존 필터	150,000		
폐 토너통	110,000		

- ※ 상기 교환품목은 일반적인 사용환경에서 A4 / 5% 차트를 사용했을 때의 기준이므로 교환시점의 오차가 발생할 수 있습니다.
- ※ 상기 교환품목은 화상 및 기계구동에 직접적인 영향을 미치므로 교환주기를 준수하여 주십시오.
- ※ 상기 품목 이외의 품목(일반부품)은 필요시 또는 고장시 점검해야 하는 품목으로서 기계 이상시 기술사원의 조치를 필요로 합니다.
- ※ 교환 주기내 불량 발생 시 당사가 정한 클레임 기준으로 처리됩니다.

## 사용자 안내문

기 종 별	사용자 안내문
• A급 기기 (업무용 방송통신기기)	이 기기는 업무용(A급) 전자파 적합기기로서 판매자 또는 사용자는 이 점을 주의하시기 바라며, 가정외의 지역에서 사용하는 것을 목적으로 합니다.
• B급 기기 (가정용 방송통신기기)	이 기기는 가정용(B급) 전자파 적합기기로서 주로 가정에서 사용하는 것을 목적으로 하며, 모든 지역에서 사용할 수 있습니다.

※ 본 제품은 B급 기기에 해당 됩니다.

## 고객지원센터



<전국 공통>

**1588-5850**

기기에 부착되어 있는 Service Tag 번호 12자리를 누르면 더욱 빠르고 편리하게 서비스를 받으실 수 있습니다.

**고객상담실 : (080) 900-5850**

### (주)신도리코 전국 서비스센터

서부 서비스센터 : 서울시 영등포구 국제금융로 106(여의도동)	TEL : (02) 703-8275	FAX : (02) 712-8277
강남 서비스센터 : 서울시 강남구 봉은사로6길 10(역삼동)	TEL : (02) 538-5850	FAX : (02) 566-5850
강북 서비스센터 : 서울시 성동구 광나루로6길 20(성수동)	TEL : (02) 6932-5850	FAX : (02) 6932-5850
경기 서비스센터 : 경기도 수원시 팔달구 인계로 178(인계동)	TEL : (031) 706-2114	FAX : (031) 703-8820
인천 서비스센터 : 인천광역시 계양구 장제로 735(작전동)	TEL : (032) 546-5850	FAX : (032) 554-3781
강원 서비스센터 : 강원도 원주시 서원대로 430(단구동)	TEL : (033) 761-5536	FAX : (033) 761-0802
충청 서비스센터 : 대전광역시 중구 우암로 10(선화동)	TEL : (042) 254-5850	FAX : (042) 221-7272
전북 서비스센터 : 전주시 완산구 서신로 7(서신동)	TEL : (063) 278-1001	FAX : (063) 278-1009
전남 서비스센터 : 광주광역시 북구 무등로 108-1(신안동)	TEL : (062) 511-5850	FAX : (062) 528-4110
경북 서비스센터 : 대구광역시 동구 화랑로 405(방촌동)	TEL : (053) 981-3322	FAX : (053) 981-3781
부산경남 서비스센터 : 부산광역시 금정구 부곡로 130(부곡동)	TEL : (051) 583-5850	FAX : (051) 583-0740

■ MA 영업본부 영업지원부 : (02) 460-1692

■ 본사 전시장 : (02) 460-1451

### 신도리코중앙판매(주)

서울시 강남구 봉은사로6길 10(역삼동) TEL : (02) 531-4200 FAX : (02) 3453-4718

### 신도리코DS판매(주)

대전광역시 중구 우암로 10(선화동) TEL : (042) 721-1000 FAX : (042) 721-1003